

eduard

1/48



# Barbarossa

Limited Edition  
Dual Combo  
11127 - NAV1



ATTENTION



UPOZORNĚNÍ



ACHTUNG



ATTENTION



注意



Carefully read instruction sheet before assembling. When you use glue or paint, do not use near open flame and use in well ventilated room. Keep out of reach of small children. Children must not be allowed to suck any part, or pull vinyl bag over the head.



Před započítím stavby si pečlivě prostudujte stavební návod. Při používání barev a lepidel pracujte v dobře větrané místnosti. Lepidla ani barvy nepoužívejte v blízkosti otevřeného ohně. Model není určen malým dětem, mohlo by dojít k požití drobných dílů.

INSTRUCTION SIGNS \* INSTR. SYMBOLS \* INSTRUKTION SINNBILDEN \* SYMBOLES \* 記号の説明

OPTIONAL  
VOLBABEND  
OHNOUTSAND  
BROUSITOPEN HOLE  
VYVRTAT OTVORSYMETRICAL ASSEMBLY  
SYMETRICKÁ MONTÁŽREMOVE  
ODŘÍZNOUTREVERSE SIDE  
OTOČITAPPLY EDUARD MASK  
AND PAINT  
POUŽIT EDUARD MASK  
NABARVIT

PARTS



DÍLY



TEILE



PIÈCES



部品

## PLASTIC PARTS

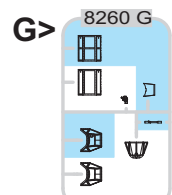
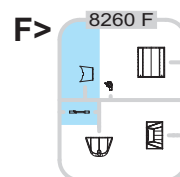
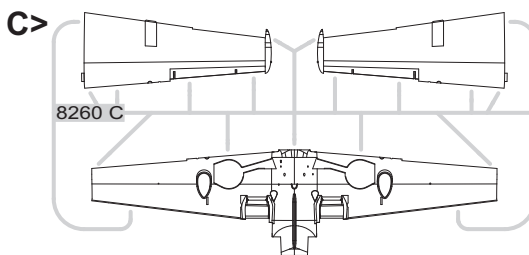
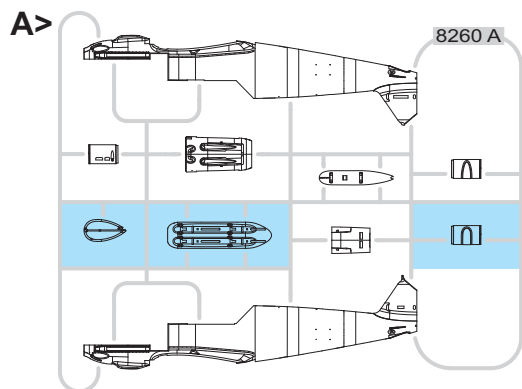

Bf 109E

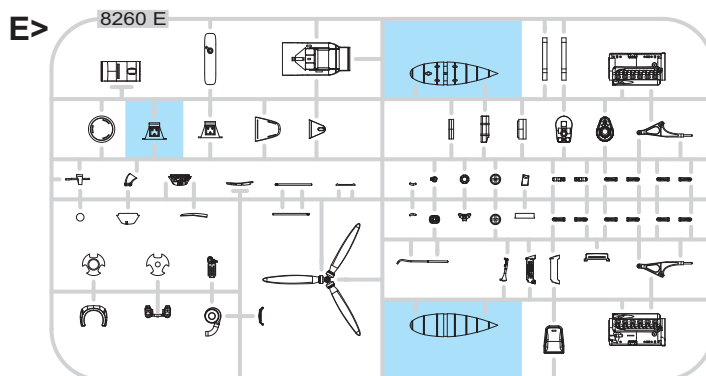
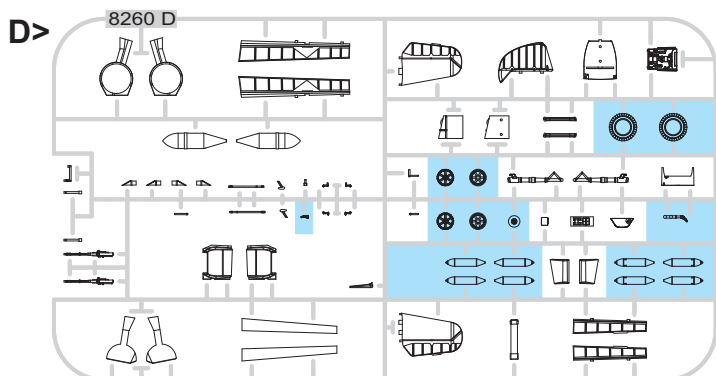
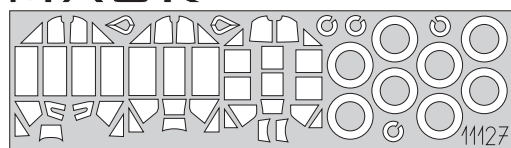
eduard  
MASK

## RP - RESIN PARTS

eduard  
BRASSIN

R1



R2



R3 2 pcs.



R4



## PE - PHOTO ETCHED DETAIL PARTS

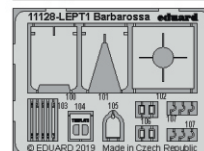
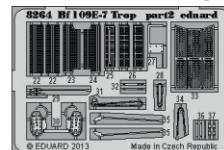
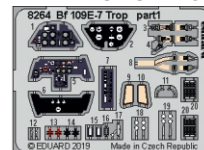

-Parts not for use. -Teile werden nicht verwendet. -Pièces à ne pas utiliser. -Tyto díly nepoužívejte při stavbě. - 使用しない部品

COLOURS



BARVY



FARBEN



PEINTURE



色

GSI Creos (GUNZE)		MISSION MODELS	
AQUEOUS	Mr.COLOR	PAINTS	
H2	C2	MMP-047	BLACK
H11	C62	MMP-001	FLAT WHITE
H12	C33	MMP-047	FLAT BLACK
H47	C41	MMP-012	RED BROWN
H51	C11	MMP-063	LIGHT GULL GRAY
H64	C17	MMP-087	RLM 71 DARK GREEN
H65	C18	MMP-088	RLM 70 BLACK GREEN
H66	C119	MMP-119	RLM 79 SAND YELLOW
H67	C115	MMP-057	RLM 65 LIGHT BLUE
H70	C60	MMP-056	RLM 02 GRAY
H77	C137	MMP-040	TIRE BLACK
H80	C54		KHAKI GREEN
H90	C47		CLEAR RED

GSI Creos (GUNZE)		MISSION MODELS	
AQUEOUS	Mr.COLOR	PAINTS	
H94	C138		GREEN
H413	C113	MMP-090	RLM 04 YELLOW
H414	C114		RLM 23 RED
H416	C116	MMP-088	RLM 66 BLACK GRAY
H417	C117	MMP-051	RLM 76 LIGHT BLUE
H418	C118	MMP-055	RLM 78 LIGHT BLUE
H420	C120	MMP-120	RLM 80 OLIVE GREEN
Mr.METAL COLOR		METALLICS	
MC213		MMM-006	STEEL
MC214		MMM-001	DARK IRON
MC218		MMM-003	ALUMINIUM
Mr.COLOR SUPER METALLIC		METALLICS	
SM01		MMC-001	SUPER CHROME

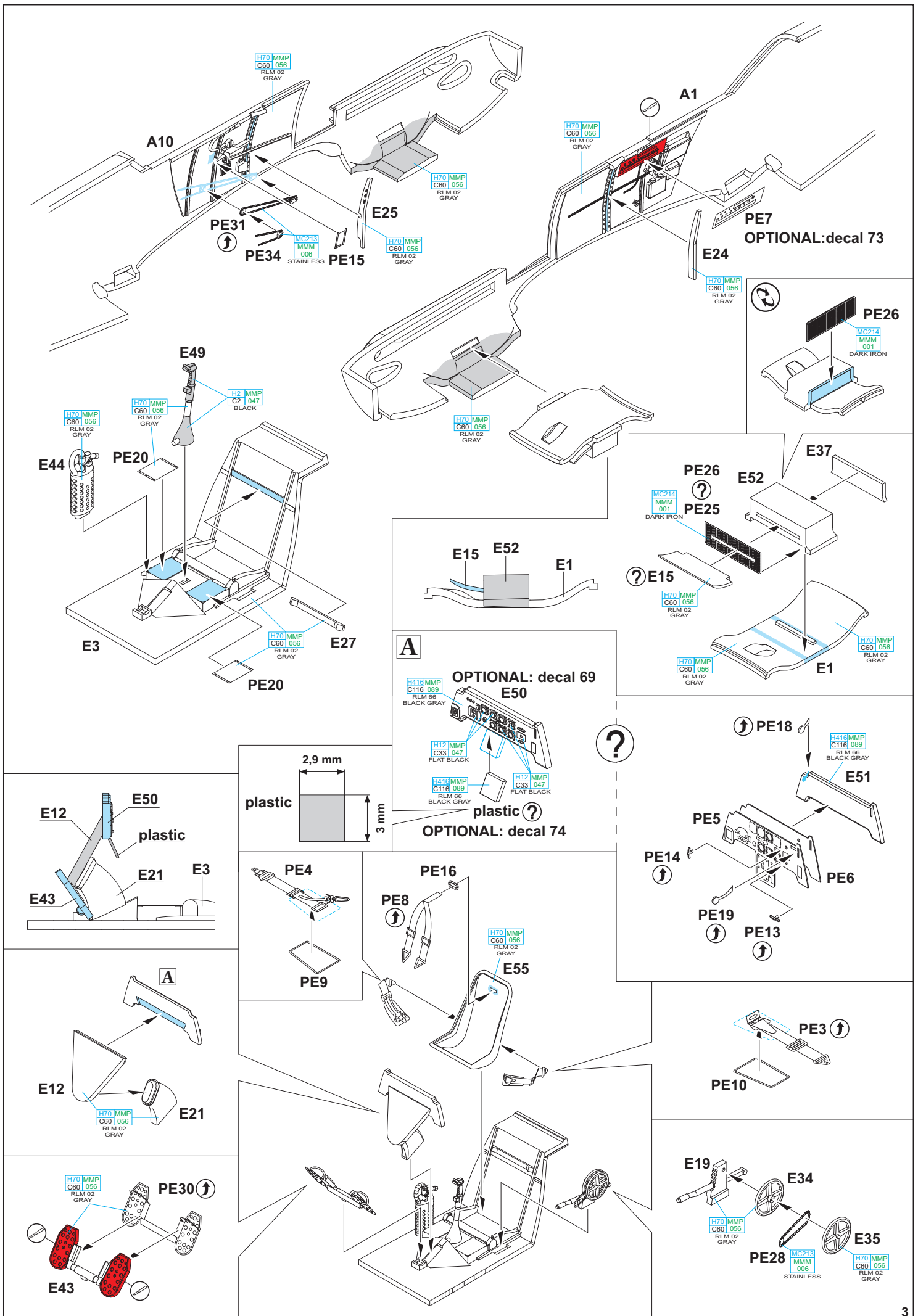

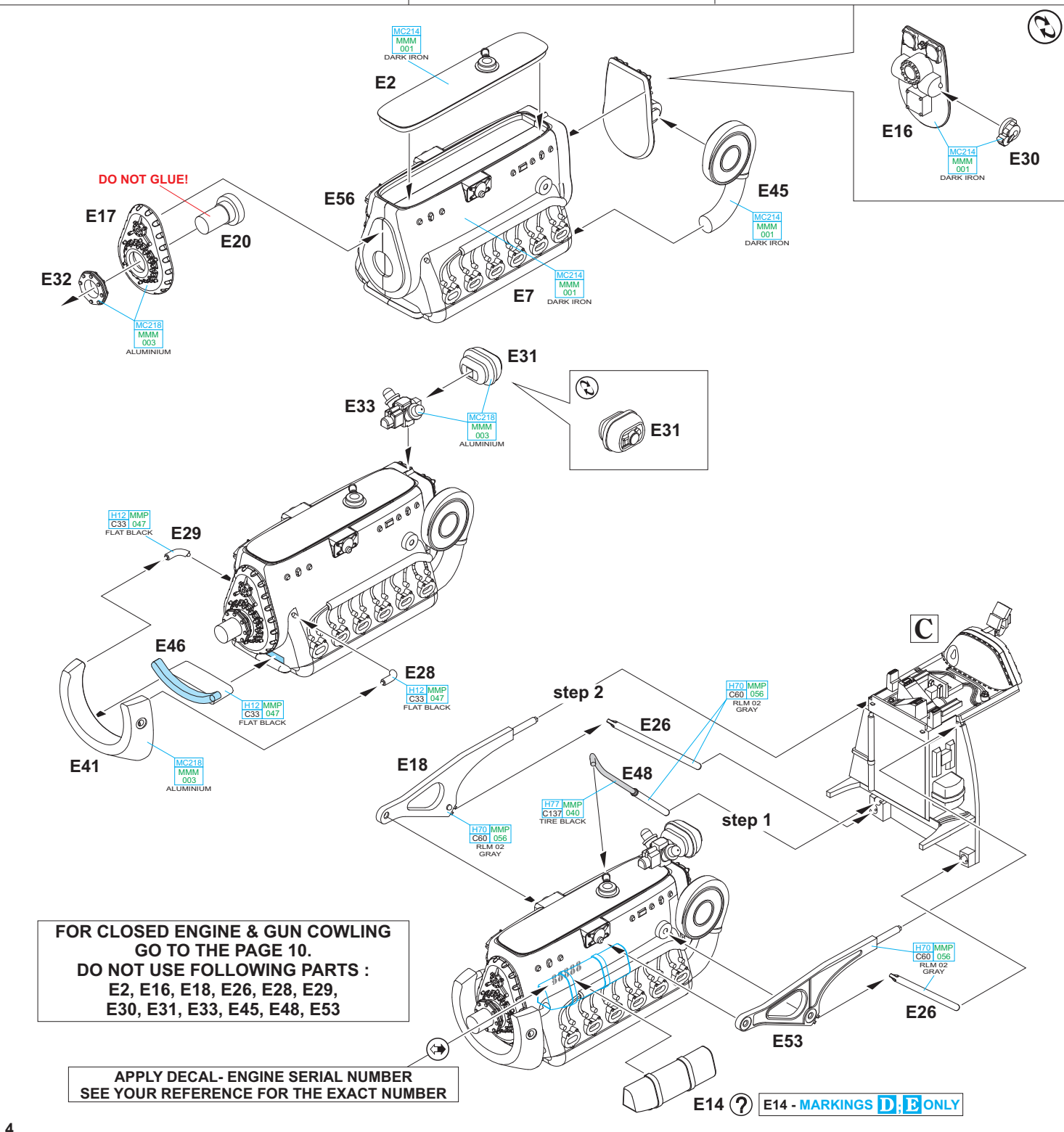
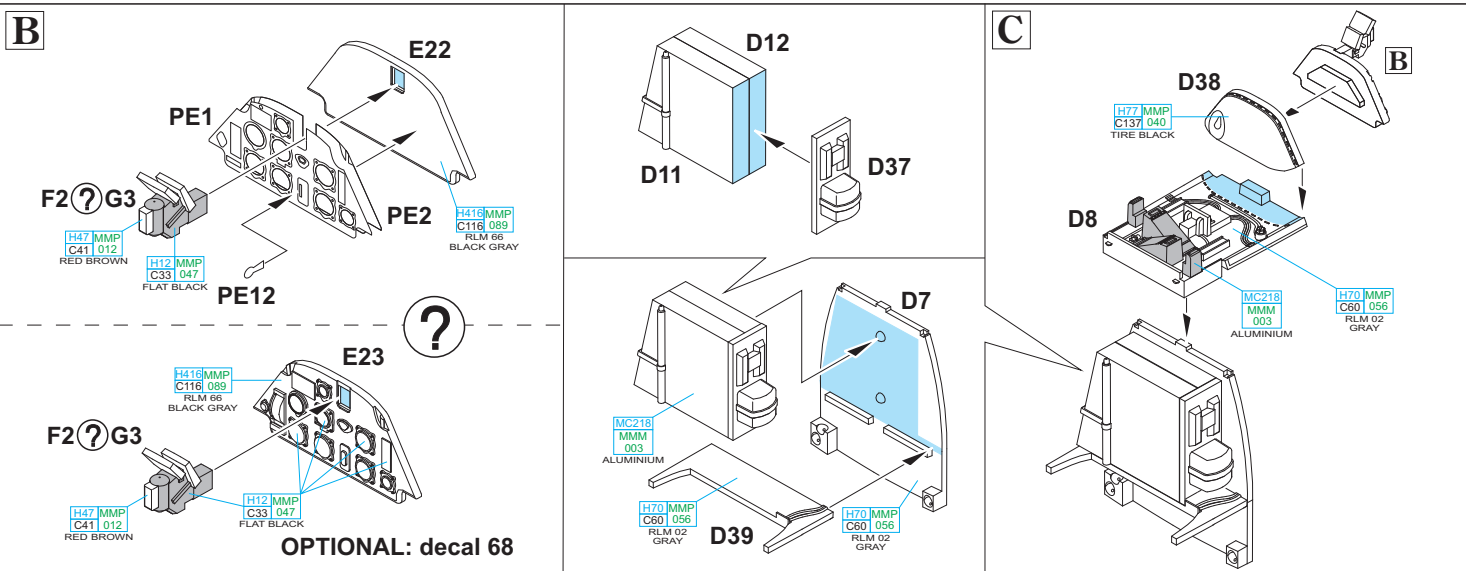

**FOR CLOSED ENGINE & GUN COWLING  
GO TO THE PAGE 10.  
DO NOT USE FOLLOWING PARTS :  
E2, E16, E18, E26, E28, E29,  
E30, E31, E33, E45, E48, E53**

**APPLY DECAL- ENGINE SERIAL NUMBER  
SEE YOUR REFERENCE FOR THE EXACT NUMBER**

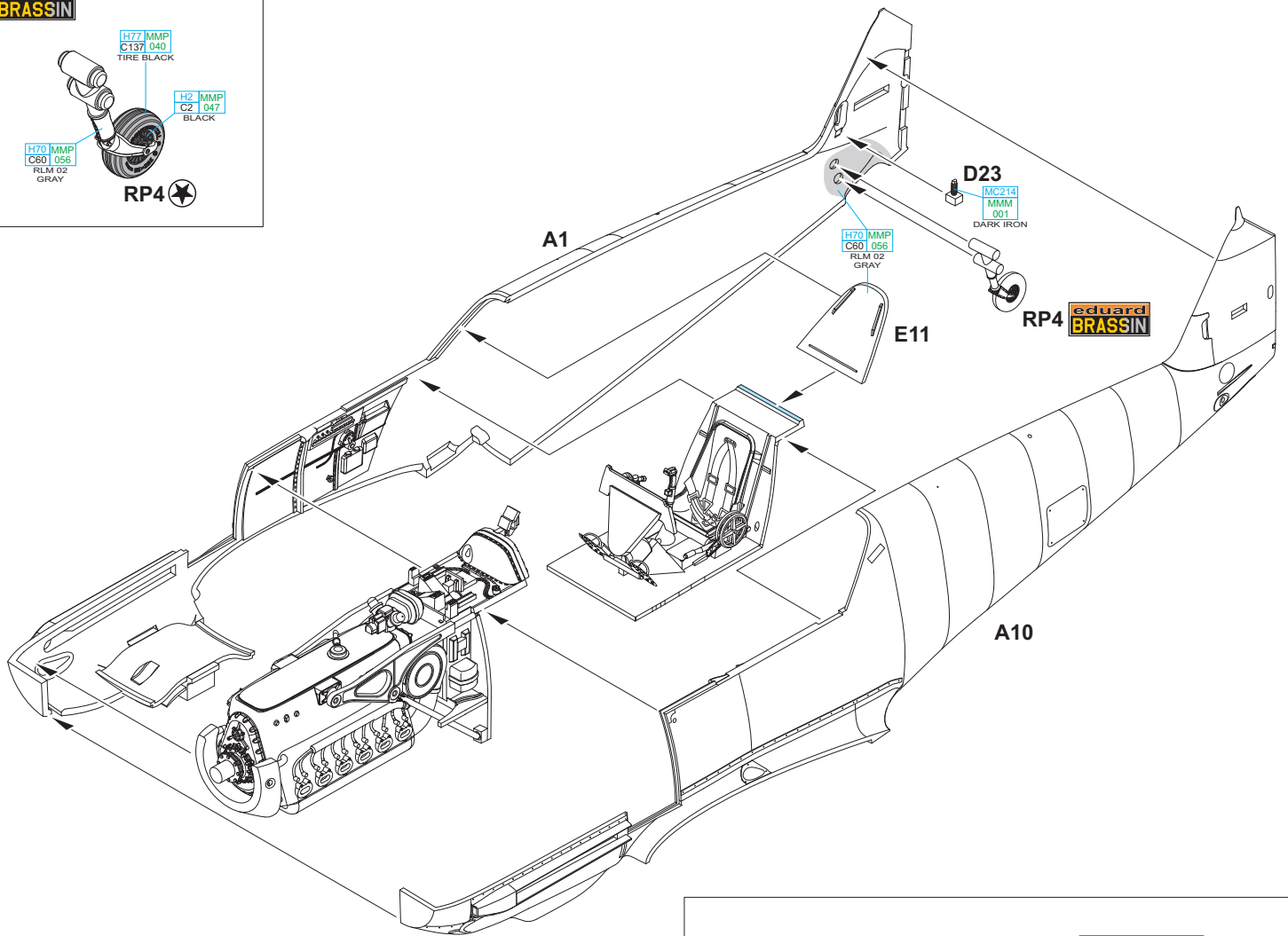
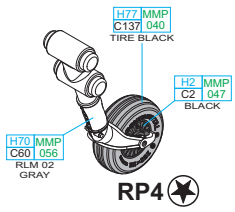

**2 pcs.**

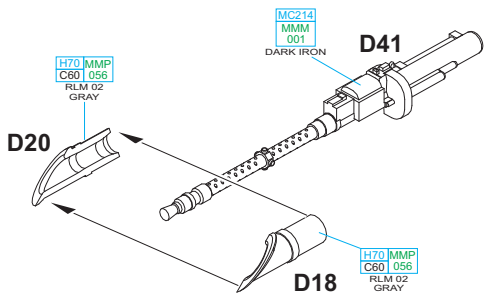

**OPEN NOSE**

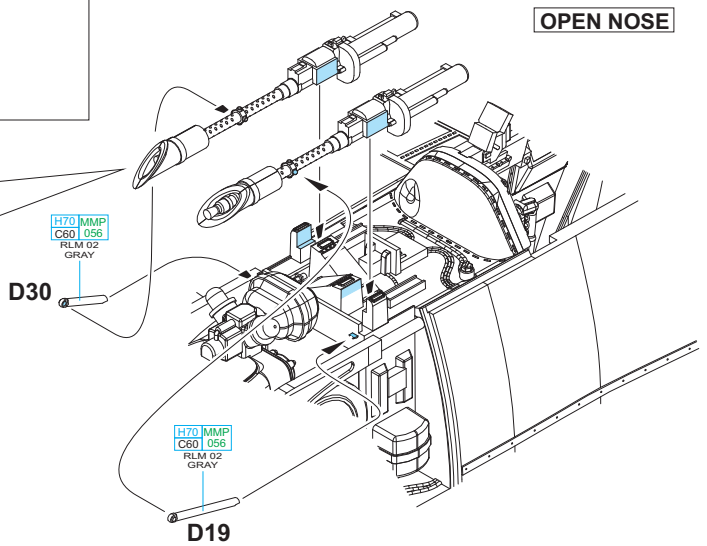

**EXHAUST PIPES INSTALATION**

**1.**

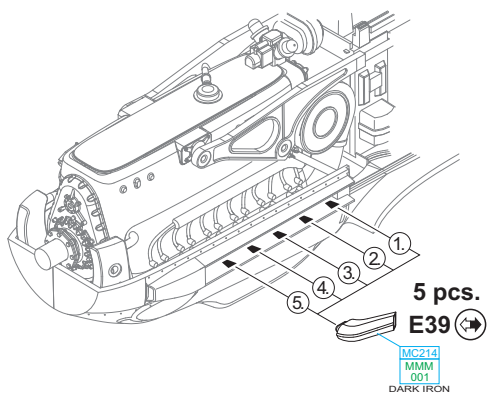

**2.**

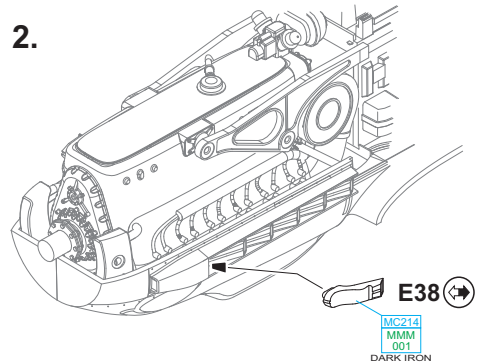

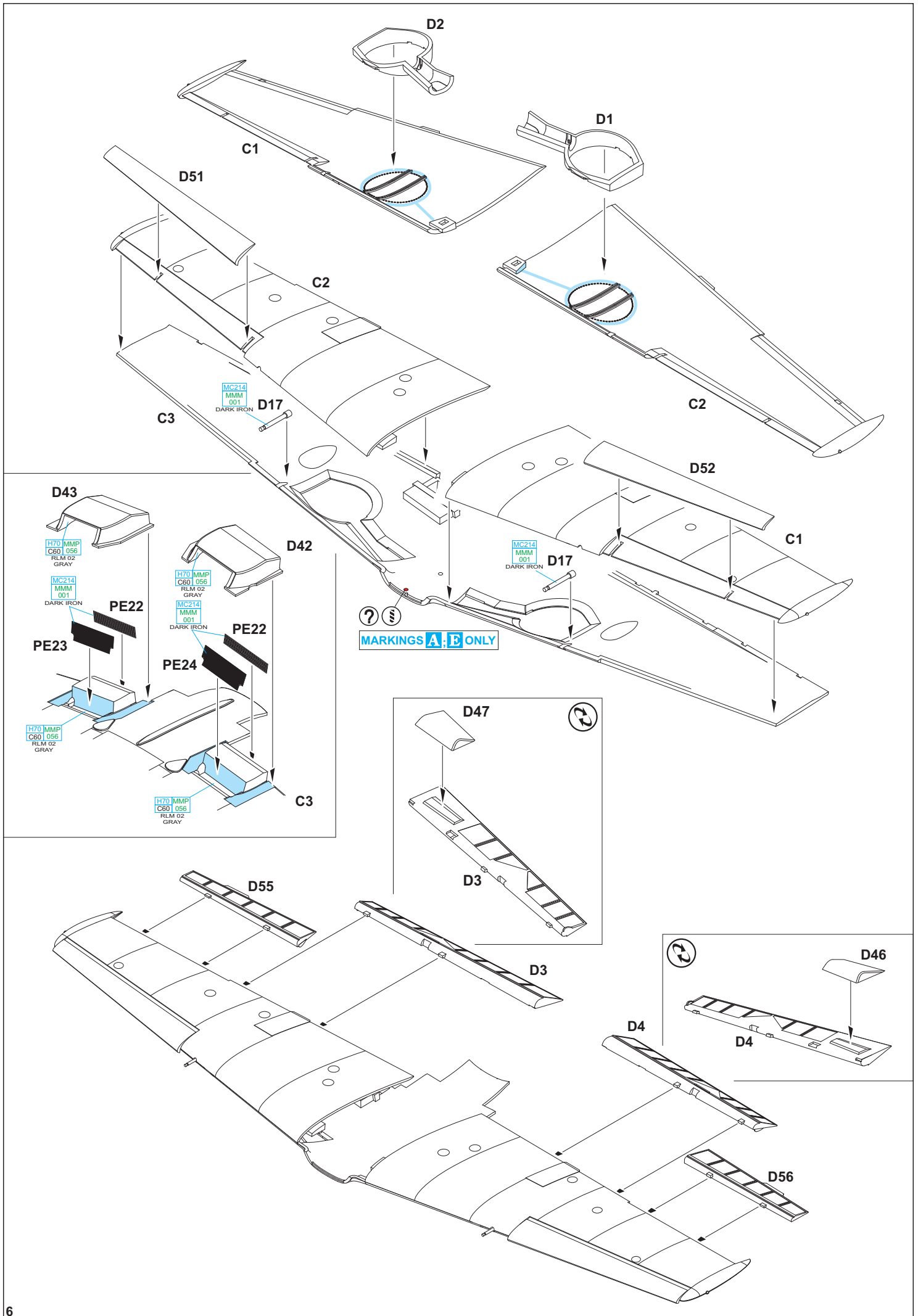

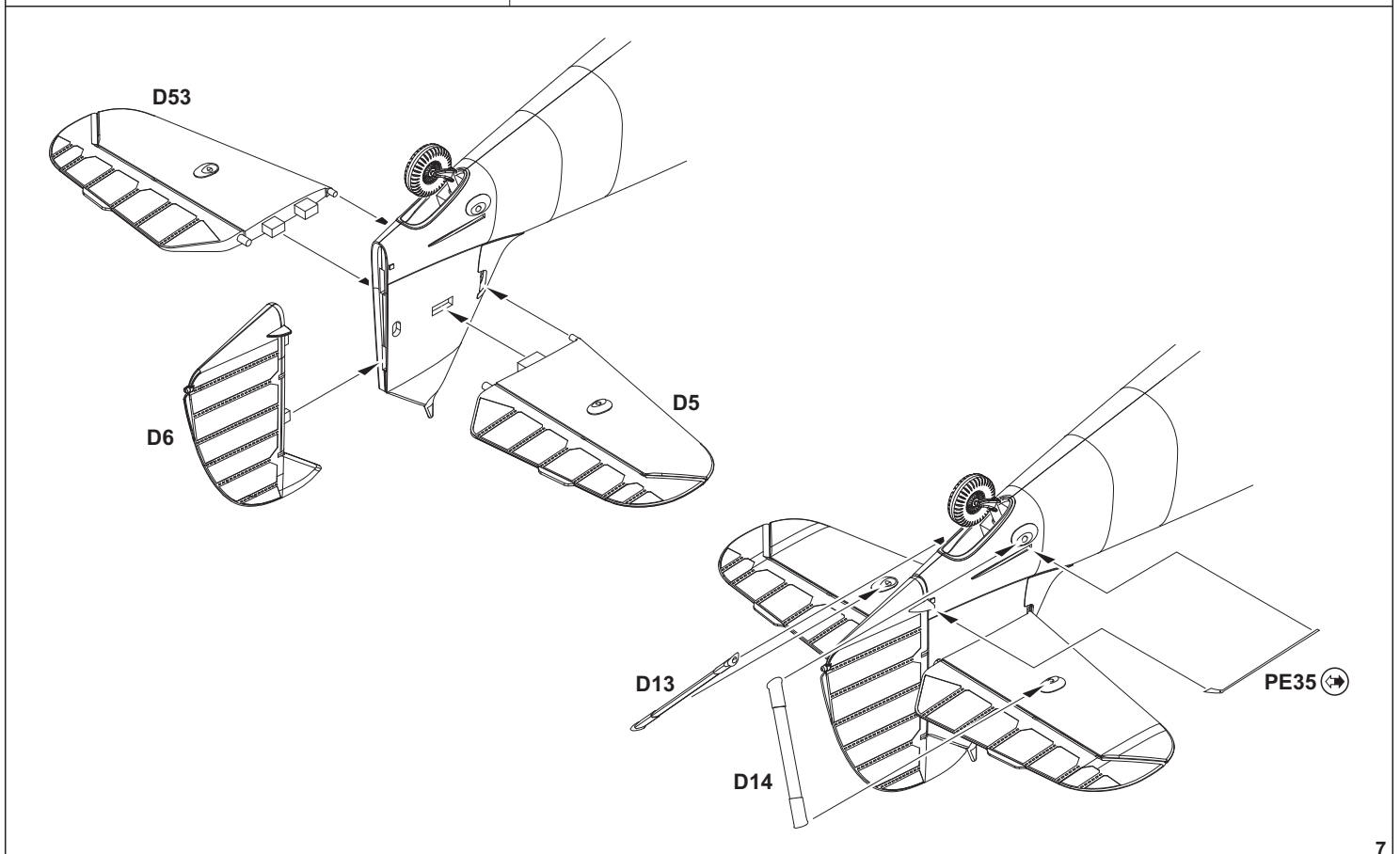
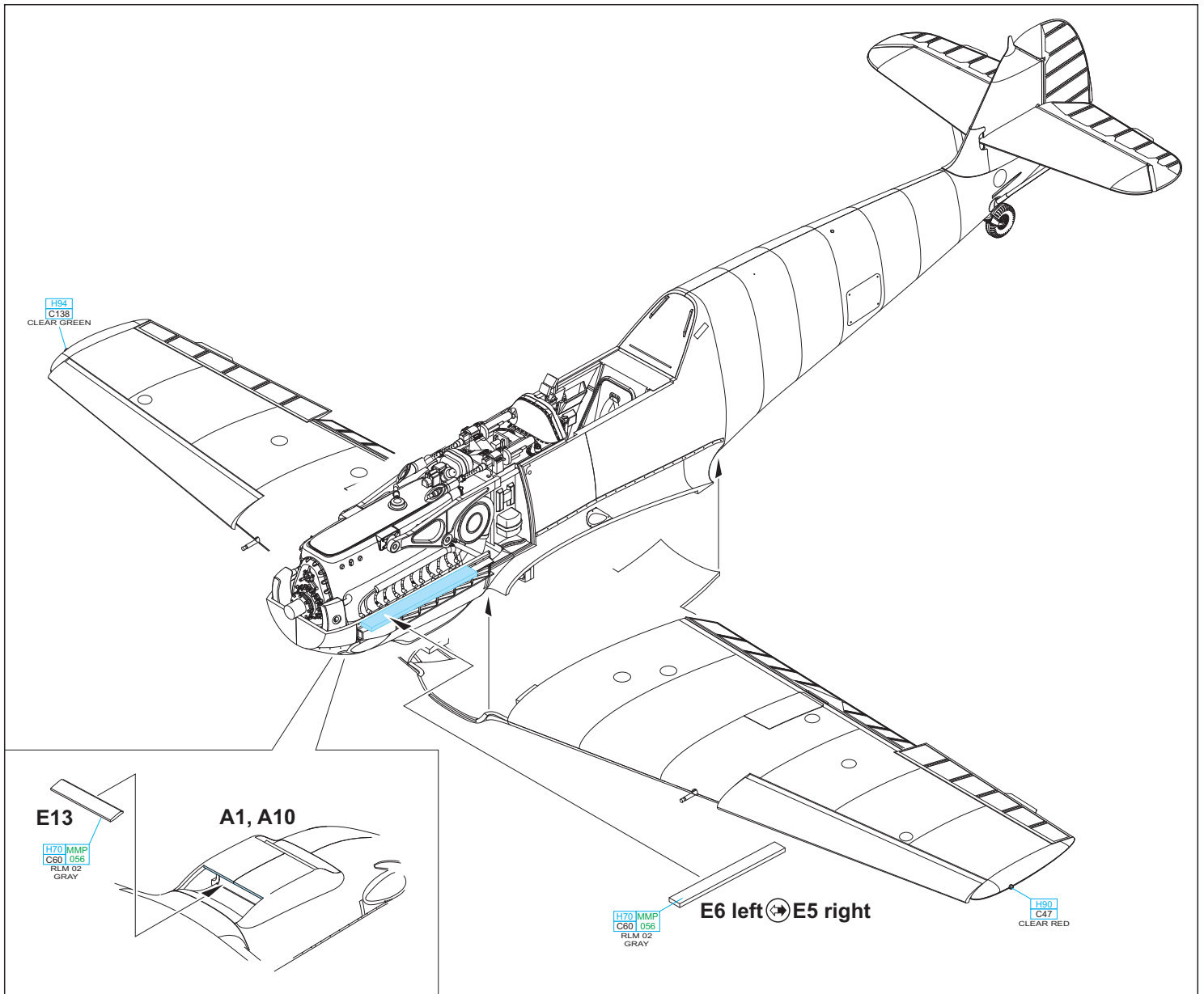

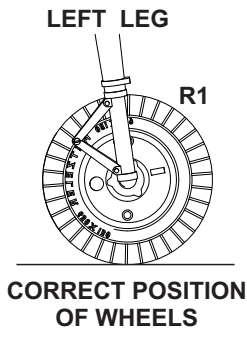
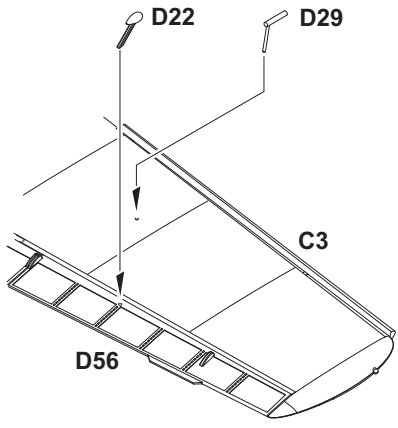

RP1 left → RP2 right ↗

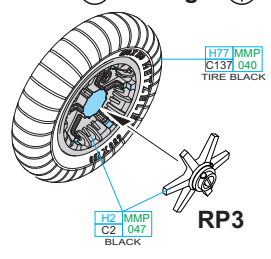

L → R

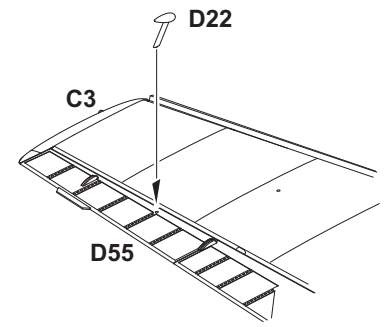
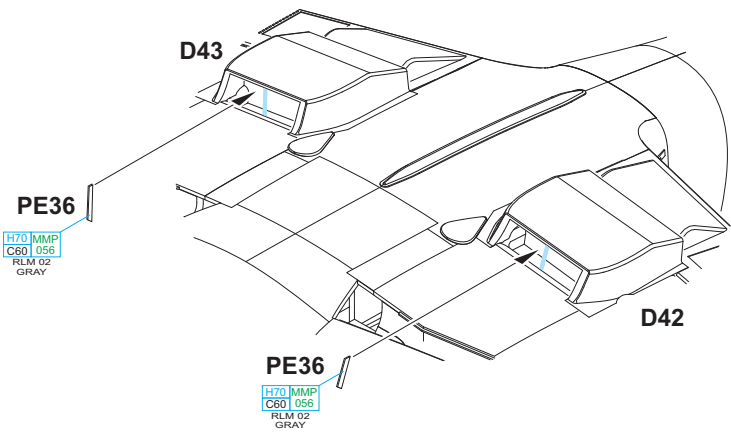
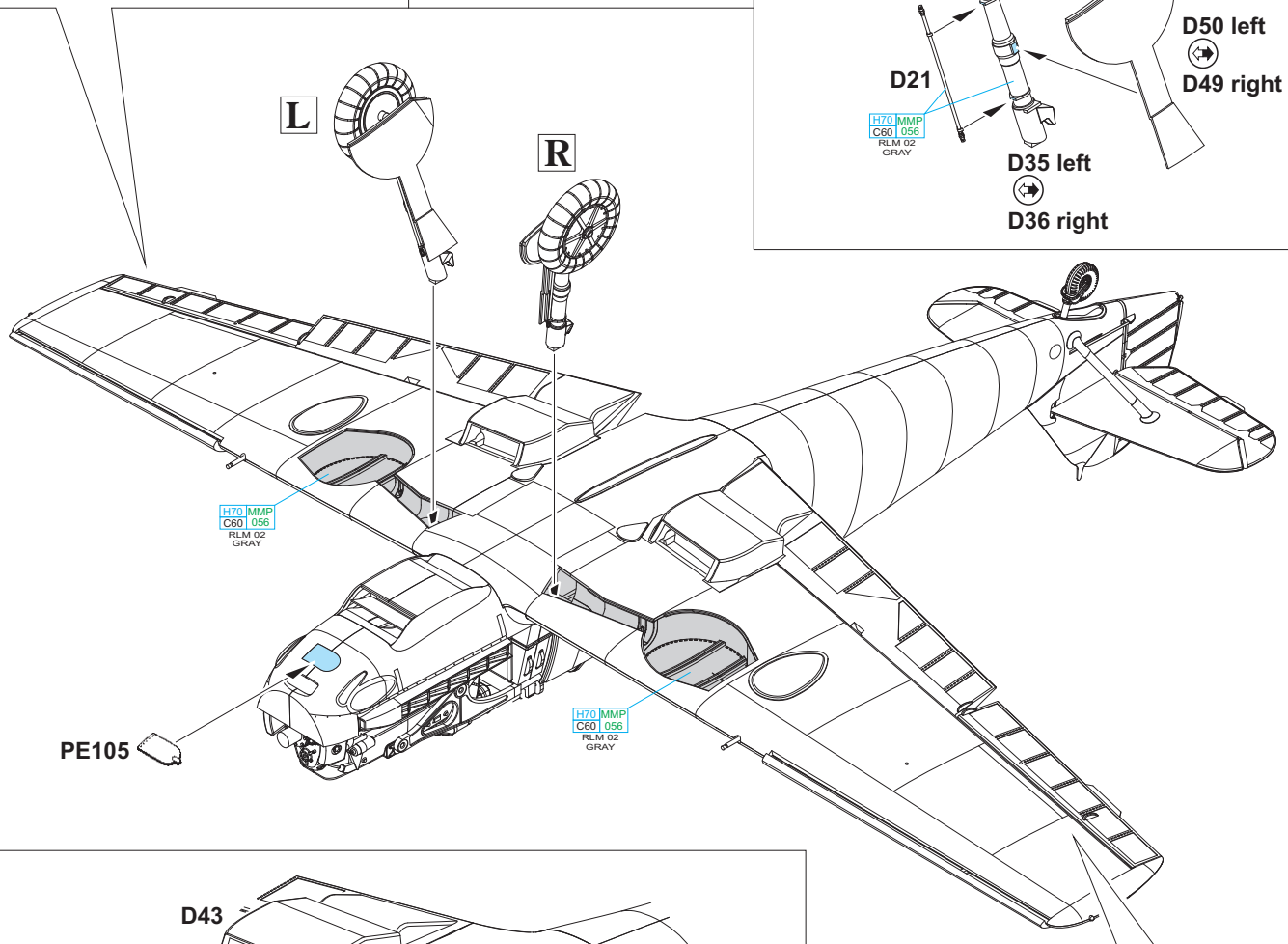
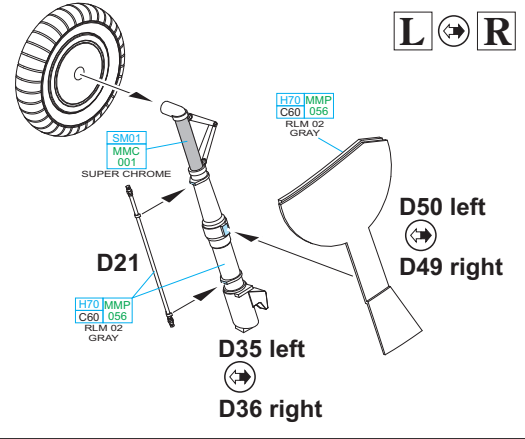

THE CORRECT POSITION OF THE UNDERCARRIAGE LEGS

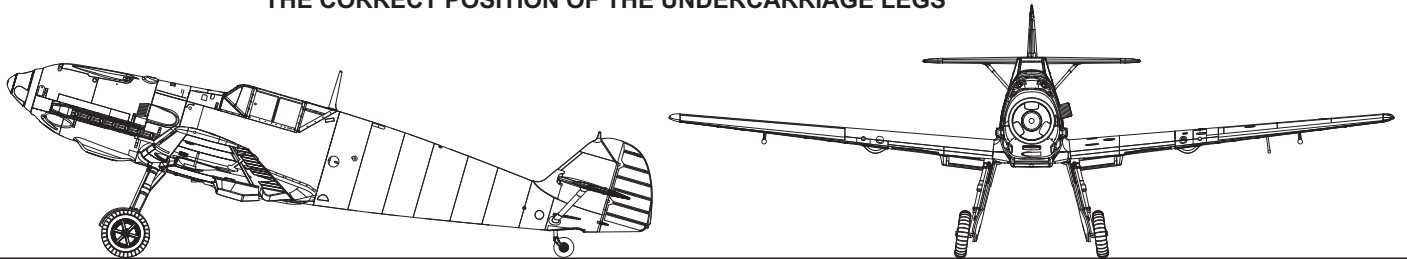



MARKINGS A, E ONLY

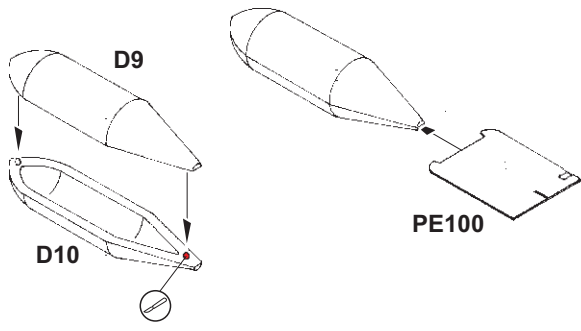

PE100

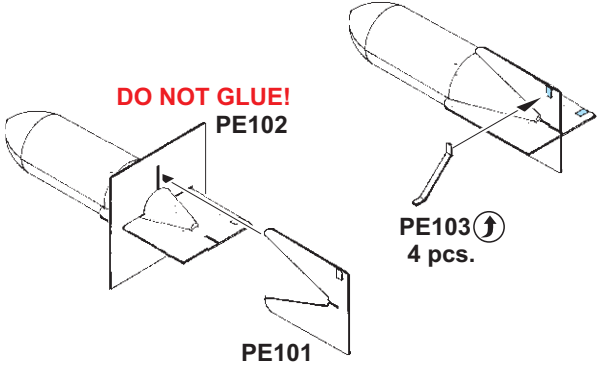

**DO NOT GLUE!**  
PE102

PE103  
4 pcs.

PE101

- H12 MMP ? H51 MMP ? H80 ? H70 MMP
- C33 047 ? C11 063 ? C54 ? C60 056
- FLAT BLACK GRAY KHAKI GREEN RLM 02 GRAY

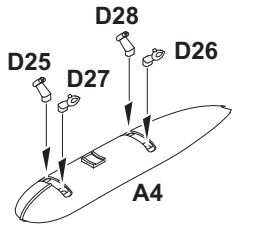

D25 D27 D26

A4

H67 MMP  
C115 057  
RLM 65  
LIGHT BLUE

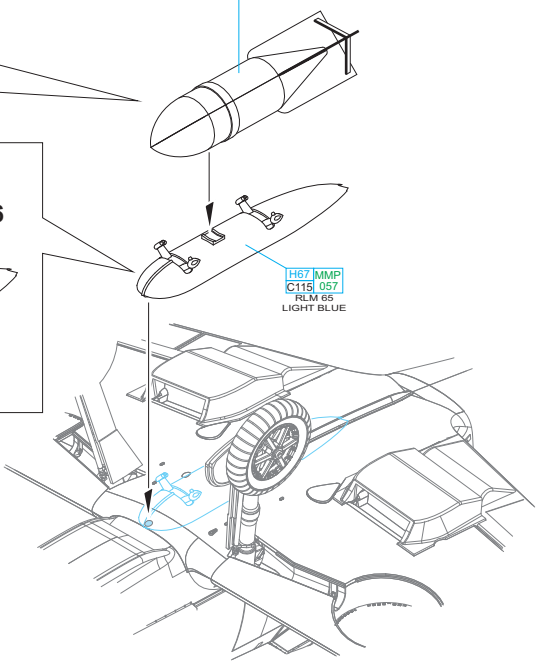

**D**

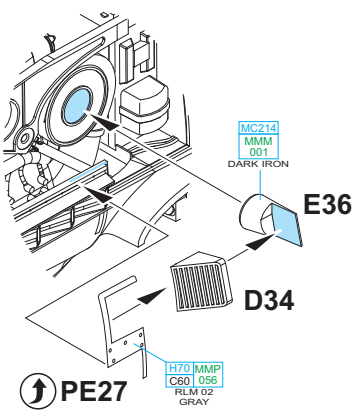

MC214  
MMM  
001  
DARK IRON

E36

D34

PE27

H70 MMP  
C60 056  
RLM 02  
GRAY

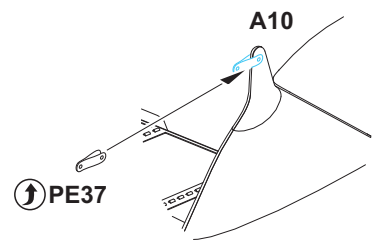

A10

PE37

MARKING B ONLY

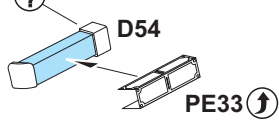

D54

PE33

FOR CLOSED NOSE  
SEE PAGE 10

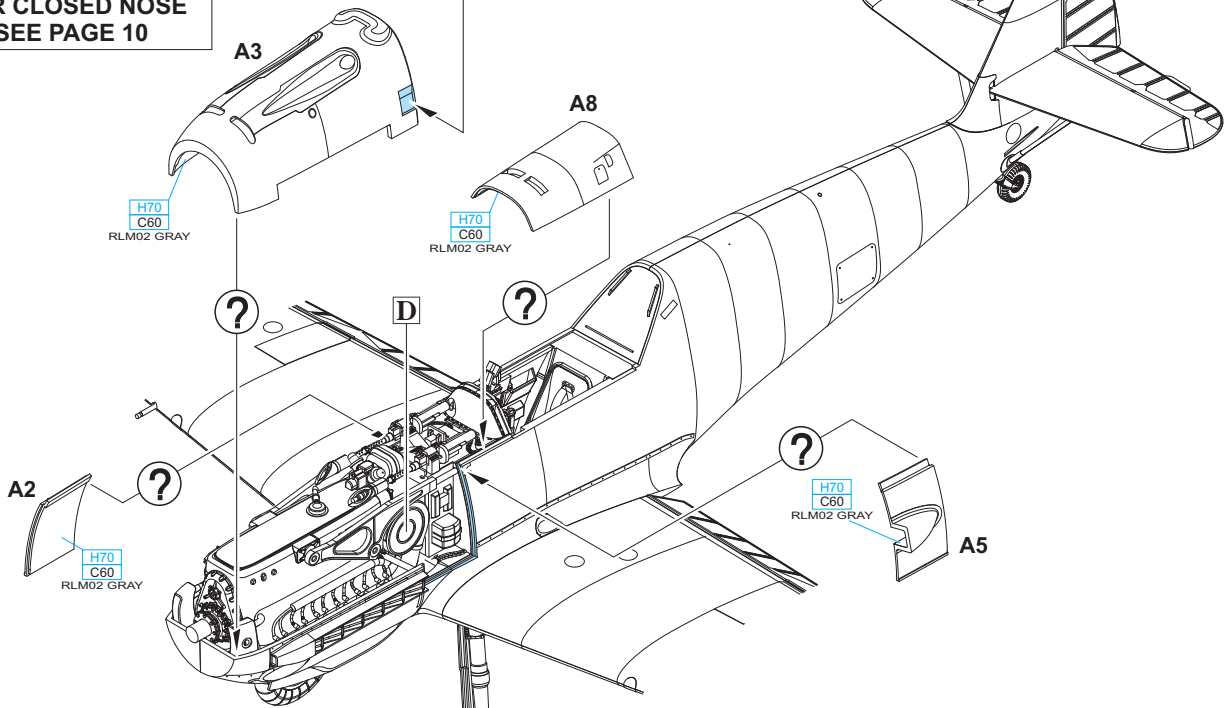

A2

H70  
C60  
RLM02 GRAY

A3

H70  
C60  
RLM02 GRAY

A8

H70  
C60  
RLM02 GRAY

D

A5

H70  
C60  
RLM02 GRAY

FOR CLOSED ENGINE COMPARTMENT ONLY

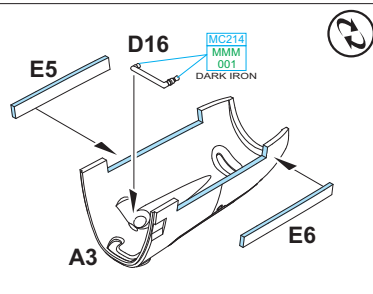
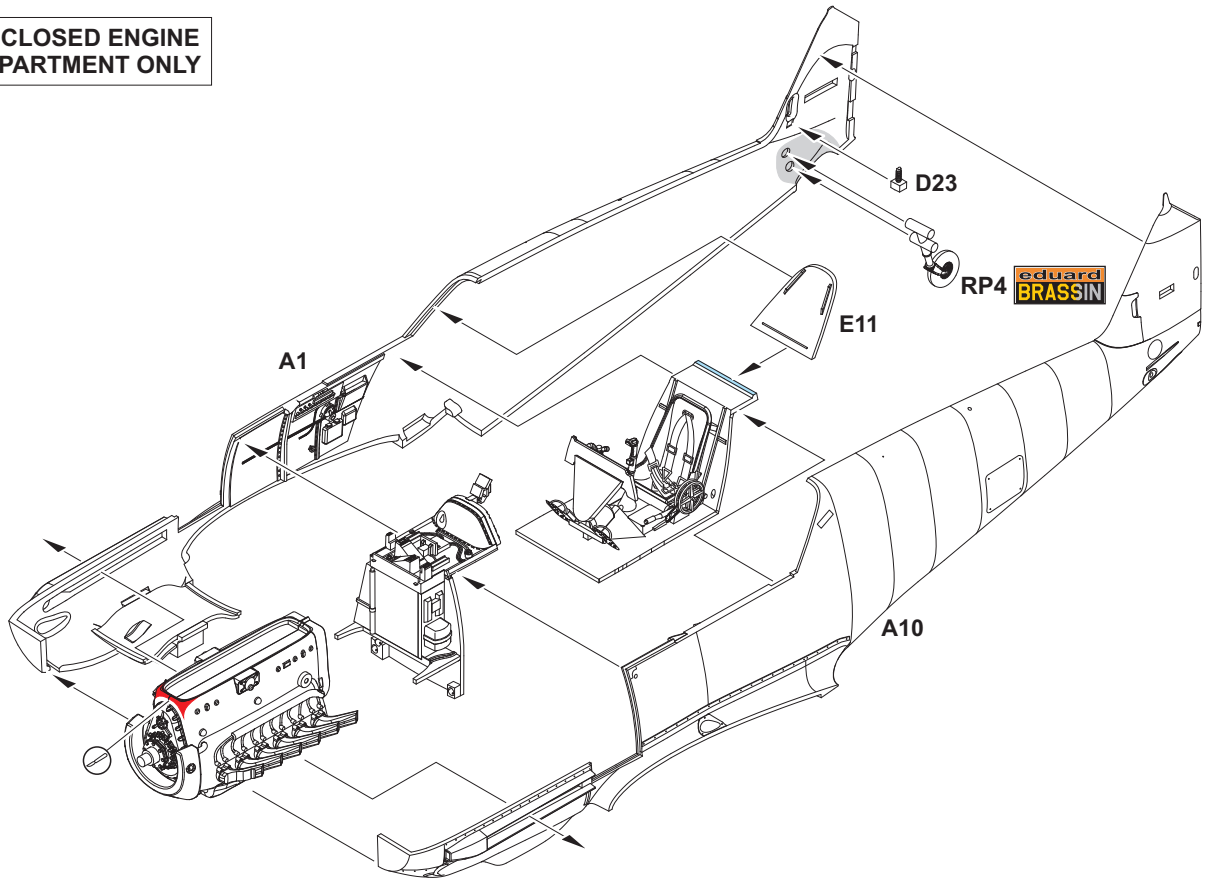

D34 - MARKINGS **A, C, D, E**  
 D54, PE33 - MARKING **B**

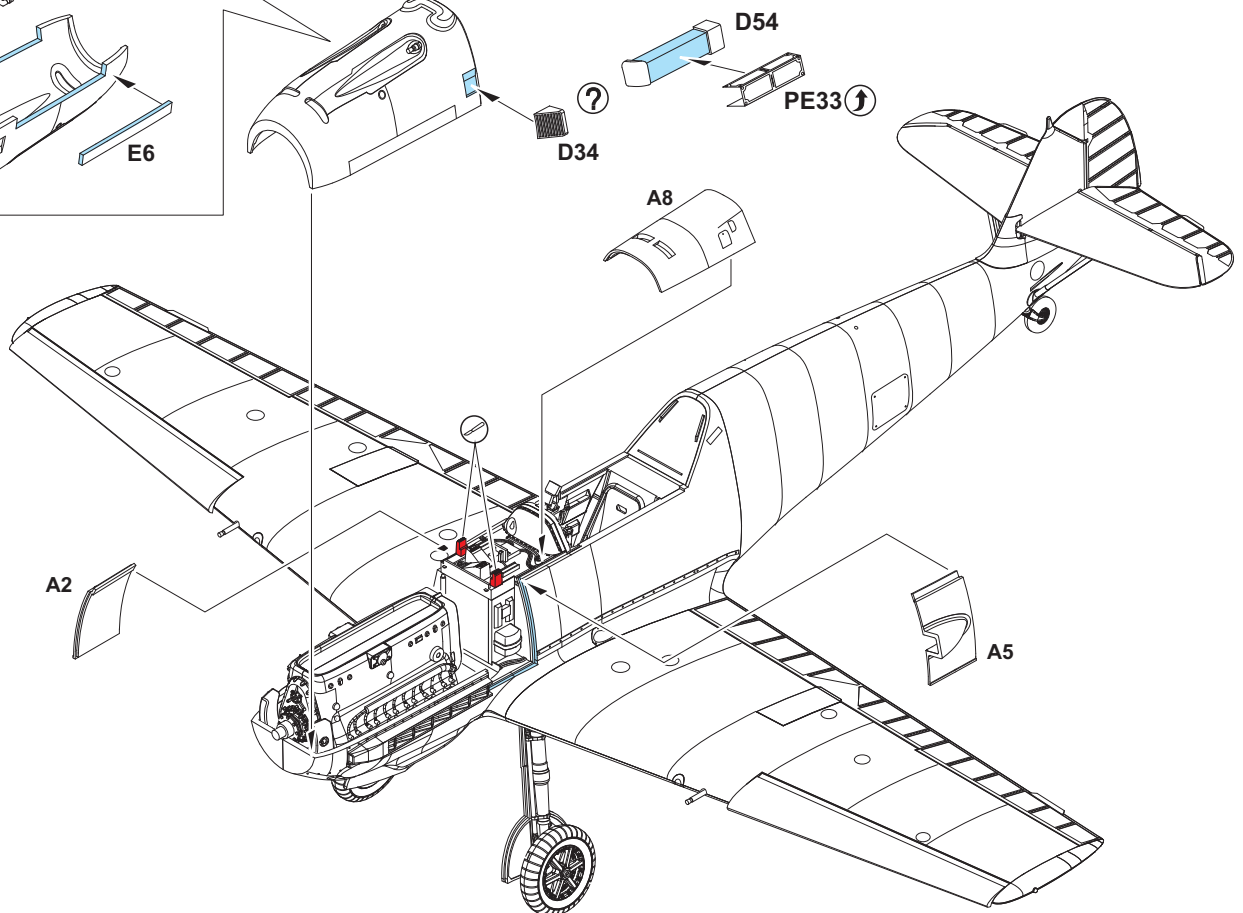

**E** MARKINGS **A, B, C, E**

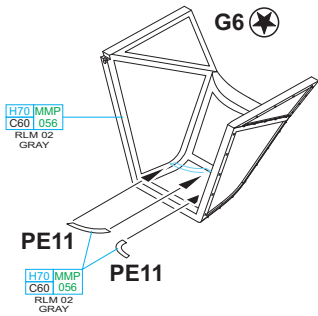

**F** MARKINGS **A, B, C, E**

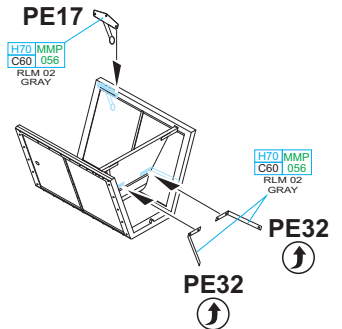
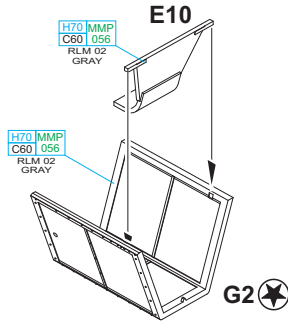

**MARKING D**

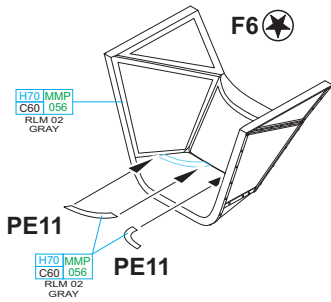

**MARKING D**

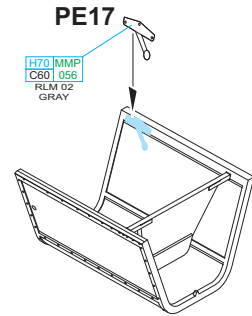
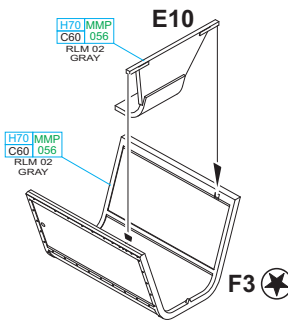

**G**

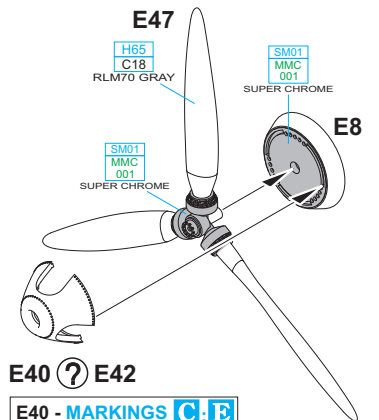

E40 ? E42

E40 - MARKINGS **C, E**  
E42 - MARKINGS **A, B, D**

**OPEN**

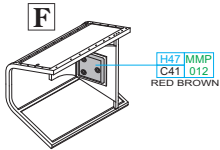

F5 - MARKING **D**  
G7 - MARKINGS **A, B, C, E**

F5 ? G7 (star symbol)

**CLOSED**

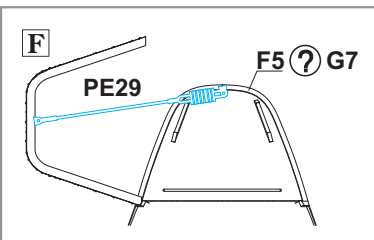
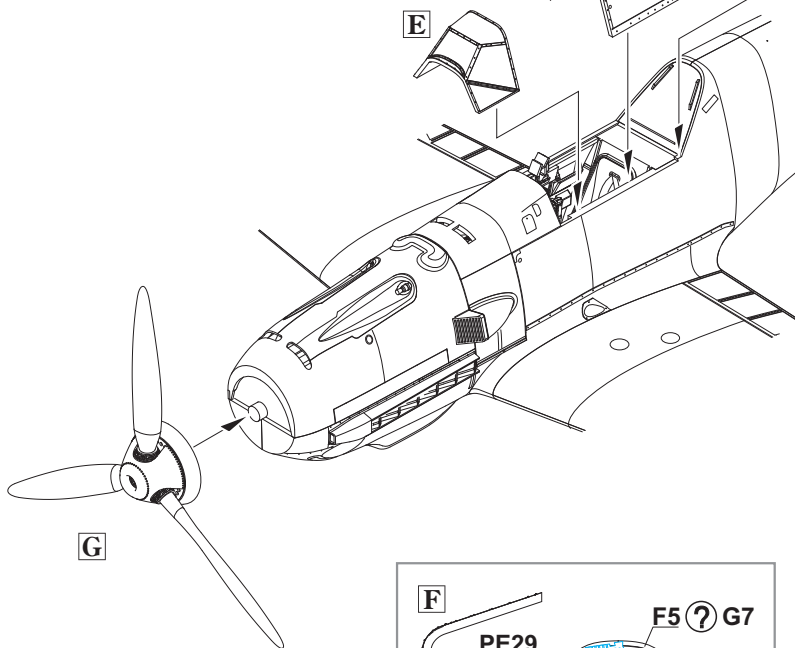

PE29 (star symbol) H12 C33 FLAT BLACK

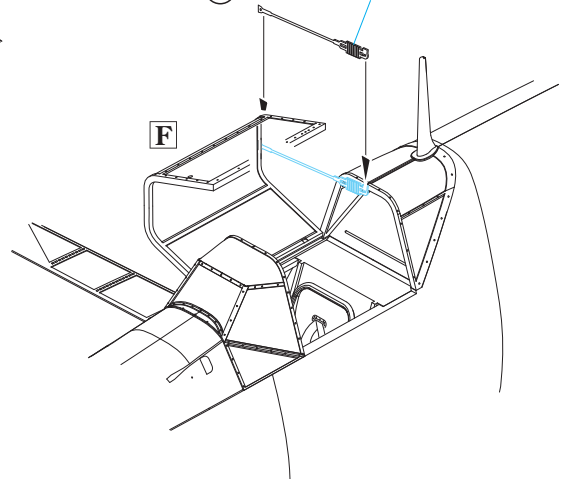



Carefully read instruction sheet before assembling. When you use glue or paint, do not use near open flame and use in well ventilated room. Keep out of reach of small children. Children must not be allowed to suck any part, or pull vinyl bag over the head.



Před započítím stavby si pečlivě prostudujte stavební návod. Při používání barev a lepidel pracujte v dobře větrané místnosti. Lepidla ani barvy nepoužívejte v blízkosti otevřeného ohně. Model není určen malým dětem, mohlo by dojít k požití drobných dílů.

## INSTRUCTION SIGNS \* INSTR. SYMBOLS \* INSTRUKTION SINNBILDEN \* SYMBOLES \* 記号の説明

OPTIONAL  
VOLBABEND  
OHNOUTSAND  
BROUSITOPEN HOLE  
VYVRTAT OTVORSYMETRICAL ASSEMBLY  
SYMETRICKÁ MONTÁŽREMOVE  
ODŘÍZNOUTREVERSE SIDE  
OTOČITAPPLY EDUARD MASK  
AND PAINT  
POUŽIT EDUARD MASK  
NABARVIT

## PARTS



## DÍLY



## TEILE



## PIÈCES



## 部品

## PLASTIC PARTS

H&gt;

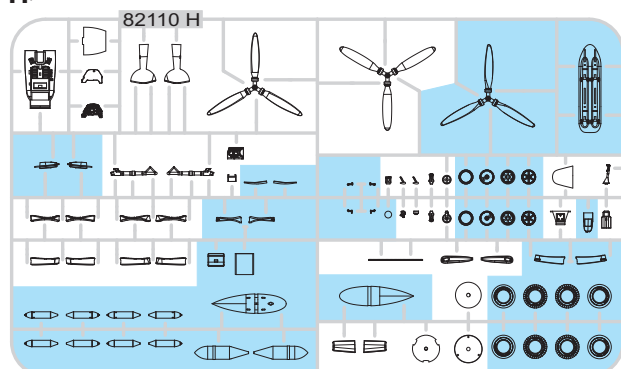

I&gt;

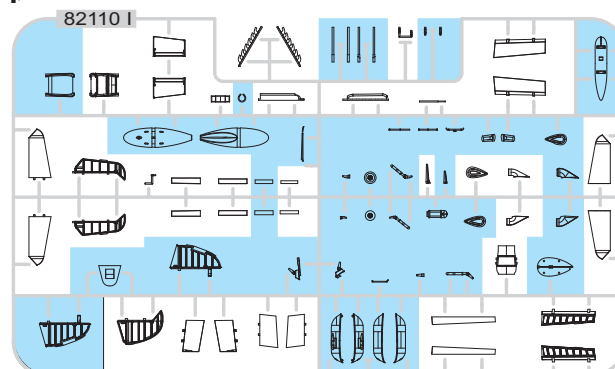

M&gt;

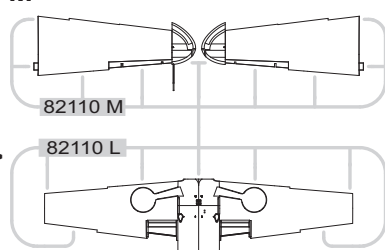

Q&gt;

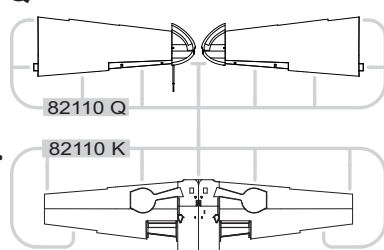

R&gt;

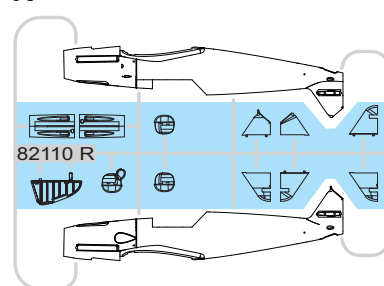

Z&gt;



L&gt;

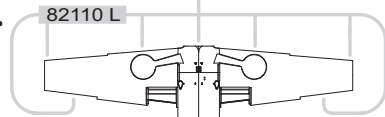

K&gt;

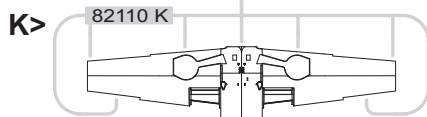

## PE - PHOTO ETCHED DETAIL PARTS

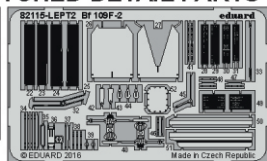
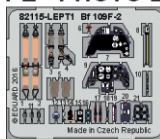

## Bf 109F-2

## RP - RESIN PARTS

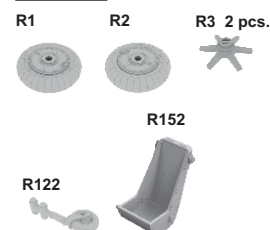

-Parts not for use. -Teile werden nicht verwendet. -Pièces à ne pas utiliser. -Tyto díly nepoužívejte při stavbě. - 使用しない部品

## COLOURS



## BARVY



## FARBEN



## PEINTURE



## 色

GSI Creos (GUNZE)		MISSION MODELS	
AQUEOUS	Mr.COLOR	PAINTS	
H2	C2	MMP-047	BLACK
H11	C62	MMP-001	FLAT WHITE
H12	C33	MMP-047	FLAT BLACK
H15	C65		BRIGHT BLUE
H47	C41	MMP-012	RED BROWN
H64	C17	MMP-087	RLM 71 DARK GREEN
H65	C18	MMP-088	RLM 70 BLACK GREEN
H67	C115	MMP-057	RLM 65 LIGHT BLUE
H68	C36	MMP-049	RLM 74 DARK GRAY
H69	C37	MMP-050	RLM 75 GRAY
H70	C60	MMP-056	RLM 02 GRAY
H77	C137	MMP-040	TIRE BLACK

GSI Creos (GUNZE)		MISSION MODELS	
AQUEOUS	Mr.COLOR	PAINTS	
H79	C39		SANDY YELLOW
H90	C47		CLEAR RED
H94	C138		CLEAR GREEN
H303	C303	MMP-066	GREEN
H413	C113	MMP-090	RLM 04 YELLOW
H416	C116	MMP-088	RLM 66 BLACK GRAY
H417	C117	MMP-051	RLM 76 LIGHT BLUE
Mr.METAL COLOR		METALLICS	
MC213		MMM-006	STEEL
MC214		MMM-001	DARK IRON
Mr.COLOR SUPER METALLIC		METALLICS	
SM01		MMC-001	SUPER CHROME

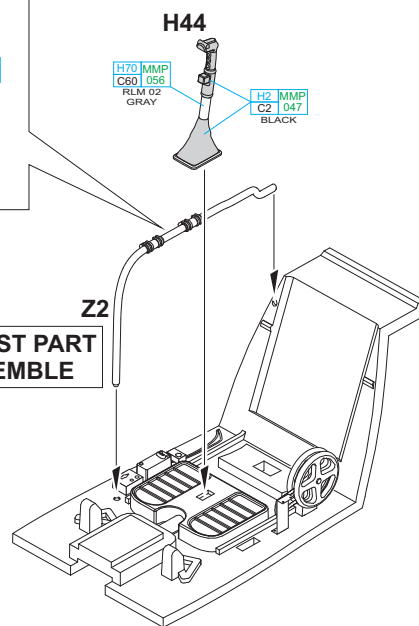
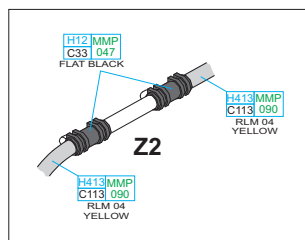
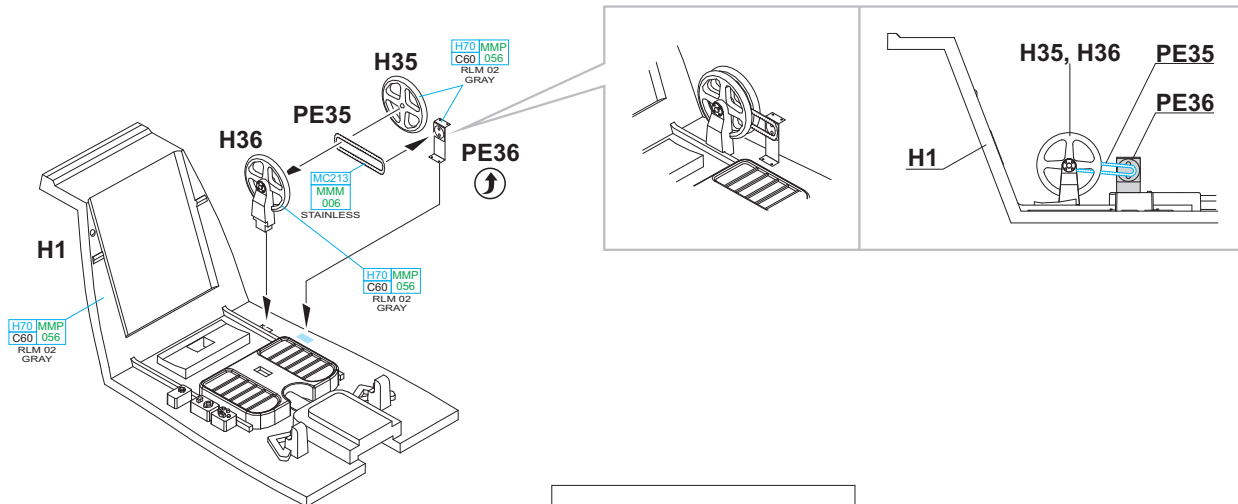

THE LATEST PART TO ASSEMBLE

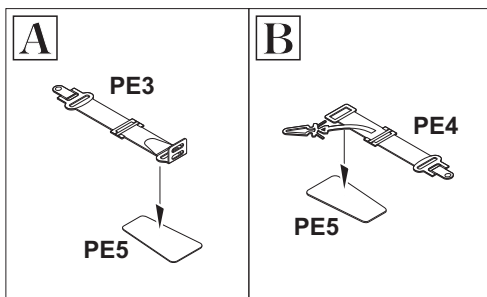

eduard  
BRASSIN

RP152

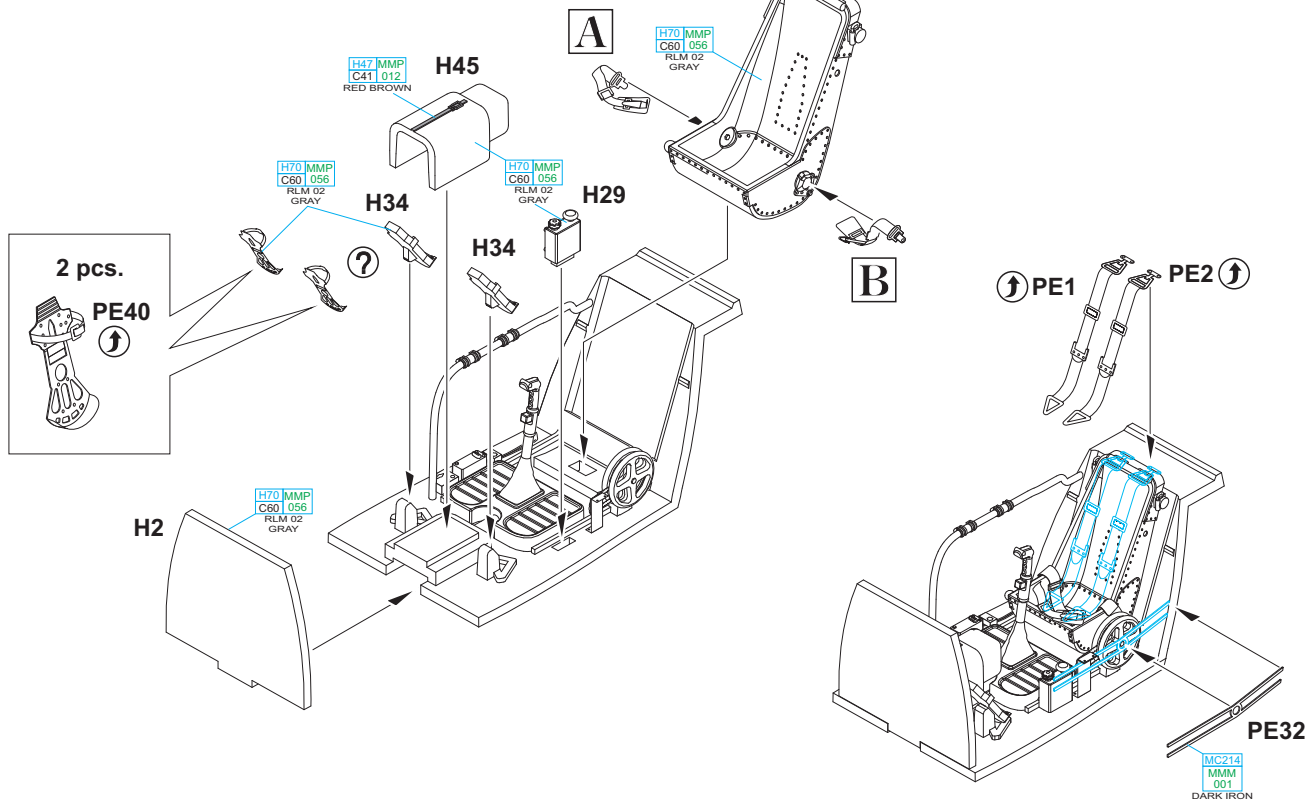

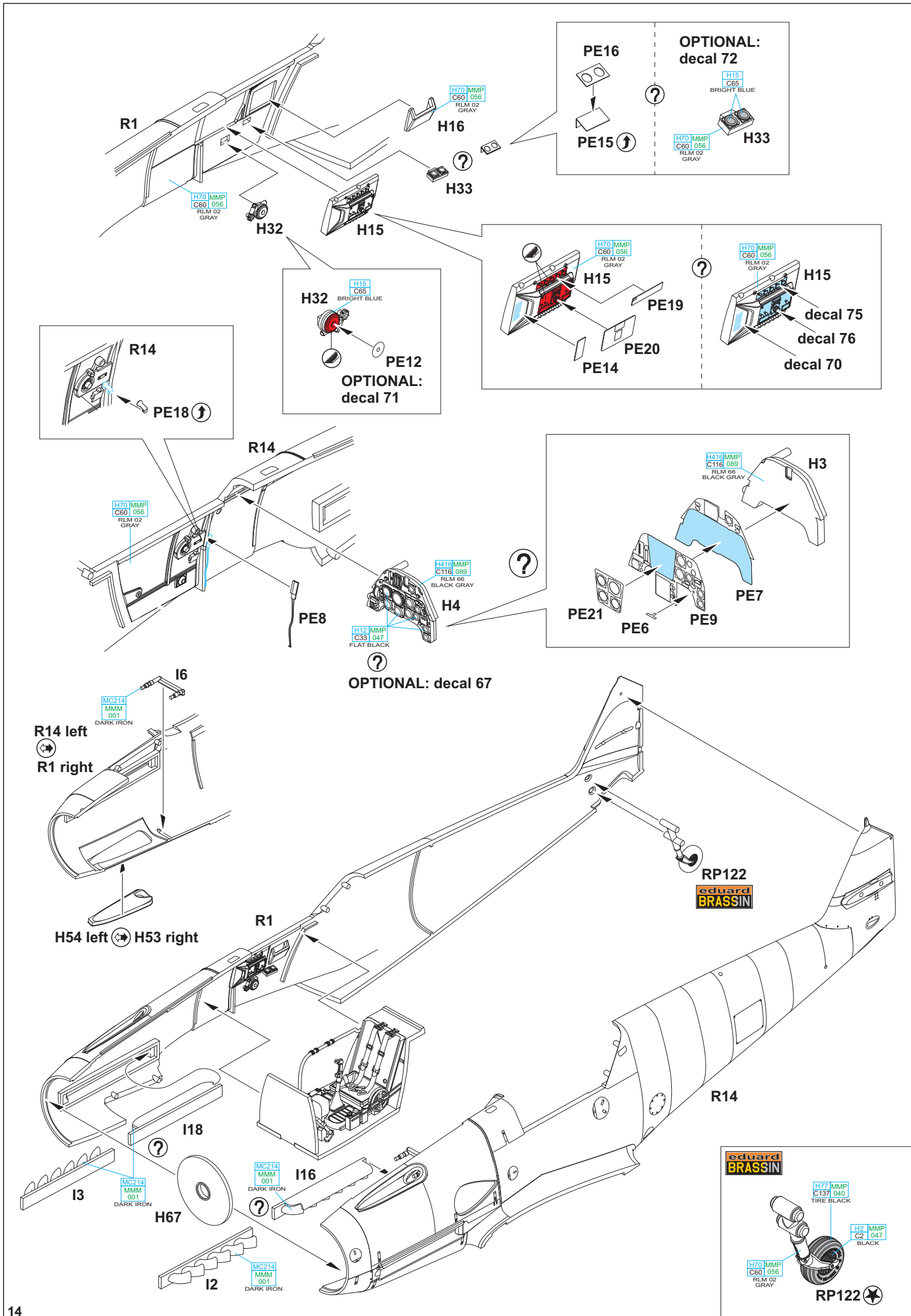

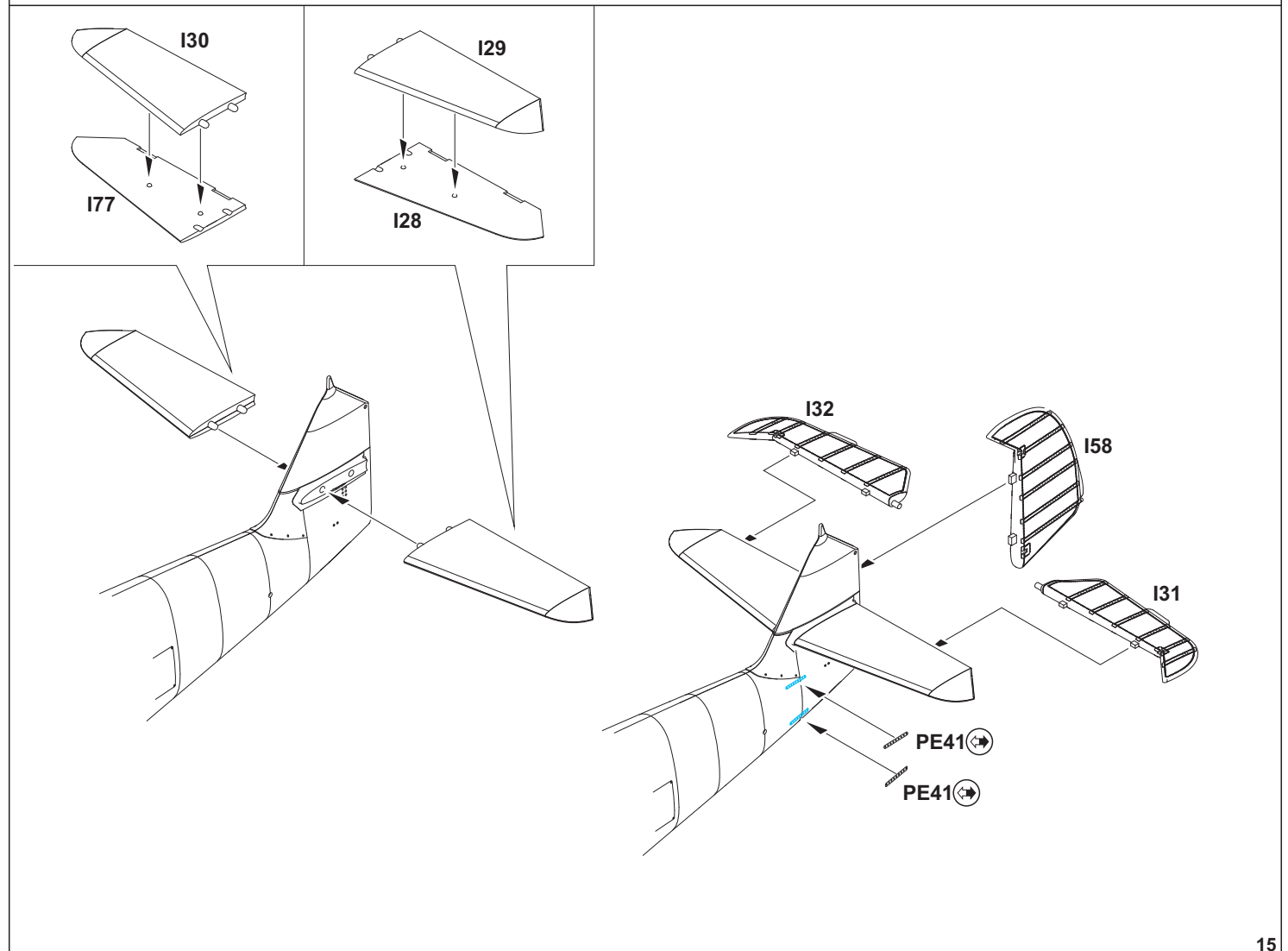
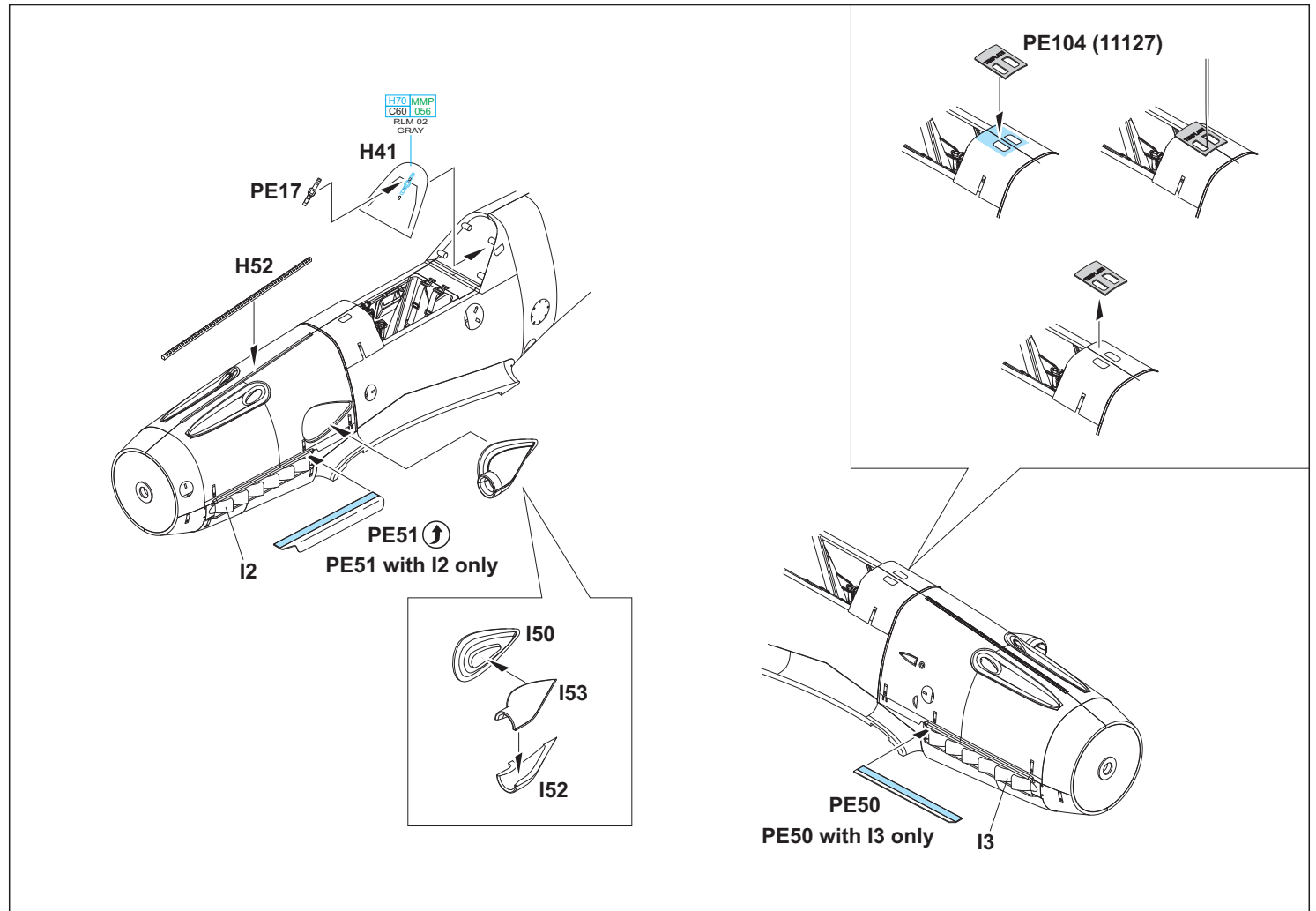

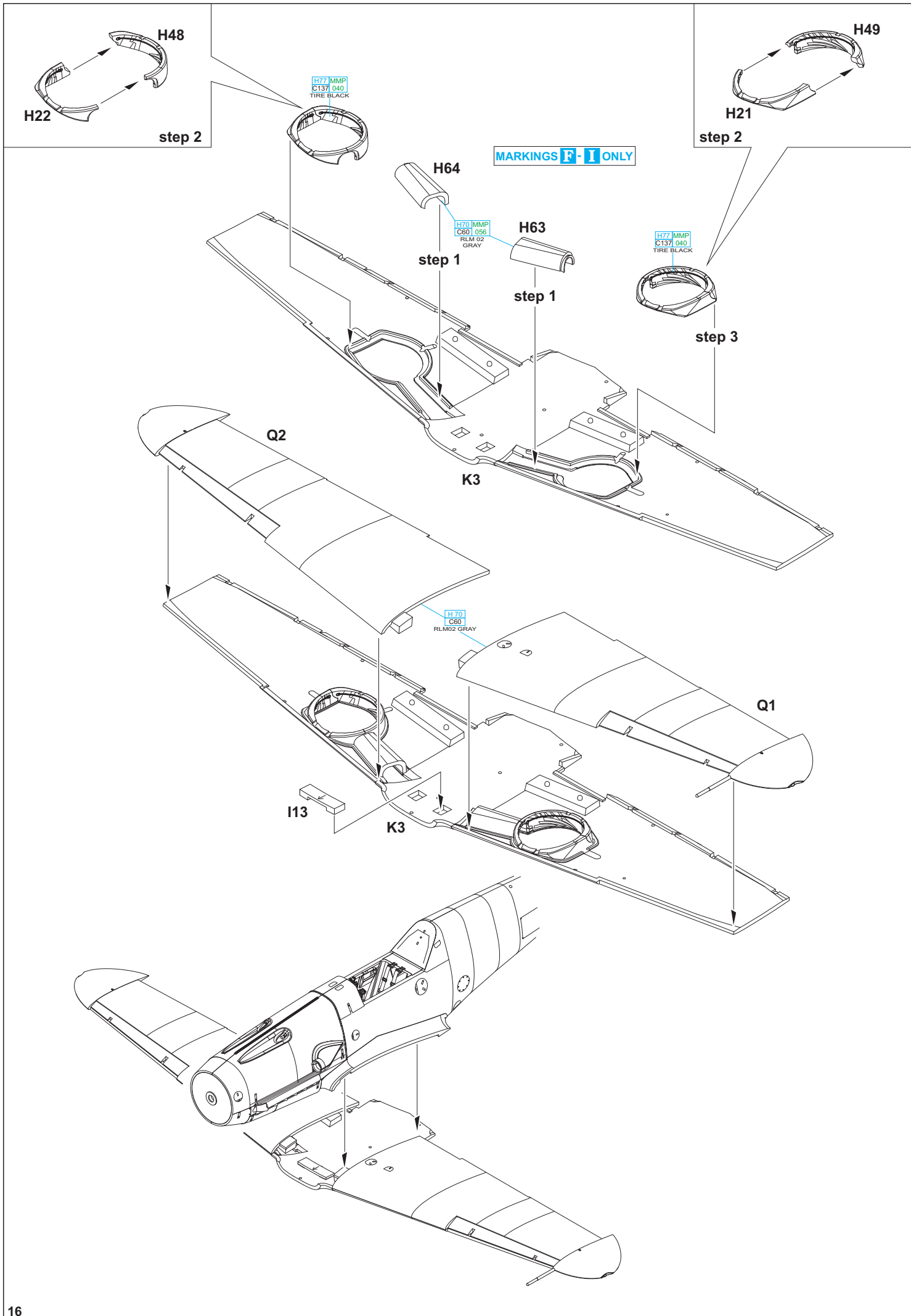



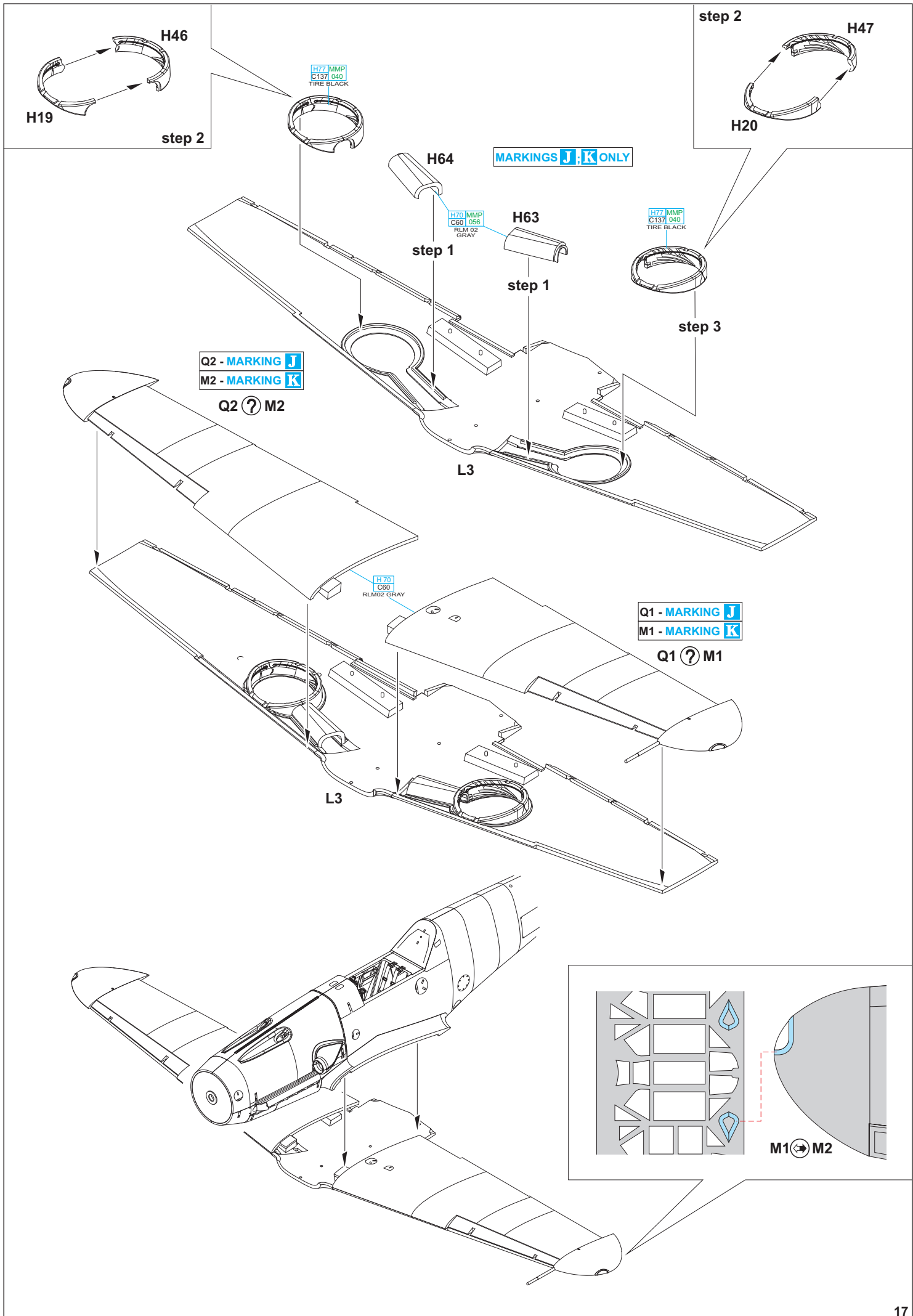

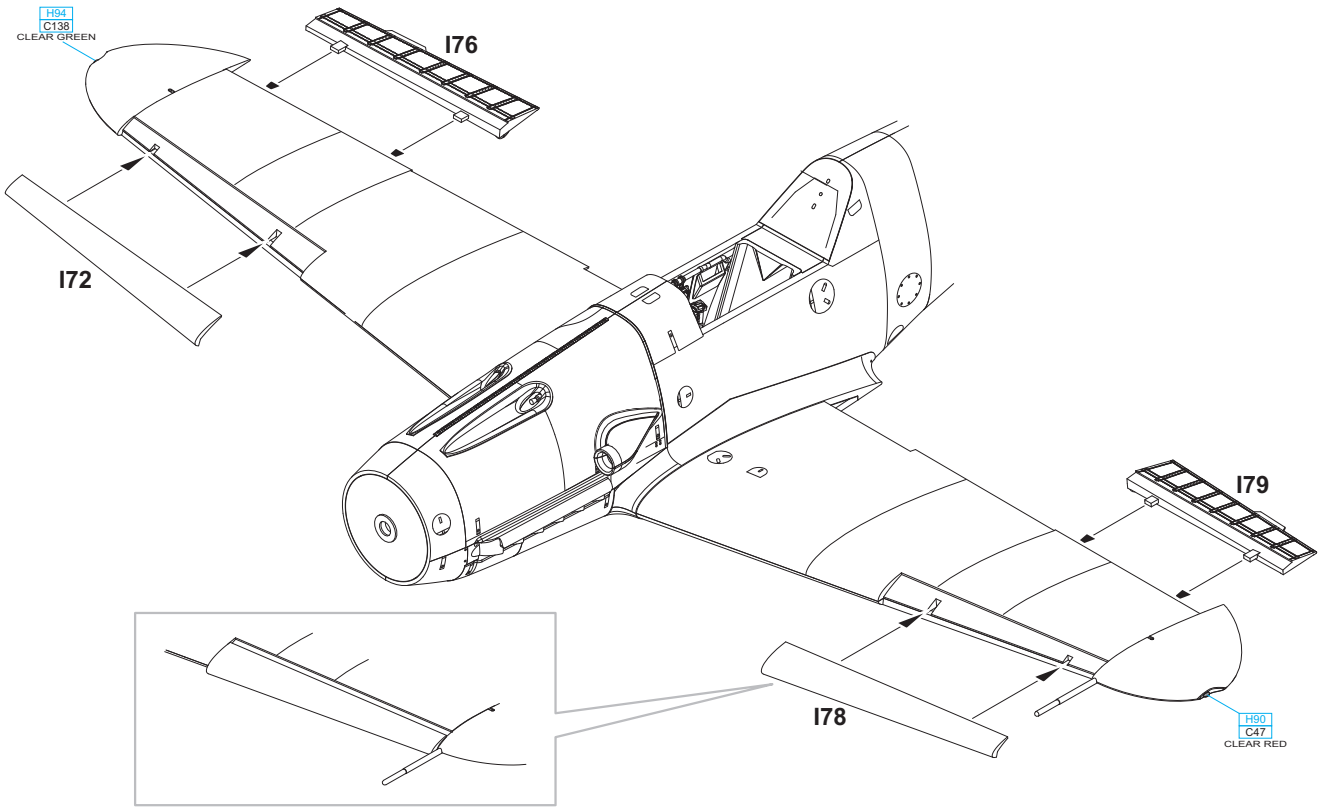

**FRONT VIEW**

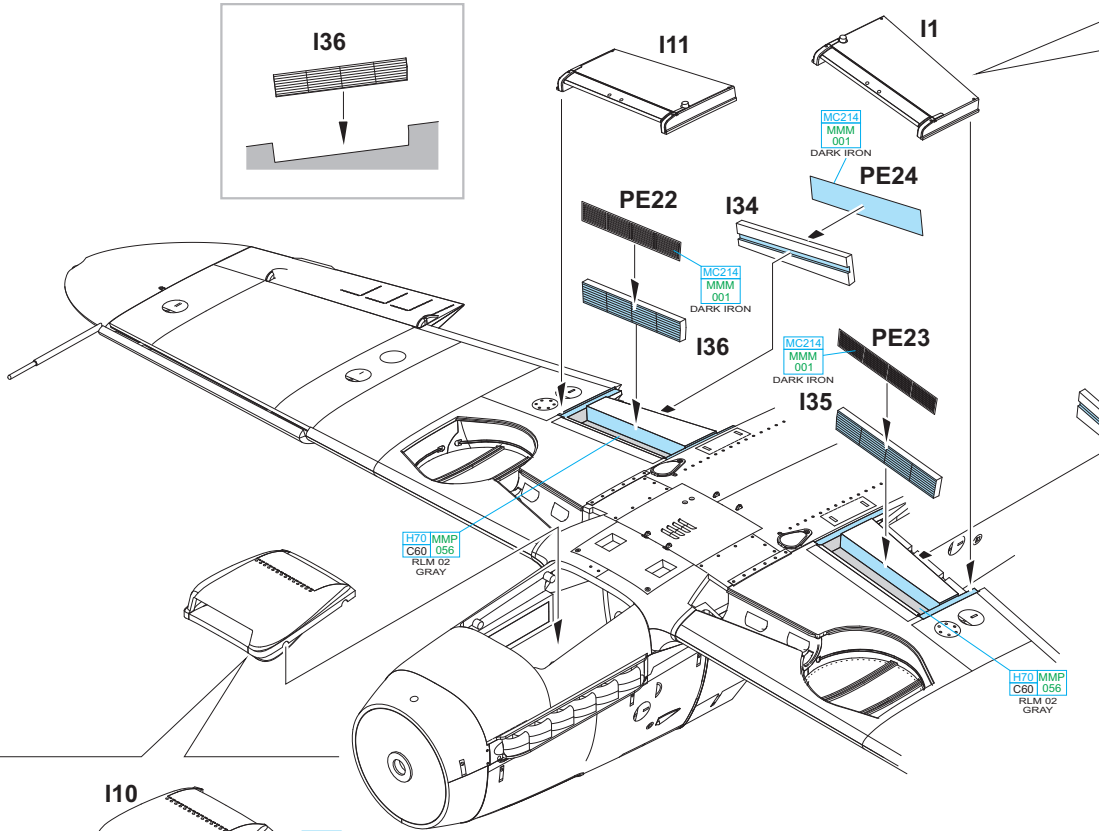
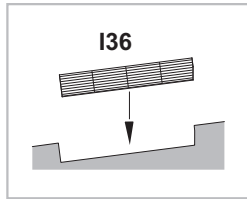

**PE48** ↑

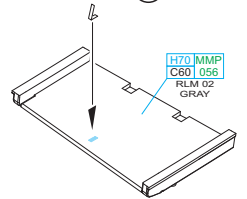

I1 left ↔ I11 right

**FRONT VIEW**

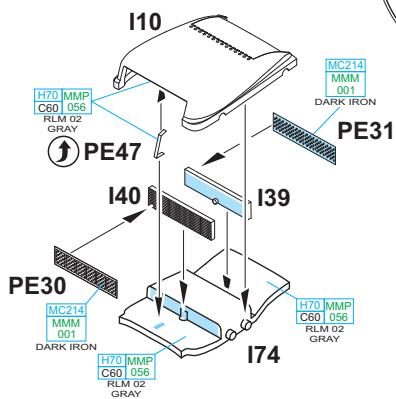
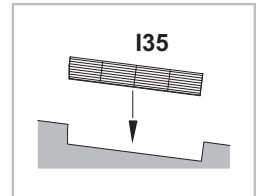

**CORRECT POSITION OF RADIATOR FLAPS**

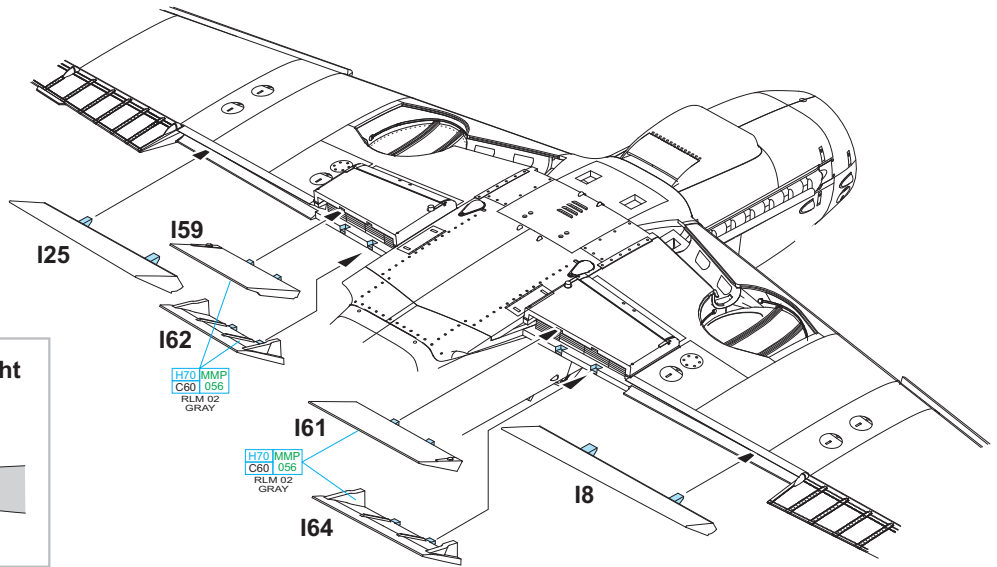
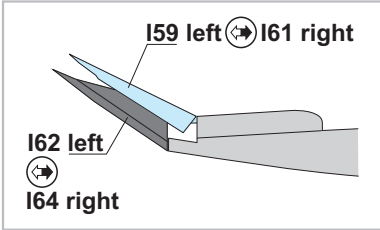

**eduard**  
**BRASSIN**

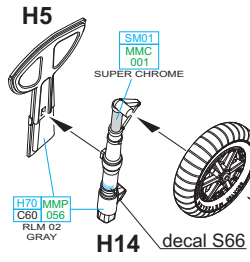
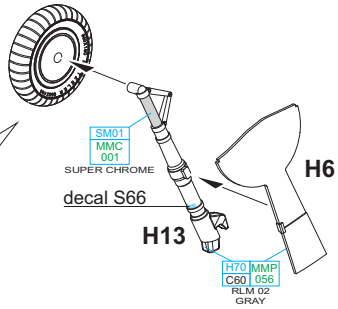
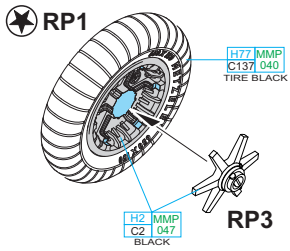

**eduard**  
**BRASSIN**

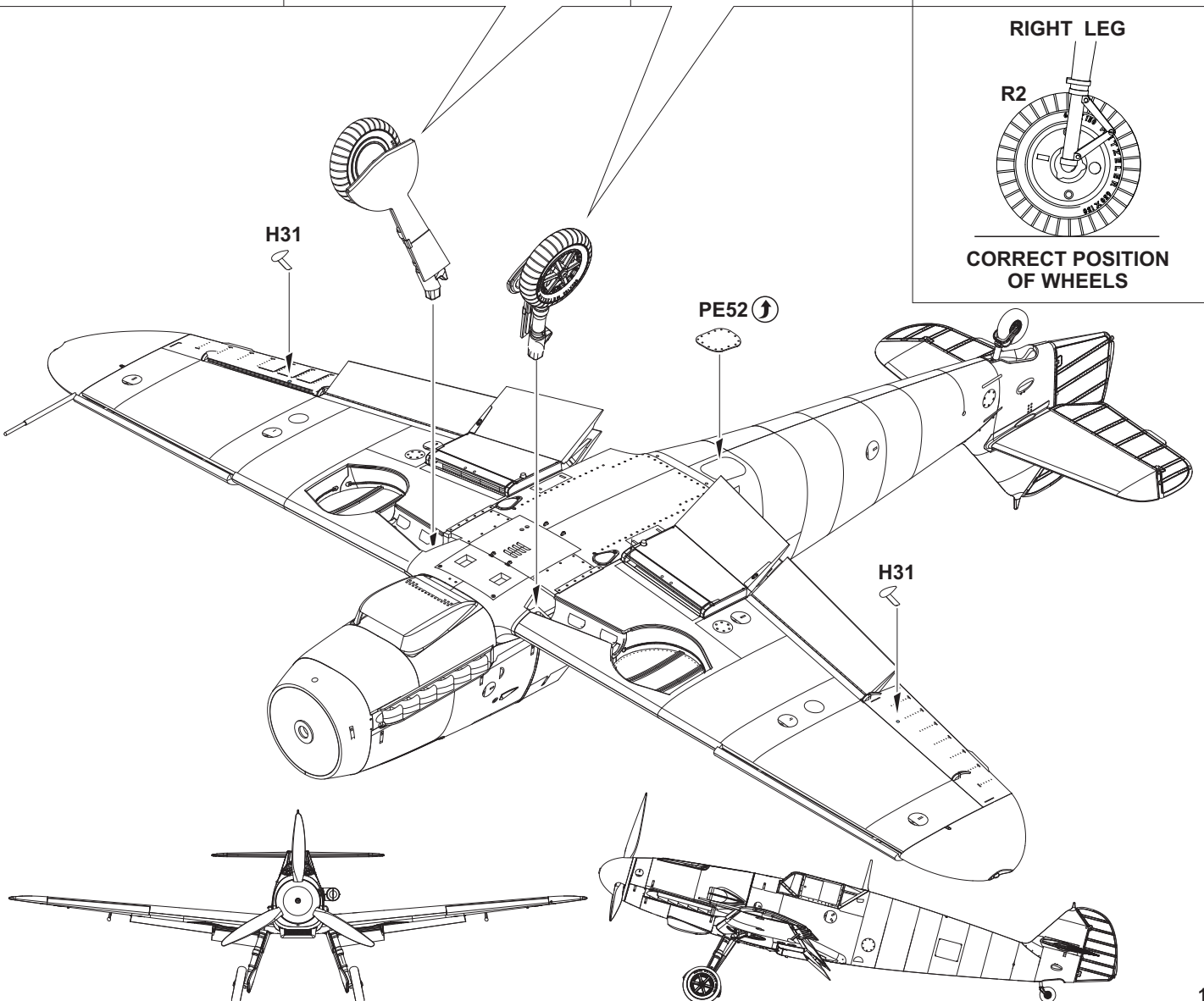
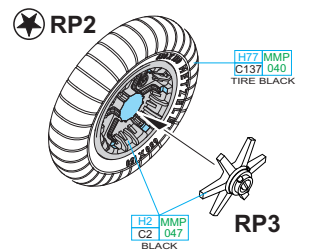

**RIGHT LEG**

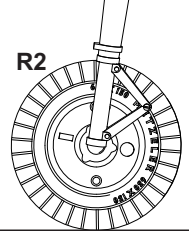

**CORRECT POSITION OF WHEELS**

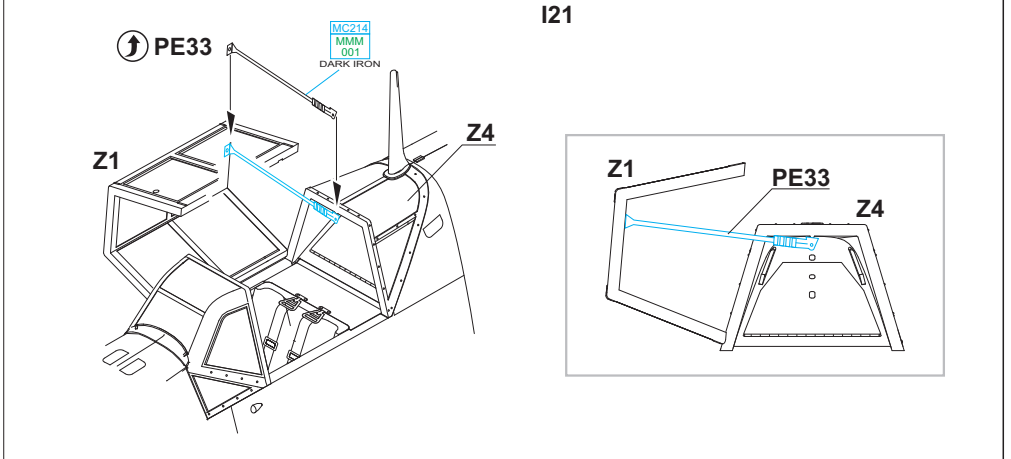
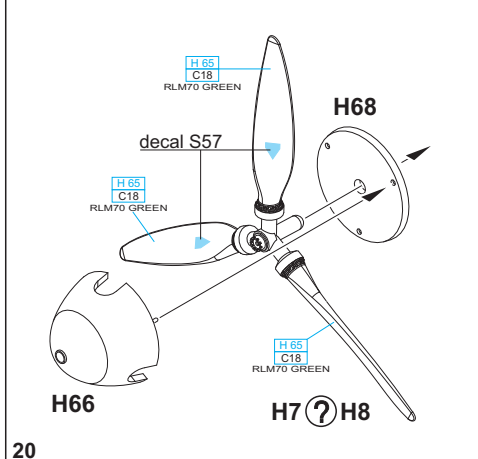
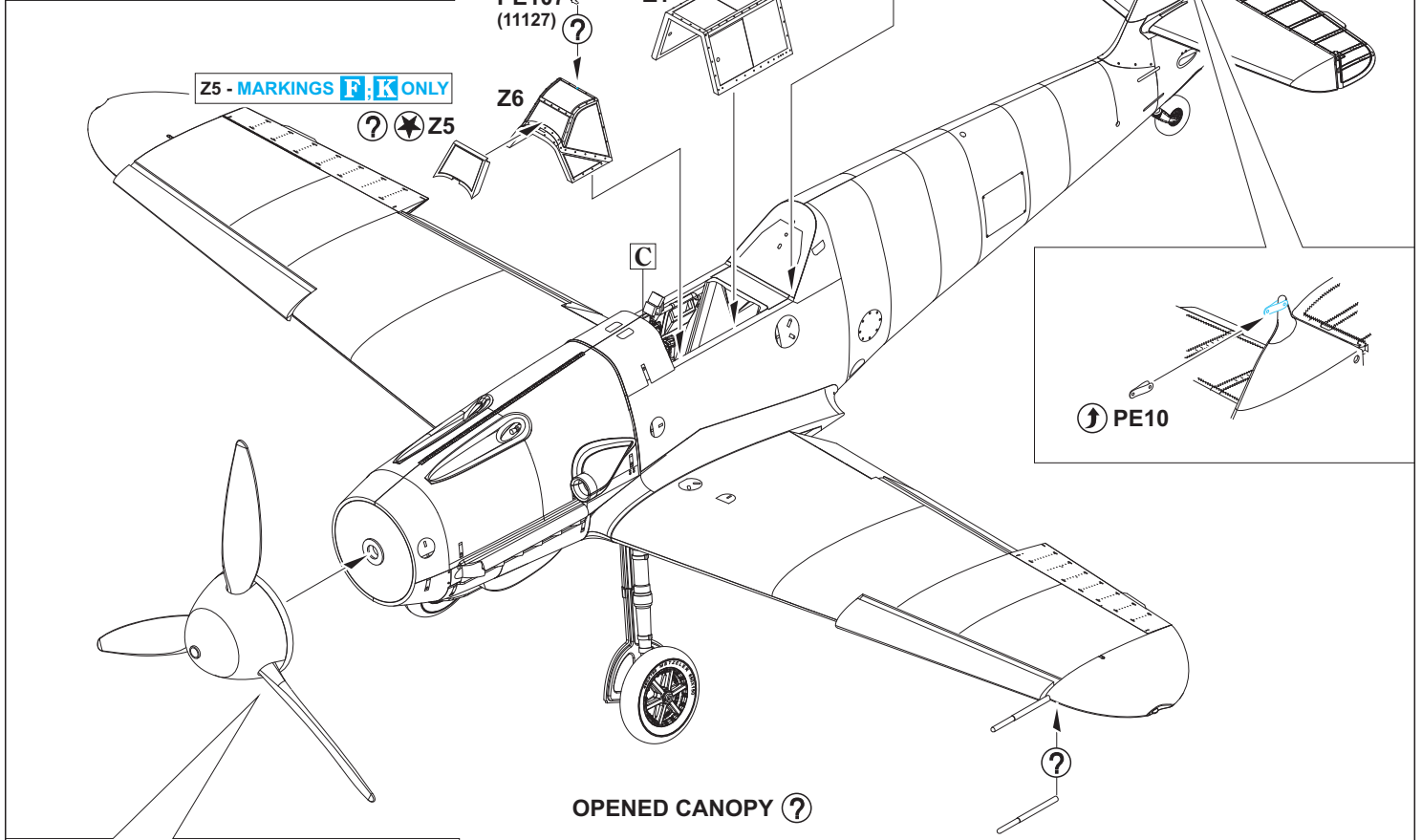
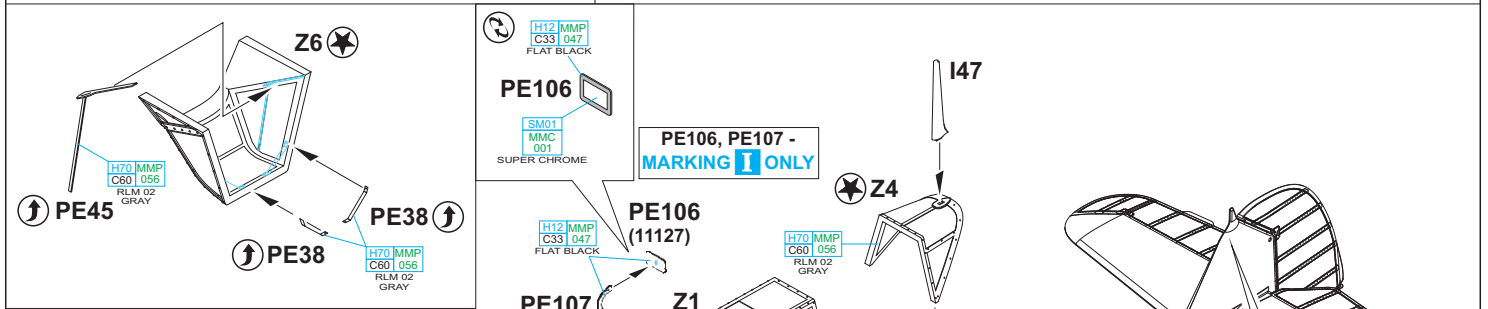
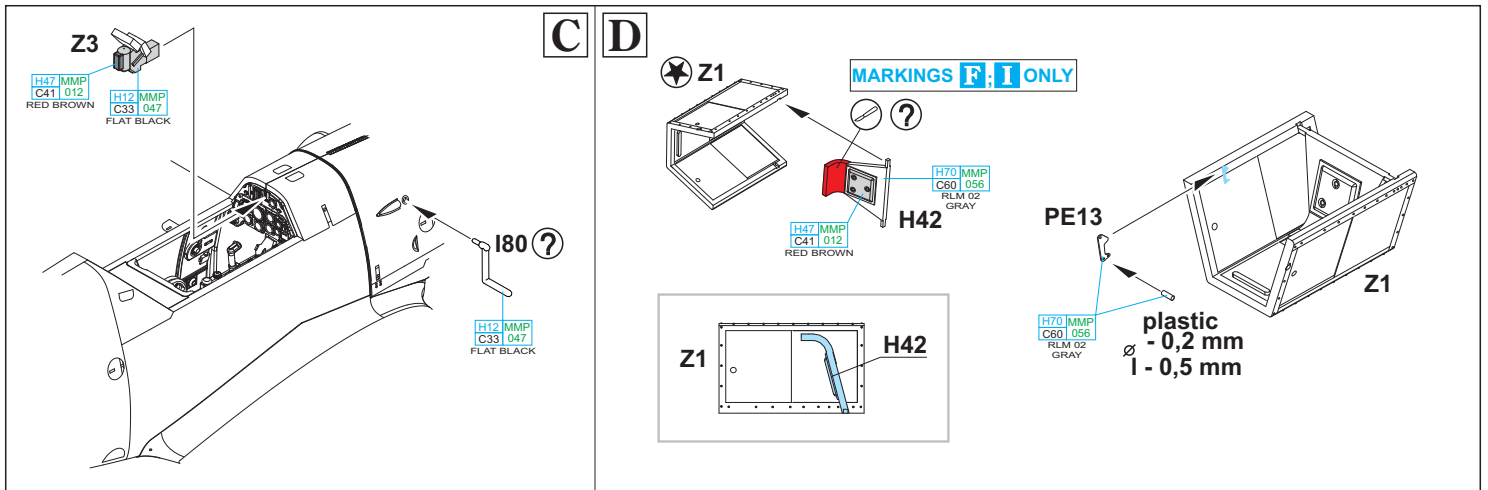

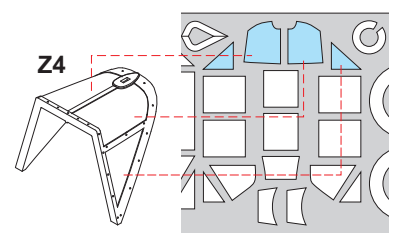
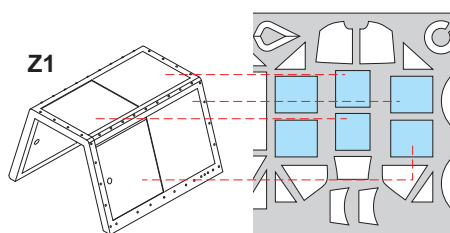
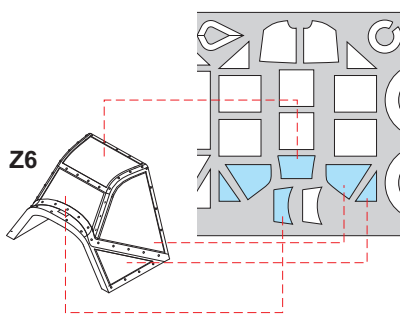
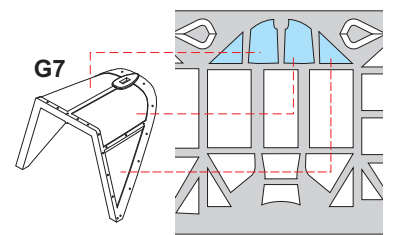
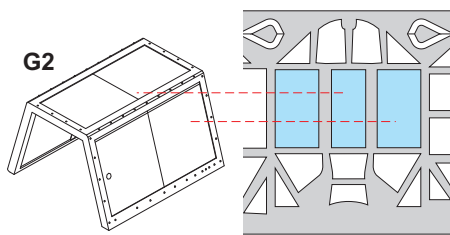
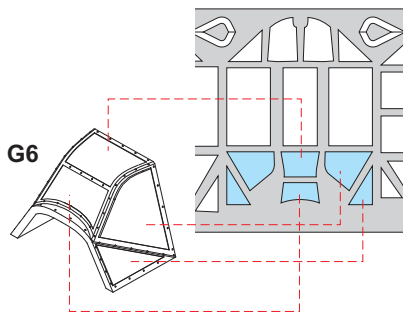
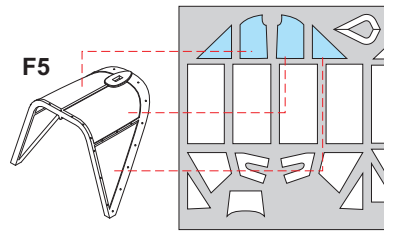
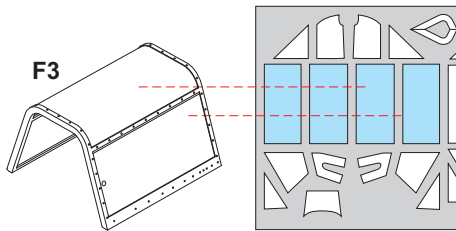
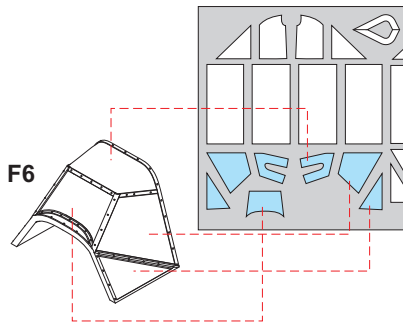
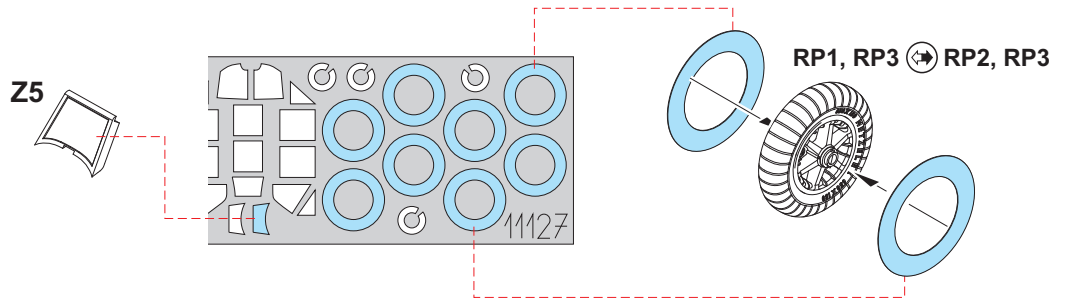
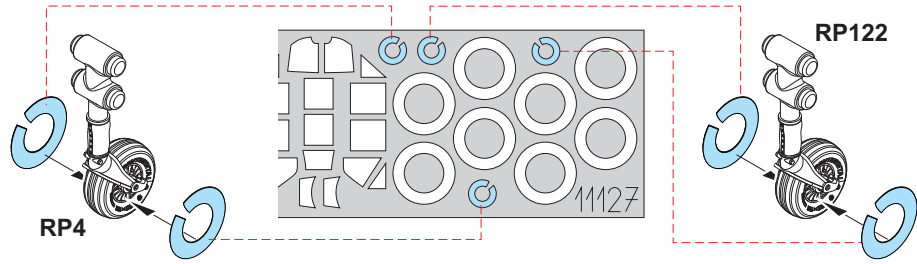
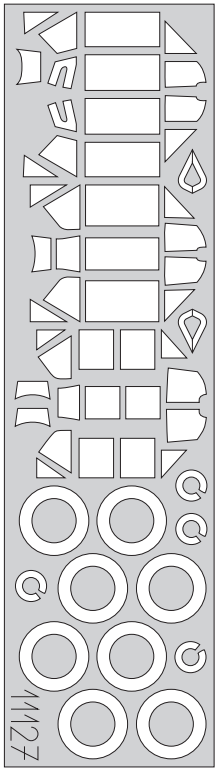

# A Bf 109E-4/B, W. Nr. 3605, Ofw. Reinhold Schmetzer, 8./JG 77, Balti, SSSR, (nyní Moldavsko), červenec 1941

Po ukončení bojů nad Krétou byla III./JG 77 začátkem června 1941 přesunuta ke krátkému odpočinku do Vídně, kde byla její výzbroj doplněna o Messerschmitty Bf 109F. Přesto většinu výzbroje tvořily stroje série E. V polovině měsíce byla III./JG 77 přesunuta na rumunské území, odkud začala 22. června 1941 její účast na operaci Barbarossa. Reinhold Schmetzer, létající na stroji černá 5, dosáhl svého 1. sestřelu (v pořadí 5. v jeho letecké kariéře) v tažení proti SSSR hned prvního dne, kdy sestřelil sovětský I-16. S černou 5 byl po zásahu do motoru donucen nouzově přistát 20. července 1941 na letišti v Balti. Lt. Schmetzer byl 7. května 1944, již v řadách JG 4, zabit během leteckého souboje nad střední Itálií. Během bojů 2. světové války dosáhl celkem 31 vítězství. Horní plochy i boky tohoto stroje jsou téměř jednoduše přestříkány barvou RLM 71, marking stroje v podobě černé, bíle lemované číslice 5 doplňuje označení strojů III. Gruppe JG 77 na přední stroje, spodní plochy křídla a záď trupu nesou žluté označení strojů z východní fronty. Na kormidle jsou vyznačená vítězství nad stroji protivníka v podobě bílých proužků.

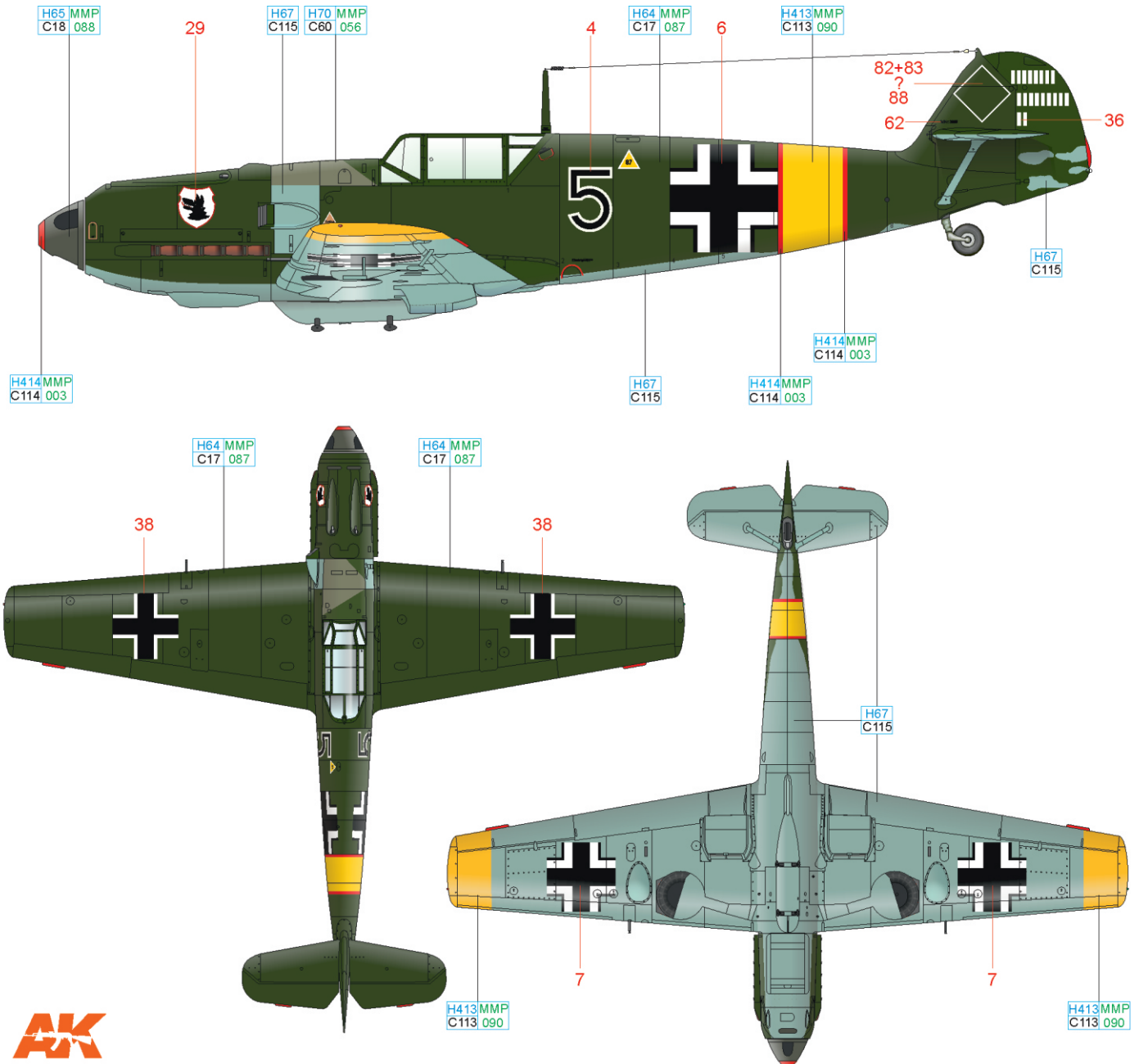

Special thanks to AK Interactive to cooperation on this project

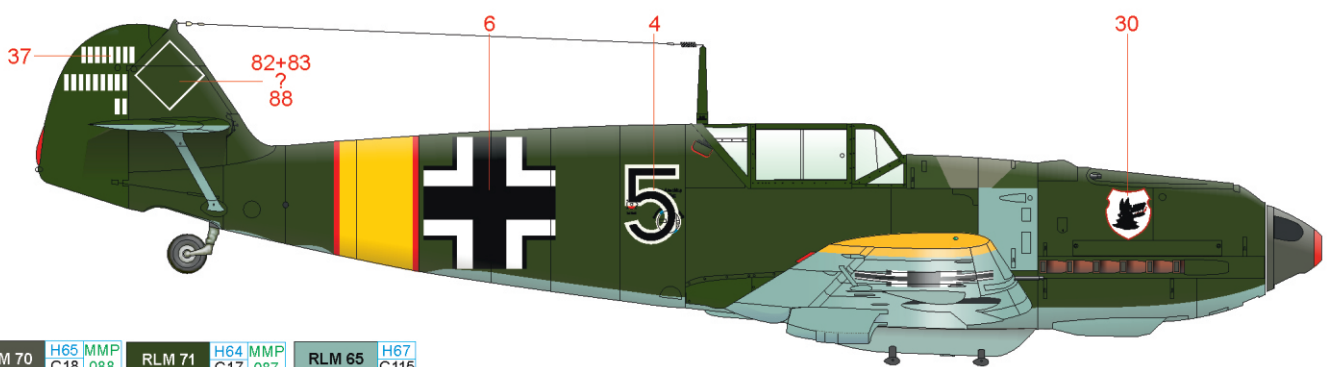

RLM 70	H65 MMP C18 088	RLM 71	H64 MMP C17 087	RLM 65	H67 C115
RLM 23	H414 MMP C114 003	RLM 04	H413 MMP C113 090	RLM 02	H70 MMP C60 056

# B Bf 109E-4/B, W. Nr. 2060, Lt. Hans Guse, 2.(J)/LG 2, Tudora, SSSR (nyní Moldavsko), červenec 1941

Stejně jako JG 77, byla i Lehrgeschwader 2 po ukončení řeckého tažení stažena k odpočinku a dozbrojení, k němuž mělo dojít v Bělehradu. V polovině července následoval přesun na rumunské území, kde Messerschmitty Bf 109E (některými ve stíhací-bombardovací konfiguraci) vyzbrojená LG 2 vyčkávala na nasazení v bojích proti Sovětskému svazu. Do operace Barbarossa se zapojila 22. července v ranních hodinách. Stroj černá 10, který si ponechal kamufláž z bojů nad Řeckem a Krétou a byl vybaven tropickým filtrem, byl sestřelen 10. července 1941 sovětskými I-16. Pilot je stále veden jako nezvěstný. Označení stroje doplňují znaky I.(J)/LG 2 pod čelním štítkem a 2.(J)/LG 2 na boku za trupovým křížem.

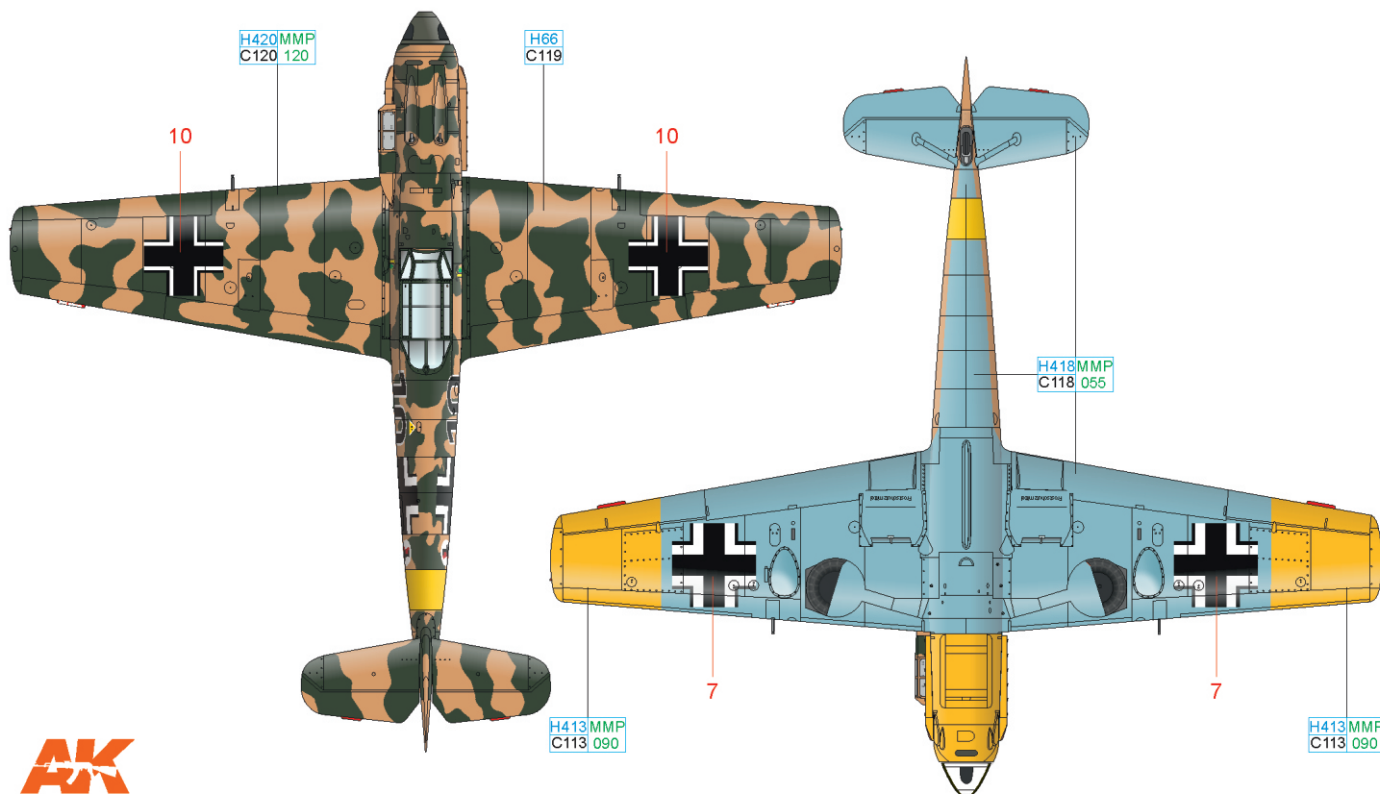
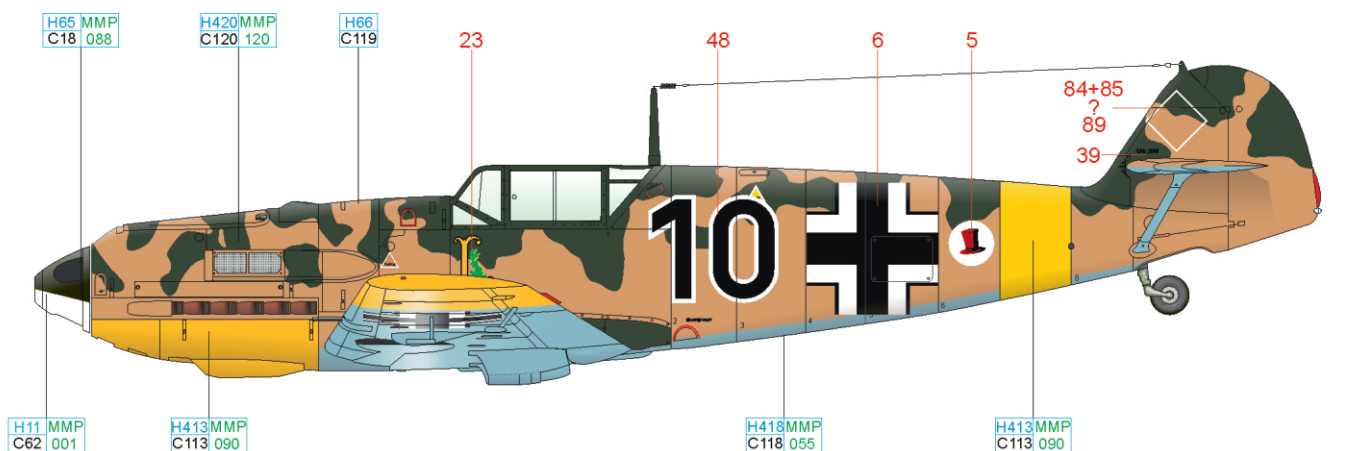

Special thanks to AK Interactive to cooperation on this project

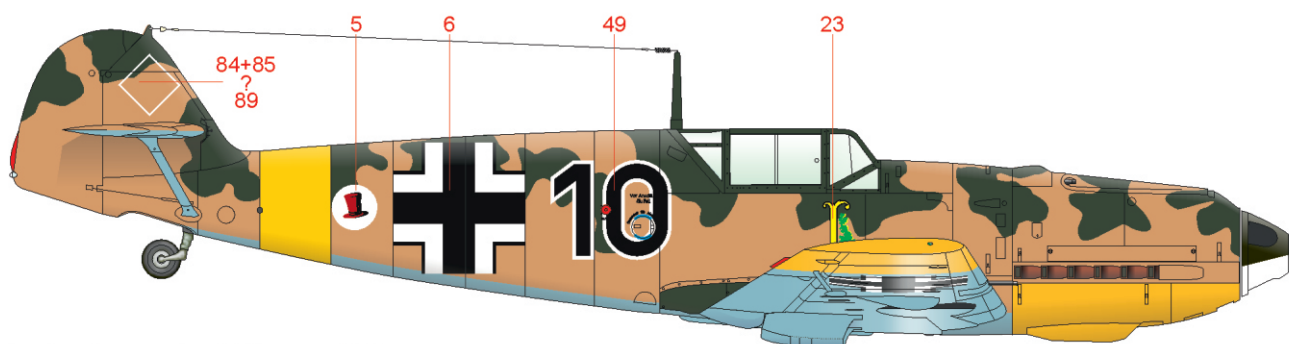

RLM 70	H65 MMP C18 088	RLM 04	H413MMP C113 090	RLM 79	H66 C119
WHITE	H11 MMP C62 001	RLM 78	H418MMP C118 055	RLM 80	H420MMP C120 120

# C Bf 109E-7, W. Nr. 1326, Oblt. Erbo Graf von Kageneck, 9./JG 27, Solcy, SSSR, srpen 1941

Po ukončení balkánského tažení byl pozemní sled III./JG 27 odeslán vlakem na místo svého budoucího nasazení, jímž bylo letiště v tehdejší Východní Prusku, vzdálené pouze několik kilometrů od demarkační linie stanovené dohodou mezi Hitlerem a Stalinem, kterou si rozdělili Polsko. Na místo jednotka dorazila 4. června 1941, za pár dní přibyla i letecká část jednotky. Hlavním úkolem této Gruppe, vyzbrojené Messerschmitty Bf 109E-4 a E-7, měly být stíhací-bombardovací útoky na sovětské jednotky. Oblt. von Kageneck, velitel 9. Staffel JG 27, používal stroj označený žlutá 1 a kamuflovaný barvami RLM 71/02/65 až do 20. srpna 1941, kdy jej poškodil během nouzového přistání. III./JG 27 byla 17. října přesunuta k odpočinku a přezbrojení zpět do Německa, dalším místem jejího nasazení bylo středozemní bojiště. Erbo Graf von Kageneck dosáhl během své účasti při operaci Barbarossa celkem 47 sestřelů sovětských letadel, dne 26. října 1941 obdržel dubovou ratolest k Rytířskému kříži. Dne 24. prosince 1941 byl během afrického tažení sestřelen a na následky zranění zemřel za necelé tři týdny v nemocnici v Neapoli. Uvádí se, že jeho přemožitelem bylo australské eso RAF Clive Caldwell.

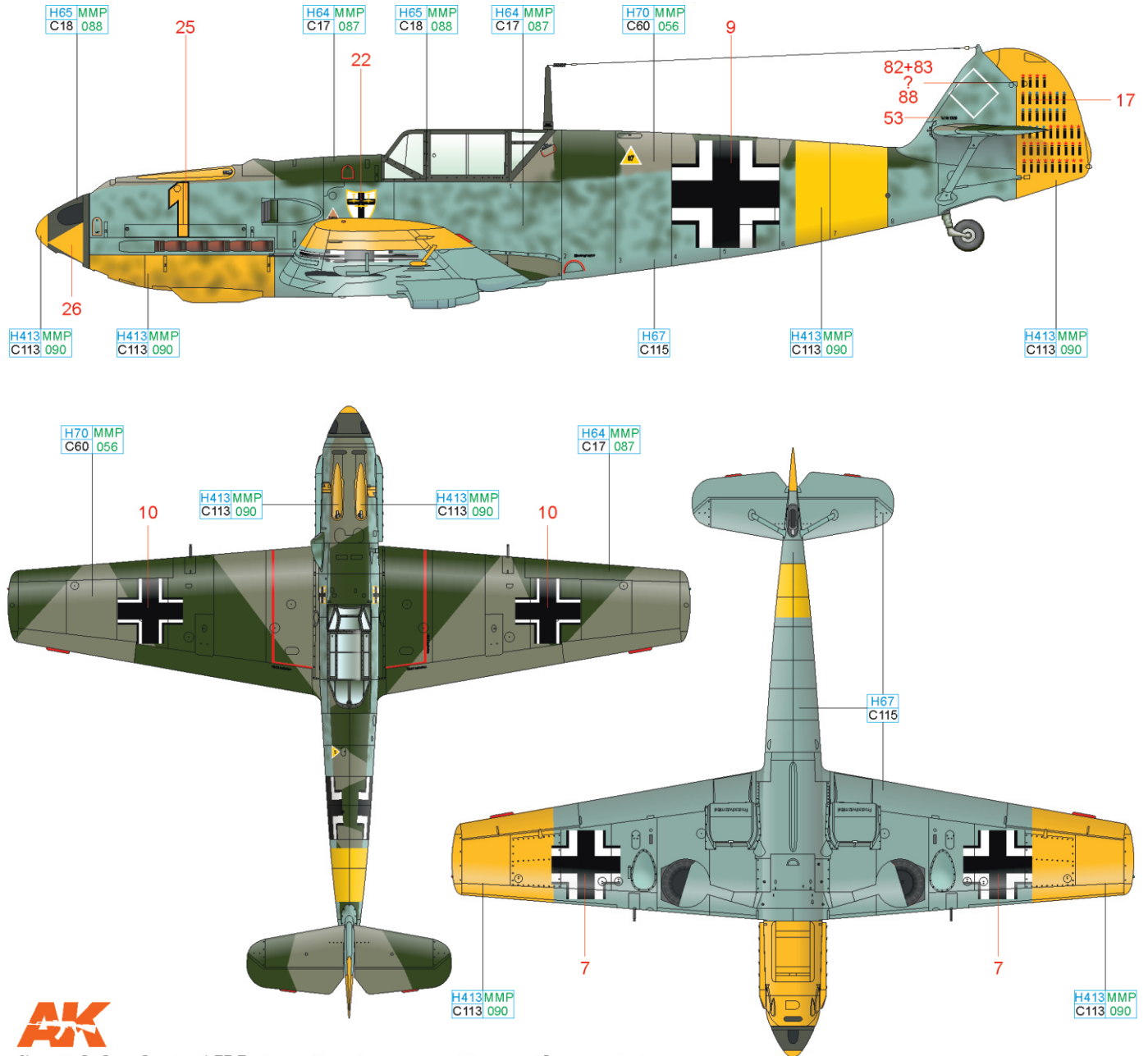

Special thanks to AK Interactive to cooperation on this project

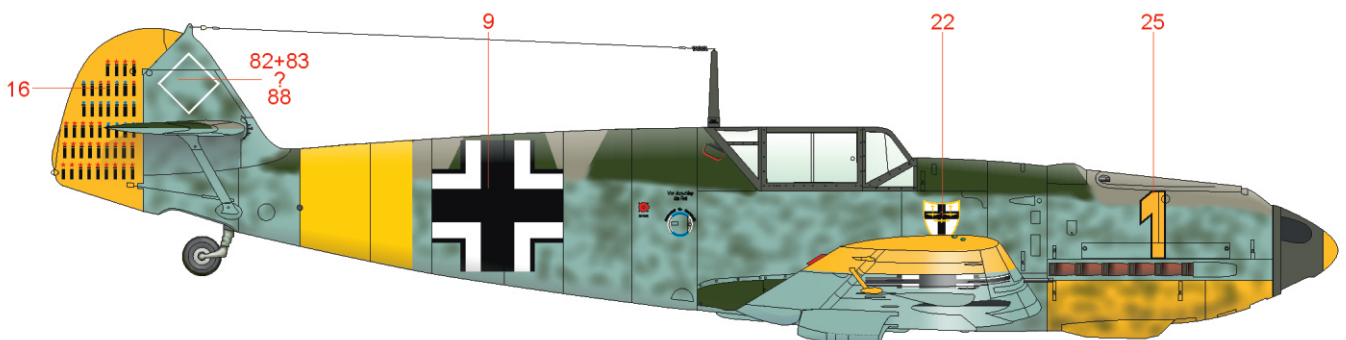

RLM 02	H70 MMP C60 056	RLM 70	H65 MMP C18 088
RLM 71	H64 MMP C17 087	RLM 04	H413 MMP C113 090
		RLM 65	H67 C115



# D Bf 109E-7, W. Nr. 6095, Hptm. Herbert Ihlefeld, I.(J)/LG 2, Jasy, Rumunsko, červenec 1941

Herbert Ihlefeld, narozený 1. června 1914 v Pinnow, vstoupil v roce 1933 do armády, v roce 1935 byl na vlastní žádost přeřazen k letectvu, absolvoval letecký výcvik a bojoval v řadách Legion Condor ve Španělsku, kde dosáhl sedmi potvrzených vítězství. Po návratu do Německa byl zařazen do stavu LG 2, s nímž absolvoval polské i francouzské tažení, během bitvy o Británii byl jmenován velitelem I.(J)/LG 2. V jejím čele absolvoval balkánské tažení i útok na Sovětský svaz. Jeho stroj, kamuflovaný barvami RLM 71/02/65 a označený dvojitým klínem, nesl pod čelním štítkem označení stroje I.(J)/LG 2. Boky stroje byly výrazně ztmaveny barvou RLM 71. Na směrovce nesl symboly sestřelů v podobě bílých proužků s označením jejich národnosti. Herbert Ihlefeld se dočkal konce 2. světové války, během níž dosáhl celkem 130 leteckých vítězství (včetně sedmi ze Španělska) a byl vyznamenán Rytířským křížem s dubovou ratolestí, meči a brilianty. Zemřel 8. srpna 1995 v dolnosaském Wennigsen.

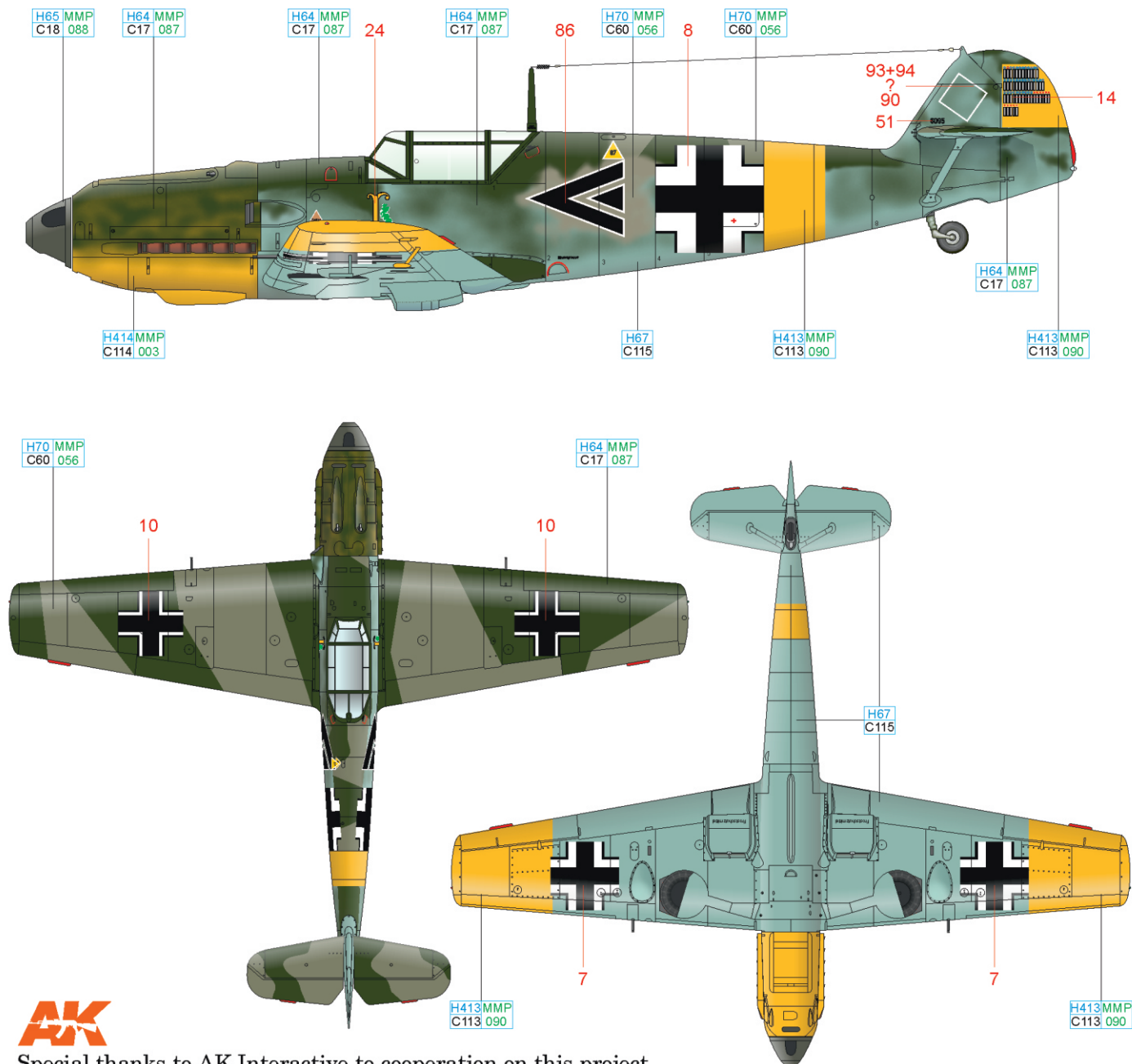

Special thanks to AK Interactive to cooperation on this project

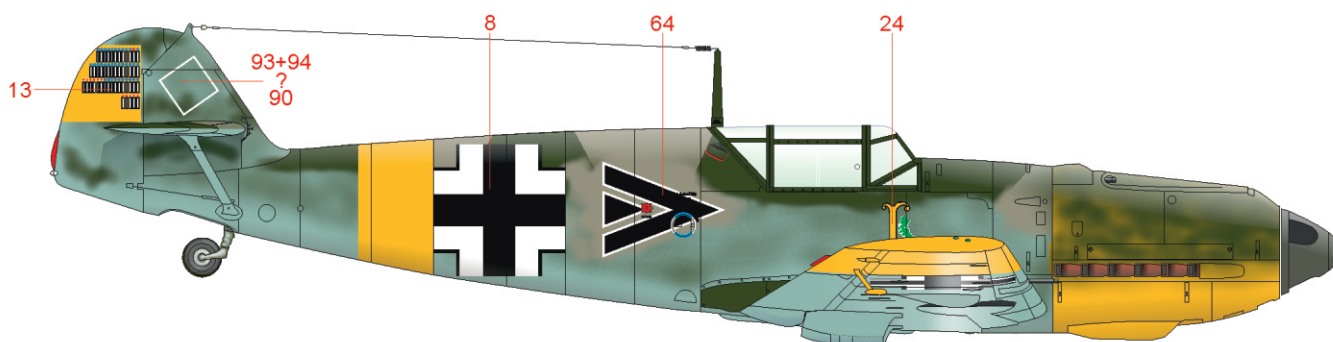

RLM 02	H70 MMP C60 056	RLM 70	H65 MMP C18 088
RLM 71	H64 MMP C17 087	RLM 04	H413 MMP C113 090
		RLM 65	H67 C115

# E Bf 109E-7, 2./JG 51, Staraja Russa, SSSR, zima 1941

Po ukončení svého působení v Kanálu byla 1./JG 51 přesunuta 25. května 1941 do Krefeldu k doplnění a přezbrojení. Zde dostala letouny Bf 109F. Stroje 2. Staffel byly vybaveny závěsníky ETC k plnění stíhacích-bombardovacích úkolů. V jejím stavu zůstalo i několik strojů verze E. Po krátkém odpočinku následoval přesun na východ. Novým působištěm se stalo polní letiště u polské obce Starawies, odkud v ranních hodinách 22. června 1941 jednotka podnikla v rámci operace Barbarossa první let nad území tehdejšího Sovětského svazu. V zimním období byly stroje Luftwaffe na východní frontě z důvodu lepšího maskování přetřeny na horních a bočních plochách smytnou bílou barvou. Toto opatření se týkalo i stroje černá 4, kdy touto barvou nebyla přetřena pouze původní kamufláž na horních a bočních plochách, ale částečně také žlutá barva na trupu. Spodní plochy zůstaly v barvě RLM 76. Žluté doplňky označovaly stroje působící na východní frontě.

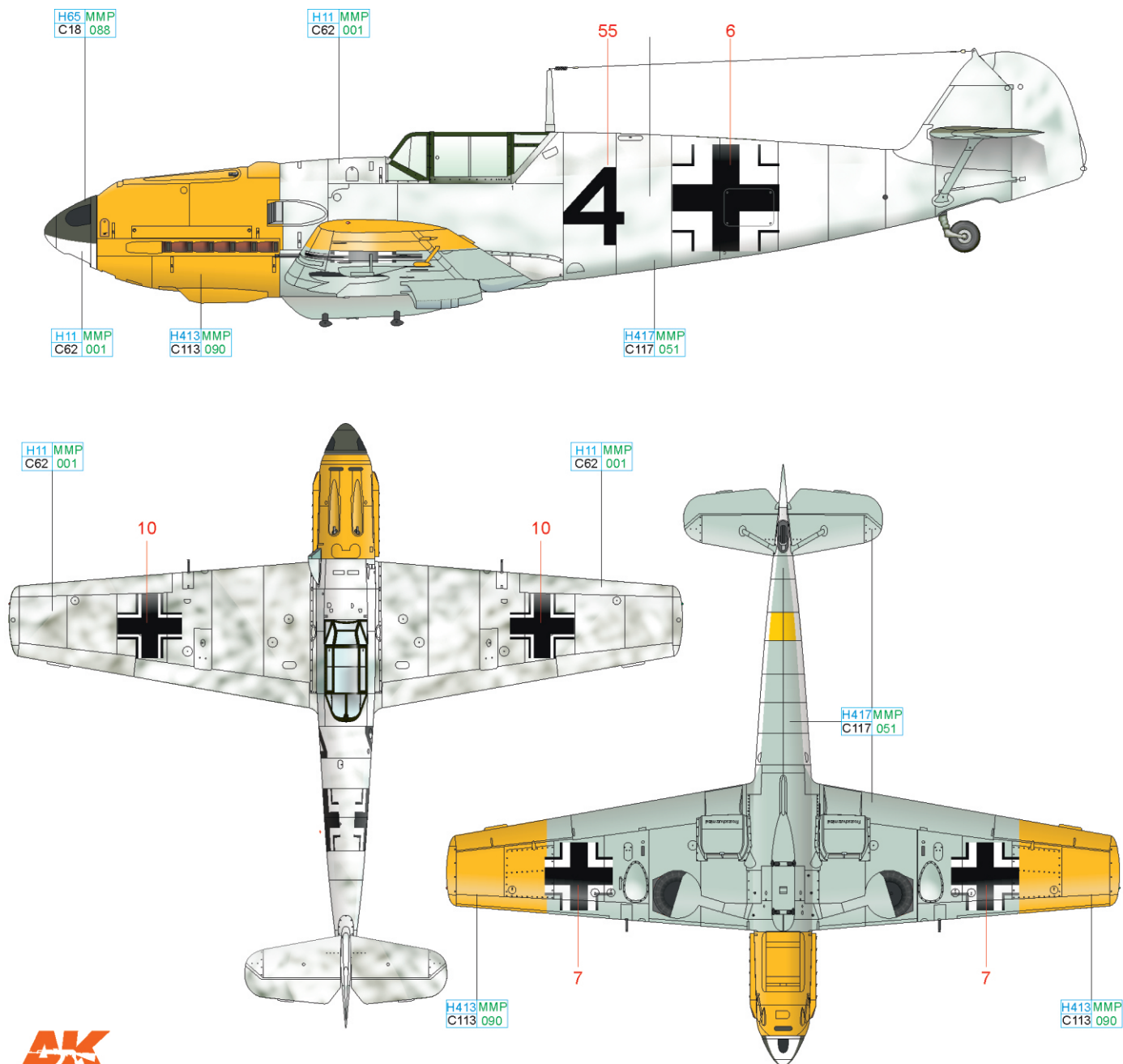

Special thanks to AK Interactive to cooperation on this project

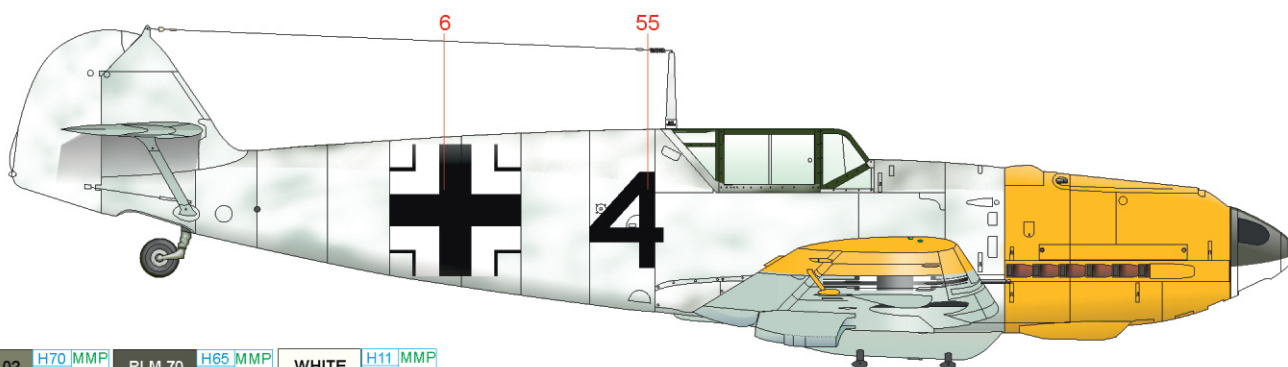

RLM 02	H70 MMP C60 056	RLM 70	H65 MMP C18 088	WHITE	H11 MMP C62 001
RLM 71	H64 MMP C17 087	RLM 04	H413 MMP C113 090	RLM 76	H417 MMP C117 051

**F Bf 109F-2, W. Nr. 5458, Hptm. Hans von Hahn, CO of I./JG 3, Polonnoje, SSSR, červenec 1941**

Po stažení z Francie byla I./JG 3 odeslána 9. června 1941 do Breslau (nyní Wrocław v Polsku) na odpočinek a k doplnění ztrát. Dne 18. června pokračovala celá Gruppe dále na východ, na letiště Zamosc v tehdejším Generálním gouvernementu, jak bylo označováno území Polska obsazené německou armádou. Jejím úkolem po útoku na Sovětský svaz bylo krytí skupiny armád Jih během jejich útoku na Ukrajinu. Velitelem I./JG 3 v této době byl Hans von Hahn, který byl 9. července 1941 vyznamenán Rytířským křížem. Do konce 2. světové války sestřelil 31 nepřátelských letadel. Stroj Hanse von Hahna, který používal již během bojů proti anglickým letcům, měl kamufláž nastříkanou barvami RLM 71/02/65, doplněnou o stříkané kroužky RLM 70 a nepravidelné čáry barvou RLM 71 na bocích trupu. Příklad stroje nesla znak I./JG 3 – bájeného červa Tatzelwurm zelené barvy, pod čelním štítkem byl na levé straně osobní znak pilota, na pravé straně znak města Frankfurt nad Mohanem, pilotova rodného města. Na směrovce byly zaznamenány sestřely Hanse von Hahna v podobě černých proužků.

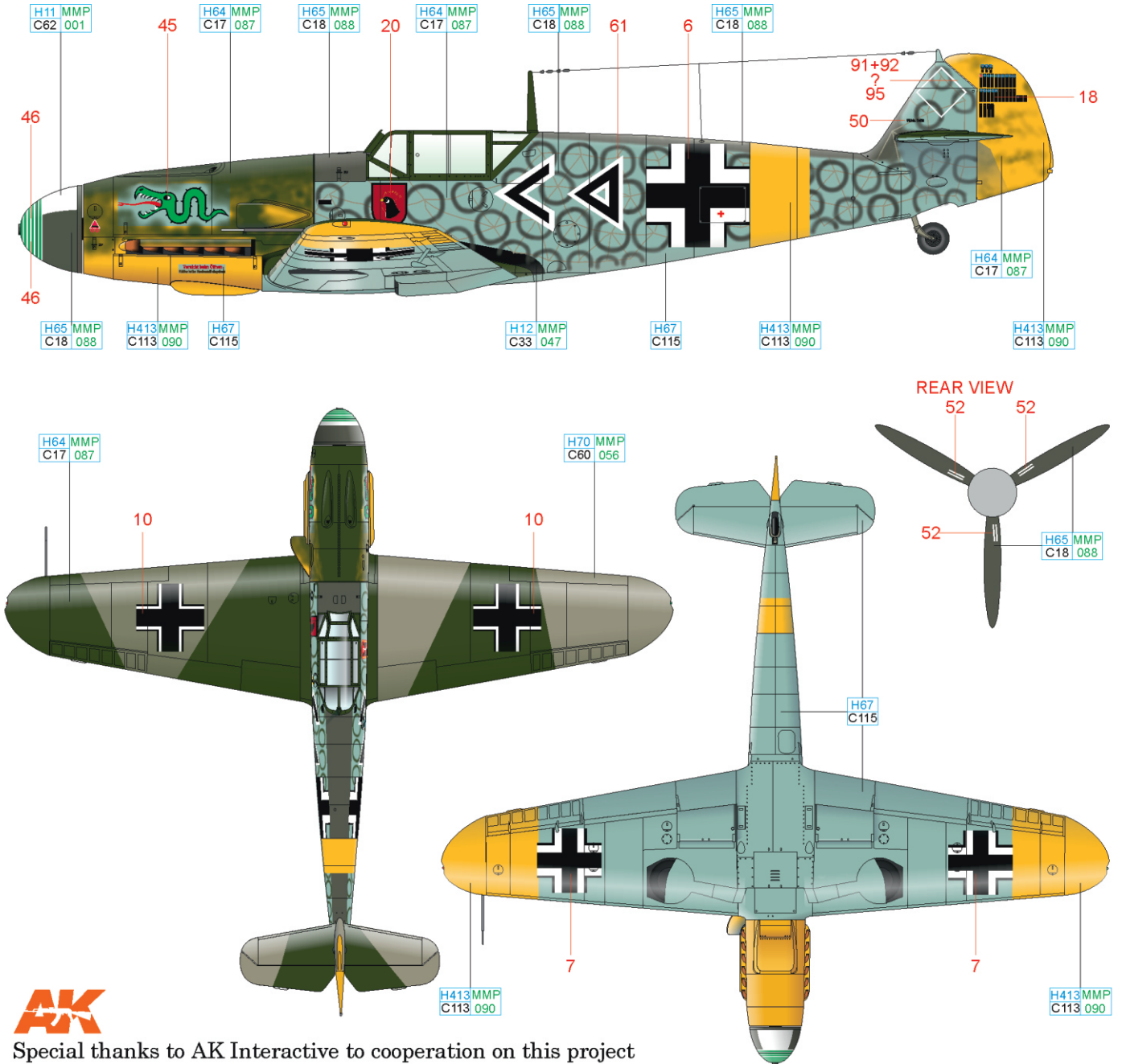

Special thanks to AK Interactive to cooperation on this project

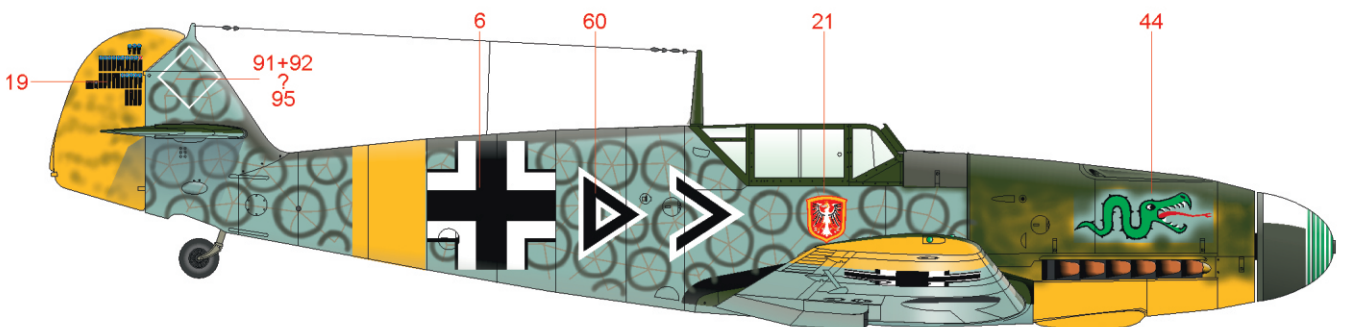

RLM 02	H70 MMP C60 056	RLM 70	H65 MMP C18 088	BLACK	H12 MMP C33 047
RLM 71	H64 MMP C17 087	RLM 04	H413 MMP C113 090	WHITE	H11 MMP C62 001
					RLM 65 H67 C115

# G Bf 109F-2, Lt. Gerhard Barkhorn, 6./JG 52, Sobolevo, Německo, červen 1941

Stejně jako III./JG 53 byla i II./JG 52 počátkem června 1941 uvolněna z nasazení u Kanálu a bez odpočinku přesunuta na letiště Sobolevo a Suvalki v tehdejších Východním Prusku, nedaleko od demarkační linie mezi Sovětským svazem a Německou říší. Odtud měla startovat s úkolem krytí levé křídlo skupiny armád Střed během operace Barbarossa. Dne 22. června 1941 začal útok na Sovětský svaz, úkolem II./JG 52 byla likvidace sovětského letectva na blízkých letištích. Dne 2. července 1941 sestřelil Gerhard Barkhorn prvního protivníka, jímž byl sovětský dvoumotorový bombardér DB-3. Do konce války přidal dalších 300 sestřelů, všech dosáhl na východní frontě. Dne 2. března 1944 obdržel Rytířský kříž s dubovou ratolestí a mečí. Druhou světovou válku přežil a v roce 1956 vstoupil do obnovené Luftwaffe, velel JaBoG 31 „Boelcke“ a dosáhl hodnosti Generalleutnant. Do důchodu odešel v roce 1983. Zemřel 8. ledna 1983 na následky zranění utrpěné při těžké autohavárii, při které zemřela i jeho žena Christl. Žlutá 7, se kterou na počátku operace Barbarossa létal Lt. Barkhorn, byla kamuflována tehdejšími standardními barvami stíhaček Luftwaffe, RLM 02/71/65. Označení strojů východní fronty v podobě spodních ploch, konců křídla a pro JG 52 typický široký žlutý pruh před ocasními plochami, doplňoval pod čelním štítkem znak JG 52, pod kabinou je namalován znak její 6. Staffel.

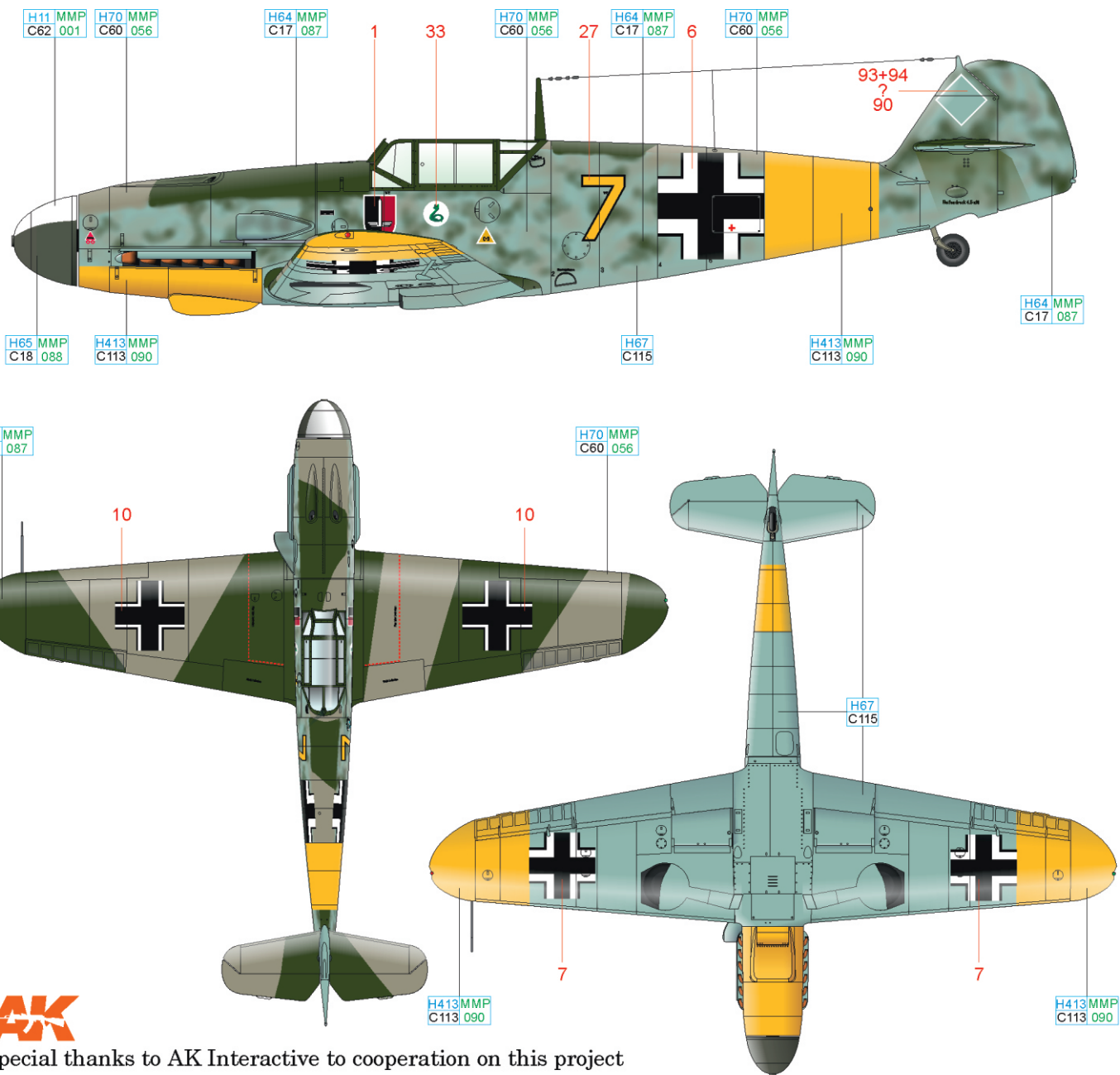

Special thanks to AK Interactive to cooperation on this project

RLM 02	H70 MMP C60 056	RLM 70	H65 MMP C18 088	RLM 65	H67 C115
RLM 71	H64 MMP C17 087	RLM 04	H413 MMP C113 090	WHITE	H11 MMP C62 001

# H Bf 109F-2, W. Nr. 8085, Lt. Jürgen Harder, Stab III./JG 53, Sobolevo, Německo, červen 1941

Začátkem června 1941 bylo ukončeno působení III. Gruppe JG 53 na západní frontě u kanálu La Manche a celá jednotka byla přesunuta na letiště Wiesbaden-Erbenheim. Zde následoval krátký odpočinek, dozbrojení a 12. června byla jednotka odeslána na polní letiště Sobolevo v tehdejší Východní Prusku. Odtud měla ze vzduchu krýt levé křídlo skupiny armád Střed během operace Barbarossa. Jürgen Harder, bratr známějšího Harro Hardera, dosáhl 22. června 1941, v den zahájení operace Barbarossa, svého prvního sestřelu. Do konce války zaznamenal dalších 63 vítězství, jak na východní, tak i na západní frontě. Dne 1. února 1945 mu byl propůjčen Rytířský kříž s dubovou ratolestí. Osudným se mu stal let dne 17. února 1945, kdy se díky poruše motoru Messerschmittu Bf 109G-14 zřítil nedaleko od města Strausberg.

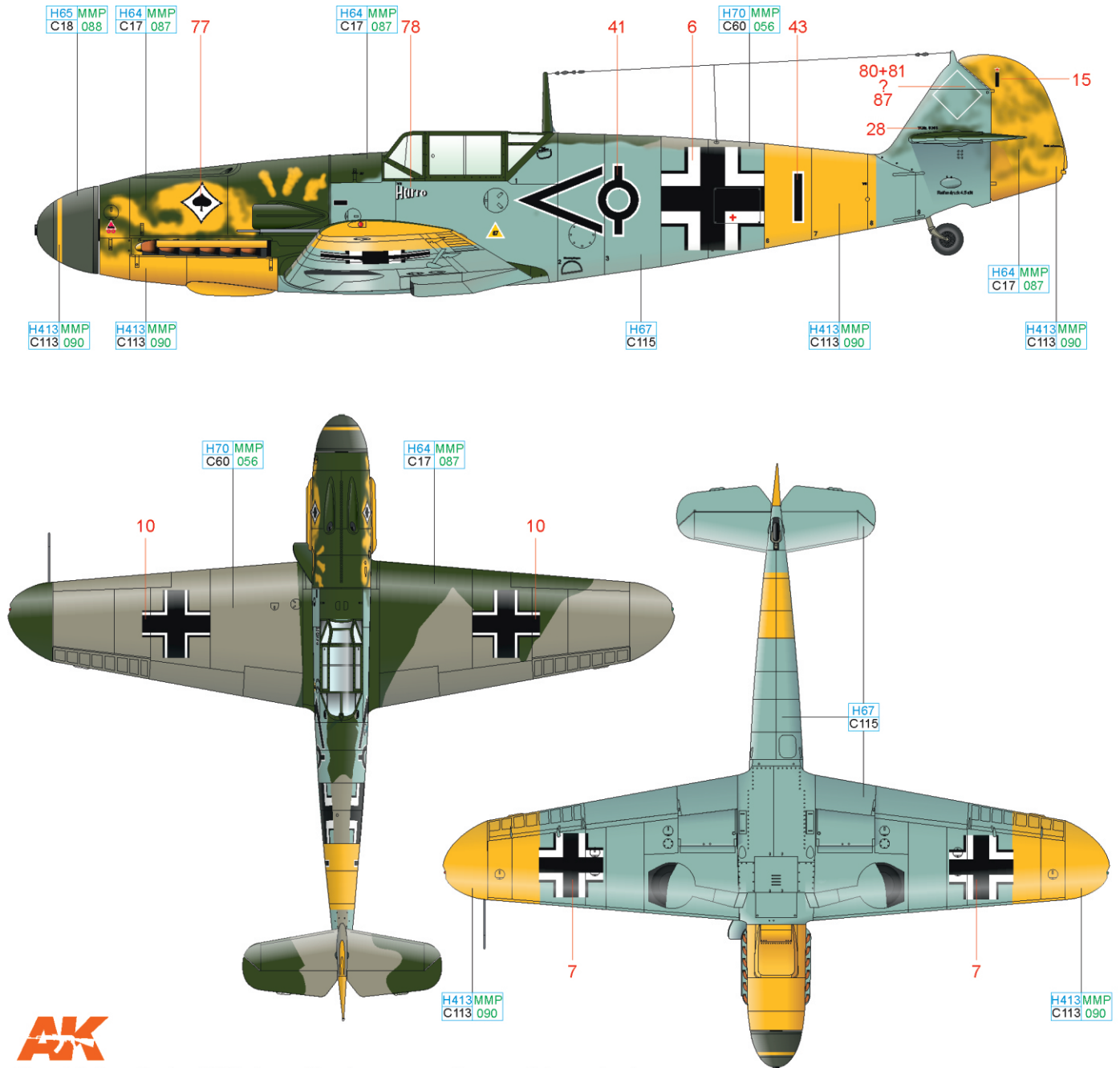

Special thanks to AK Interactive to cooperation on this project

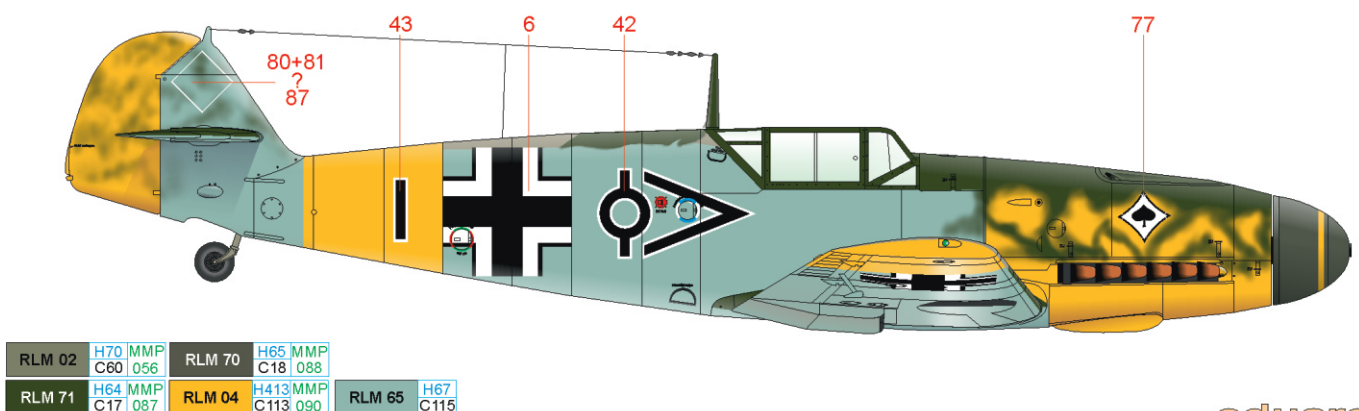

# Bf 109F-2, Oblt. Hans Philipp, CO of 4./JG 54, Ovsišči, SSSR, srpen 1941

Hans „Fips“ Philipp, eso s 206 sestřely, jichž dosáhl během přibližně 500 bojových letů, se narodil 17. března 1917 v Míšni. Do Luftwaffe vstoupil v roce 1936. Na počátku 2. světové války sloužil u I./JG 76, v červenci 1940 přeřazené na II./JG 54. S touto jednotkou se zúčastnil bojů nad Británií, Balkánem i operace Barbarossa. V dubnu 1943 byl jmenován velitelem JG 1, v jejíž řadách byl 8. října 1943 sestřelen a zahynul při nezdařeném pokusu o záchranu pomocí padáku. Za bojové úspěchy byl dekorován Rytířským křížem s dubovou ratoletí a meči. Messerschmitty Bf 109F-2, které II./JG 54 obdržela v květnu 1941, byly z výroby nastříkány barvami RLM 02/71/65, u jednotky byla na boky dodatečně nastříkána typická kamufláž, kterou nosily stroje této Gruppe již na Emilech od počátku roku 1941. Žlutou barvou nastříkány spodní plochy konců křídla a žlutý pruh na zádi trupu (u JG 54 typicky pod trupovým křížem) označovaly stroje působící na východní frontě.

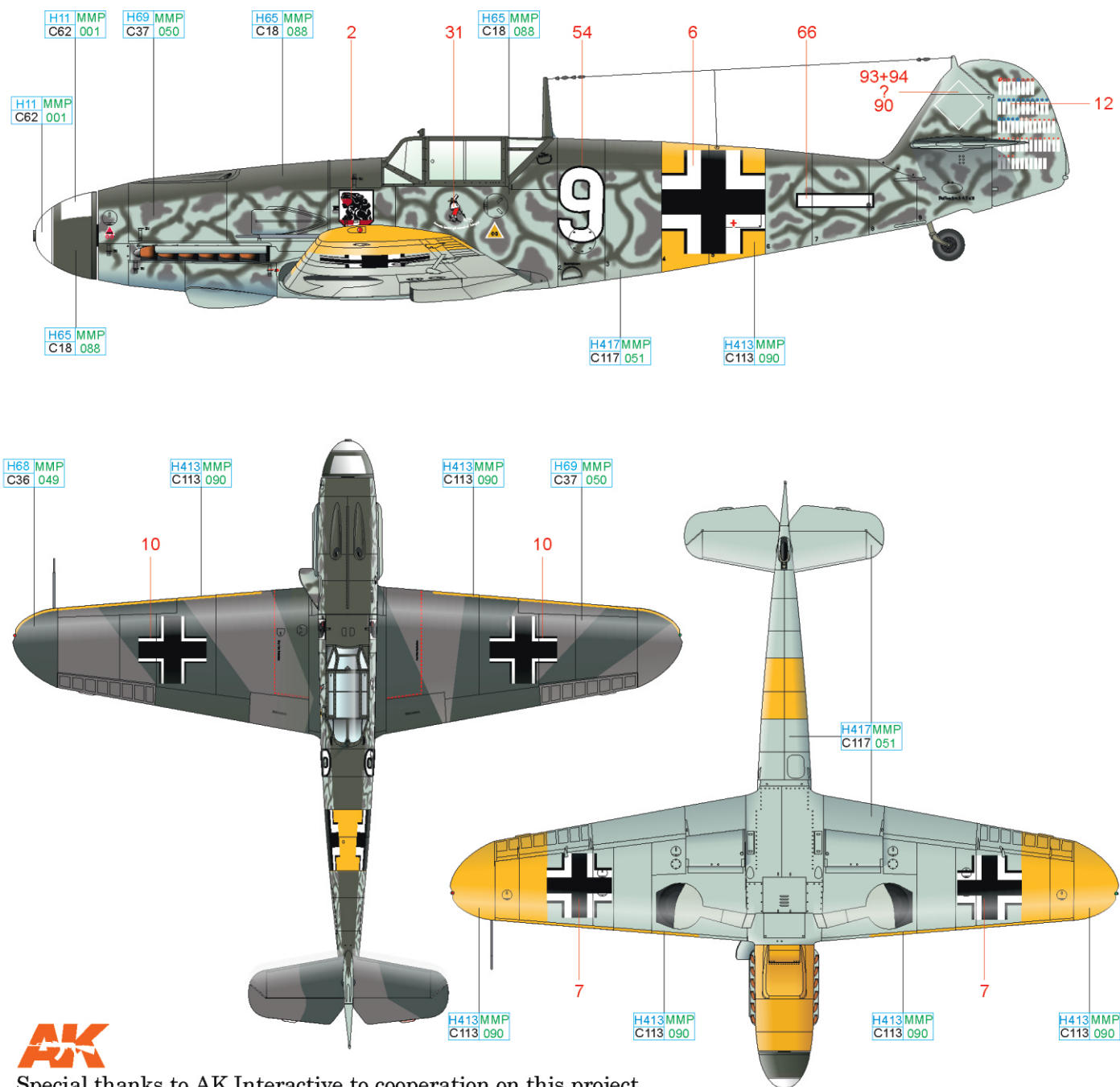

Special thanks to AK Interactive to cooperation on this project

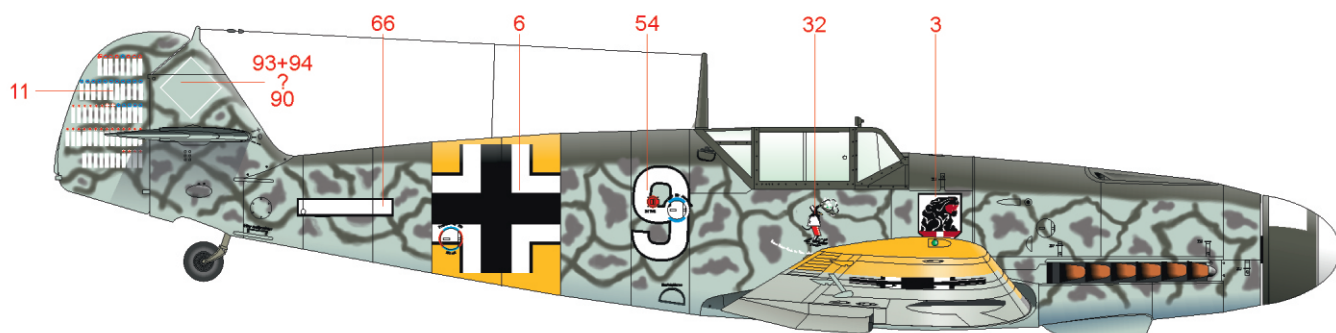

RLM 74	H68 MMP C36 049	RLM 70	H65 MMP C18 088	RLM 76	H417 MMP C117 051
RLM 75	H69 MMP C37 050	RLM 04	H413 MMP C113 090	WHITE	H11 MMP C62 001

# J Bf 109F-2, W. Nr. 8235, Hptm. Werner Pichon Kalau vom Hofe, Stab JG 54, Trakehnen, Německo (nyní Jasnaja Poljana, Rusko), červen 1941

Po ukončení balkánského tažení byla celá JG 54 přesunuta zpět do Německa, kde došlo k jejímu přezbrojení na modernější Messerschmitty Bf 109F a 15. června 1941 odeslána na letiště Trakehnen, odkud měla působit během operace Barbarossa. Jejím úkolem bylo krytí skupiny armád Sever v útoku směrem na Leningrad (nyní Sankt Peterburg). Operace Barbarossa (Unternehmen Barbarossa) byl krycí název pro útok na Sovětský svaz, jehož zpracování nařídil Hitler krátce po kapitulaci Francie a byl pojmenován po římském králi a císaři, který vládl ve 12. století. Werner Pichon Kalau vom Hofe zastával v době operace Barbarossa u JG 54 funkci technického důstojníka u štábu eskadry (Technisches Offizier beim Geschwaderstab), proto byl trup jeho stroje označen typickým označením štábního důstojníka. Kamufláž stroje byla na horních a bočních plochách provedena hnědou a zelenou barvou.

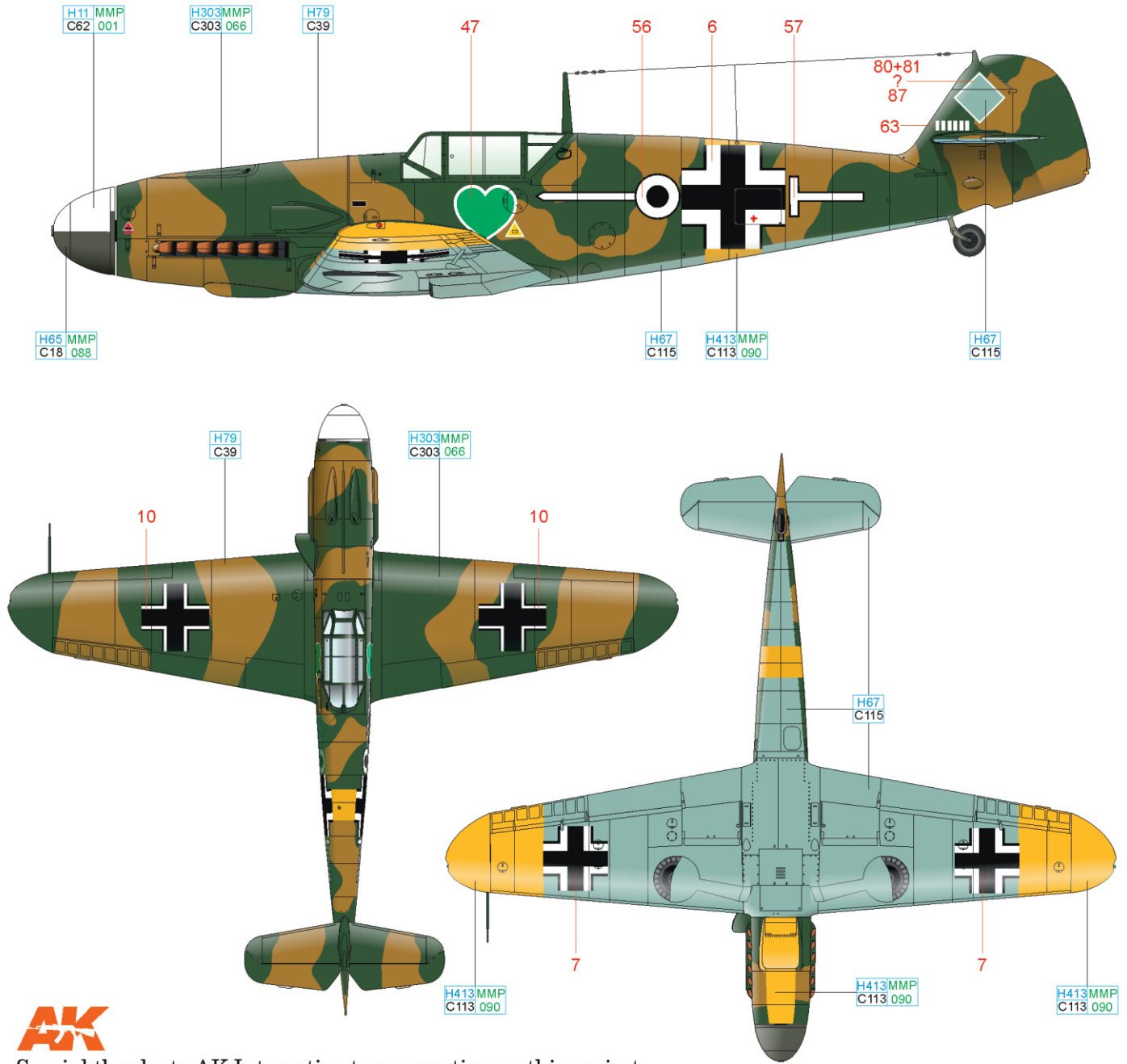

Special thanks to AK Interactive to cooperation on this project

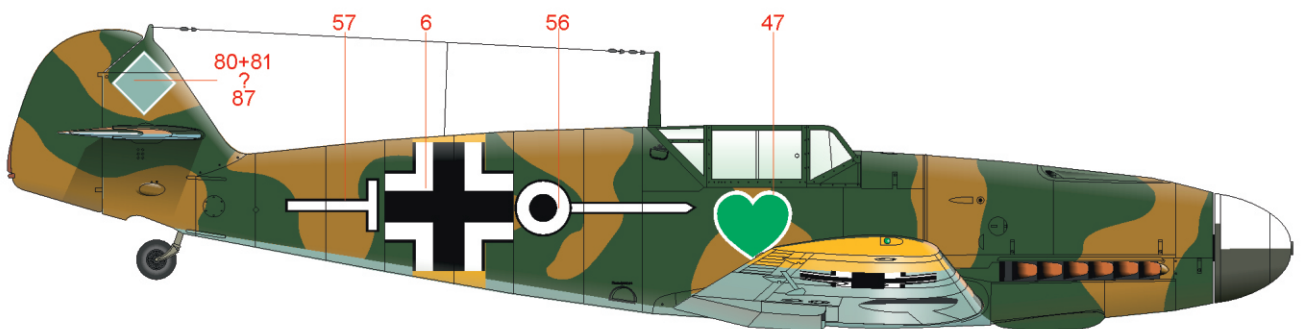

RLM 70	H65 MMP C18 088	GREEN	H303MMP C303 066	BROWN	H79 C39
WHITE	H11 MMP C62 001	RLM 04	H413MMP C113 090	RLM 65	H67 C115

# K Bf 109F-2, W. Nr. 9704, Maj. Günther Lützow, JG 51, Juchnov, SSSR, říjen 1941

Po stažení ze západoevropského bojiště, krátkém odpočinku v Düsseldorfu a přezbrojení na modernější Messerschmitty Bf 109F-2, se JG 51 dne 13. června 1941 přesunula na letiště Siedlce v obsazeném Polsku. Úkolem JG 51, vedené majorem Möldersem, bylo krytí pravého křídla skupiny armád Střed při postupu ve směru na Bělorusko a Moskvu. Mölders byl po dosažení stého sestřelu uzemněn a jmenován Inspektorem stíhačů. Na jeho místo byl dosazen Maj. Beckh, do té doby velitel IV./JG 51. Dne 16. září 1941 byl major Beckh zraněn a během jeho hospitalizace jej do 8. listopadu zastupoval velitel JG 3, major Lützow. Mezi 6. a 24. říjnem dosáhl Günther Lützow 25 sestřelů, za své úspěchy byl 11. října 1941 dekorován Rytířským křížem s dubovou ratolestí a mečí. Do konce války sestřelil 110 letadel protivníků. Padl v kokpitu Me 262 v souboji s Thunderbolty 365. FG. Během působení ve funkci velitele JG 3 i JG 51 používal Günther Lützow od začátku října tento stroj. Kamufláž byla nastříkána barvami RLM 74/75/76, doplněna o žluté doplňky strojí z východní fronty a na přední měl namalován znak JG 51. Na žlutě natřené kormidlo namalovali technici dosažené úspěchy v podobě černých proužků.

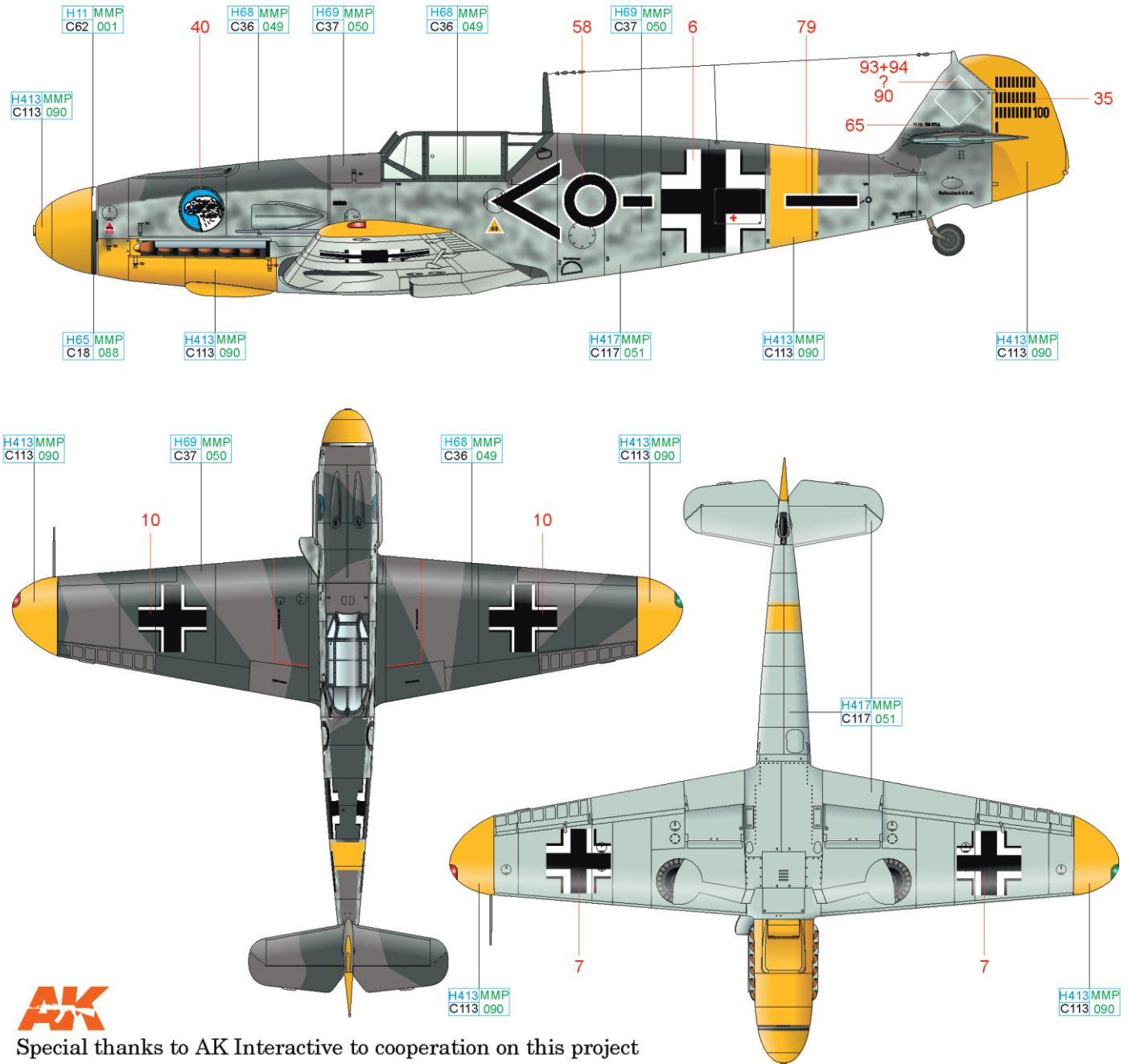

Special thanks to AK Interactive to cooperation on this project

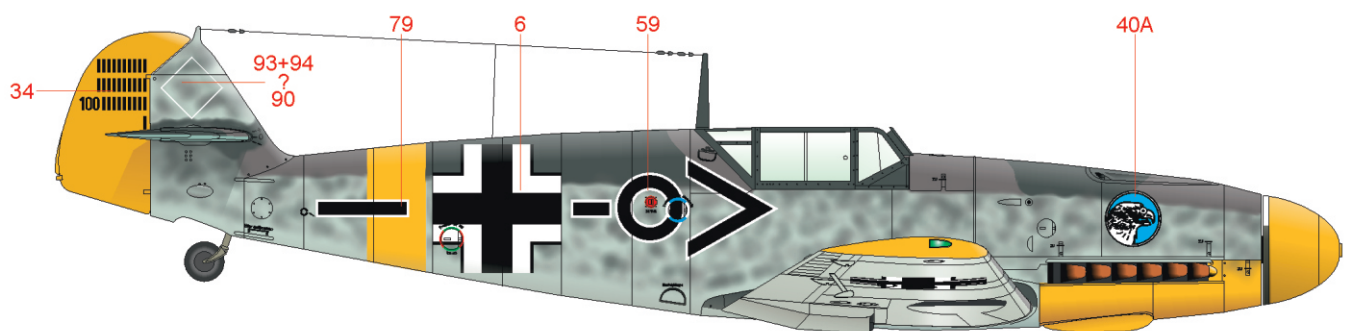

RLM 74	H68 MMP C36 049	RLM 70	H65 MMP C18 088	RLM 76	H417 MMP C117 051
RLM 75	H69 MMP C37 050	RLM 04	H413 MMP C113 090	WHITE	H11 MMP C62 001