

**eduard**



# Rampstift

**STAVEBNÍ NÁVOD**

**1/48**

**LIMITED EDITION**

11147-NAV1



ATTENTION



UPOZORNĚNÍ



ACHTUNG



ATTENTION



注意



Carefully read instruction sheet before assembling. When you use glue or paint, do not use near open flame and use in well ventilated room. Keep out of reach of small children. Children must not be allowed to suck any part, or pull vinyl bag over the head.



Před započítím stavby si pečlivě prostudujte stavební návod. Při používání barev a lepidel pracujte v dobře větrané místnosti. Lepidla ani barvy nepoužívejte v blízkosti otevřeného ohně. Model není určen malým dětem, mohlo by dojít k požití drobných dílů.

INSTRUCTION SIGNS \* INSTR. SYMBOLS \* INSTRUKTION SINNBILDEN \* SYMBOLES \* 記号の説明

OPTIONAL  
VOLBABEND  
OHNOUTSAND  
BROUSITOPEN HOLE  
VYVRTAT OTVORSYMETRICAL ASSEMBLY  
SYMETRICKÁ MONTÁŽREMOVE  
ODŘÍZNOUTREVERSE SIDE  
OTOČITAPPLY EDUARD MASK  
AND PAINT  
POUŽÍT EDUARD MASK  
NABARVIT

PARTS



DÍLY



TEILE



PIĚCES



部品

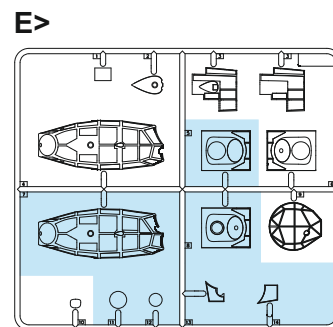
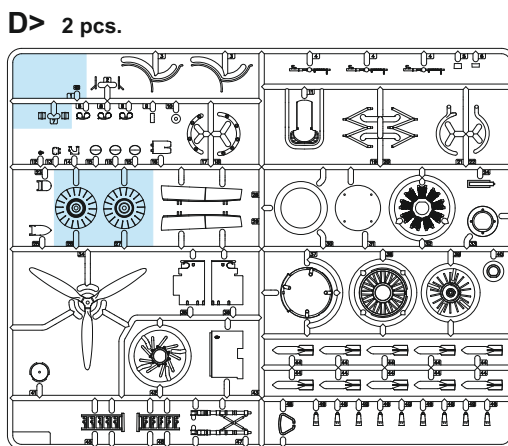
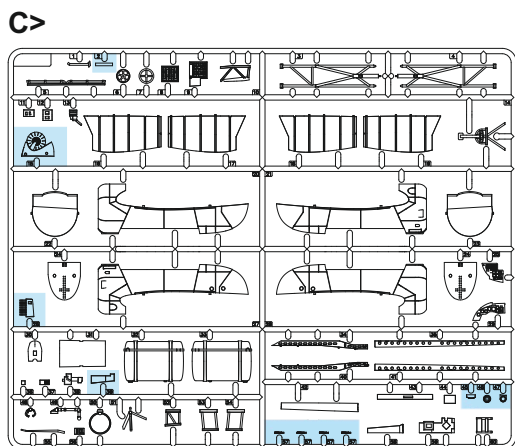
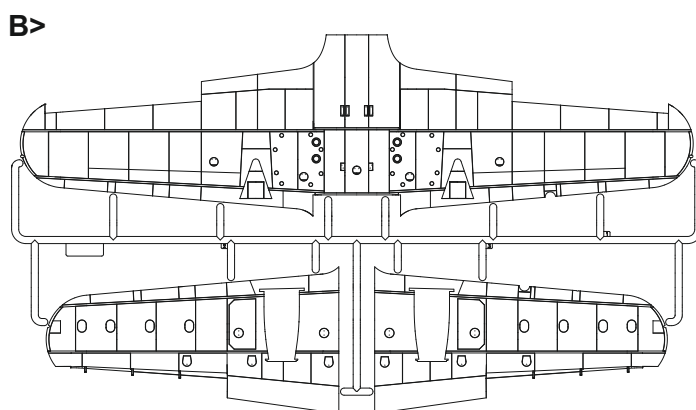
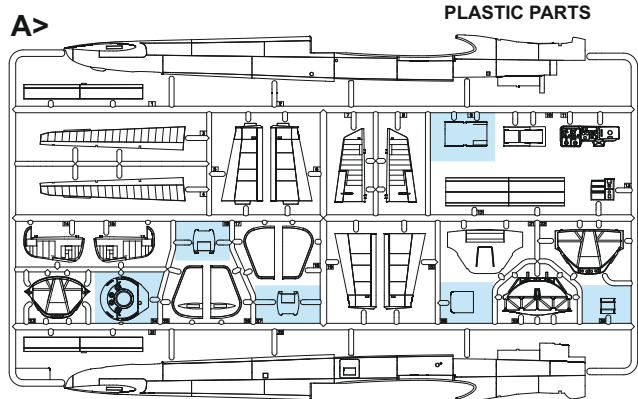

eduard  
BRASSIN RP - RESIN PARTS



R7 2 pcs.



R8



R11 2 pcs.



R9



R10

PE - PHOTO ETCHED DETAIL PARTS

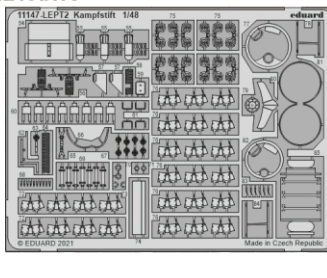
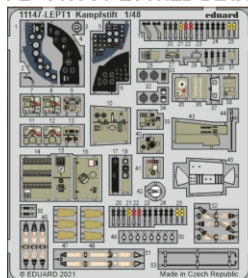
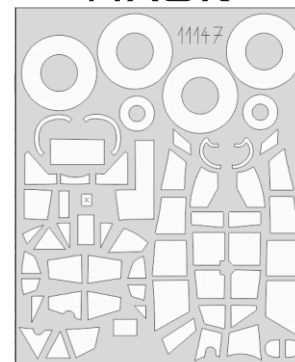
eduard  
MASK

-Parts not for use. -Teile werden nicht verwendet. -Pièces à ne pas utiliser. -Tyto díly nepoužívejte při stavbě. - 使用しない部品

COLOURS



BARVY



FARBEN



PEINTURE



色

GSI Creos (GUNZE)		MISSION MODELS	
AQUEOUS	Mr.COLOR	PAINTS	
H2	C2	MMP-047	BLACK
H11	C62	MMP-001	FLAT WHITE
H12	C33	MMP-047	FLAT BLACK
H51	C11	MMP-063	GRAY
H64	C17	MMP-087	RLM71 DARK GREEN
H65	C18	MMP-088	RLM70 BLACK GREEN
H66	C119	MMP-119	RLM79 SAND YELLOW
H67	C115	MMP-057	RLM65 LIGHT BLUE
H70	C60	MMP-056	RLM02 GRAY
H77	C137	MMP-040	TIRE BLACK

GSI Creos (GUNZE)		MISSION MODELS	
AQUEOUS	Mr.COLOR	PAINTS	
H80	C54		KHAKI GREEN
H85	C45		SAIL COLOR
H305	C305	MMP-084	GRAY
H317	C317	MMP-064	GRAY
H413	C113	MMP-090	RLM04 YELLOW
H414	C114	MMP-003	RLM23 RED
H418	C118	MMP-055	RLM78 LIGHT BLUE
Mr.METAL COLOR		METALLICS	
MC214		MMM-001	DARK IRON
MC218		MMM-003	ALUMINIUM



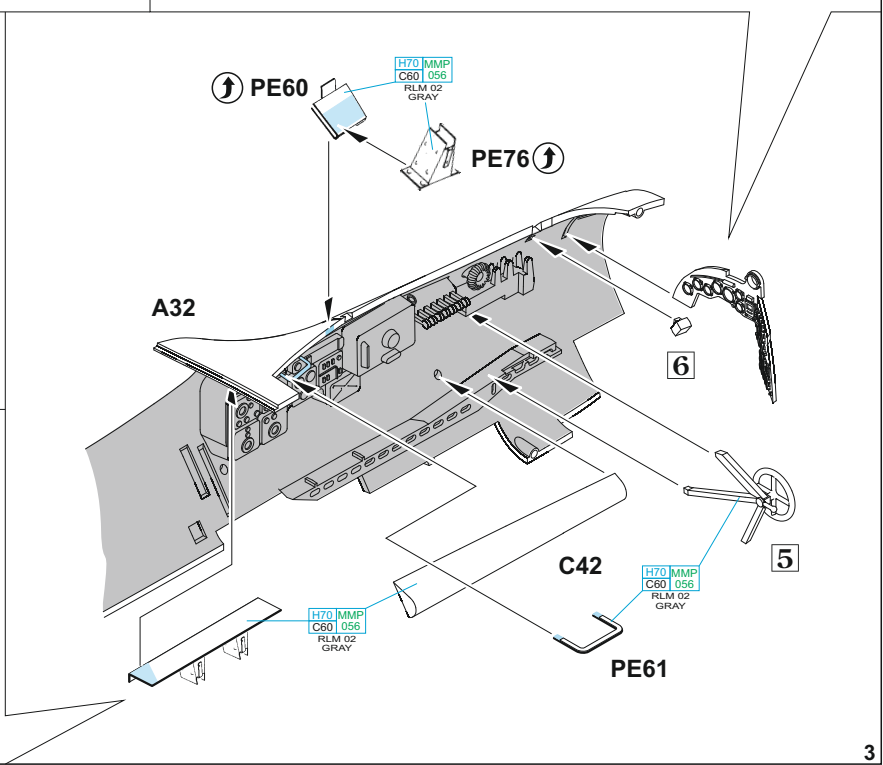
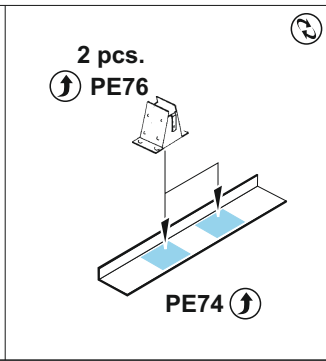
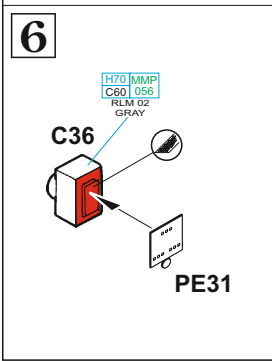
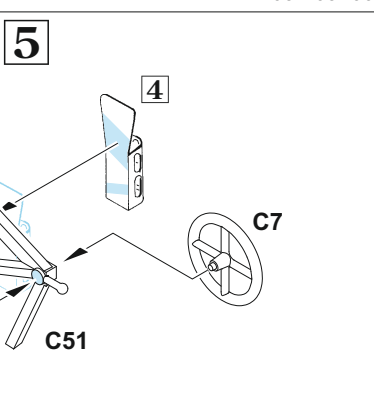
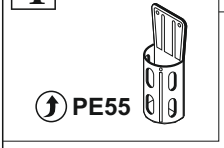
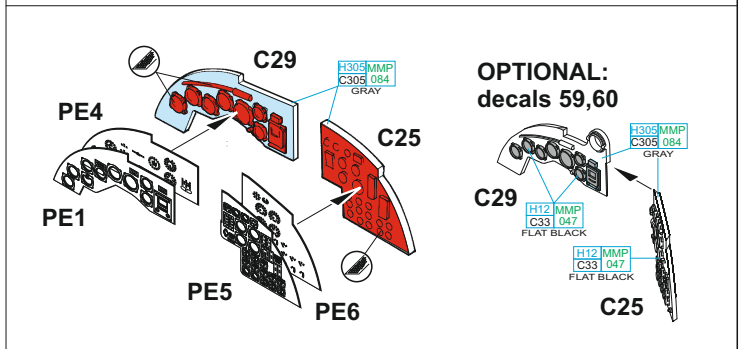
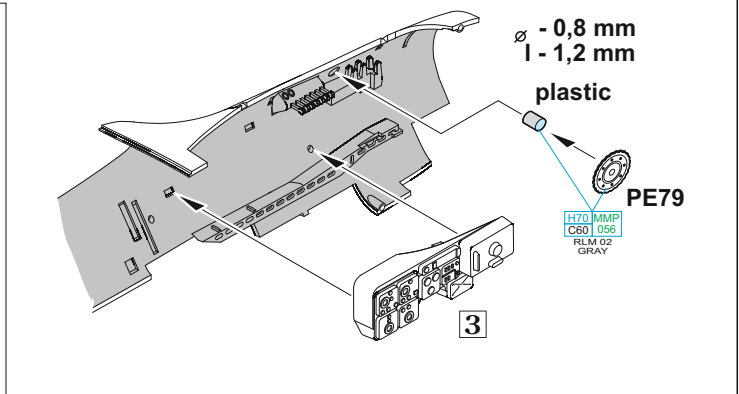
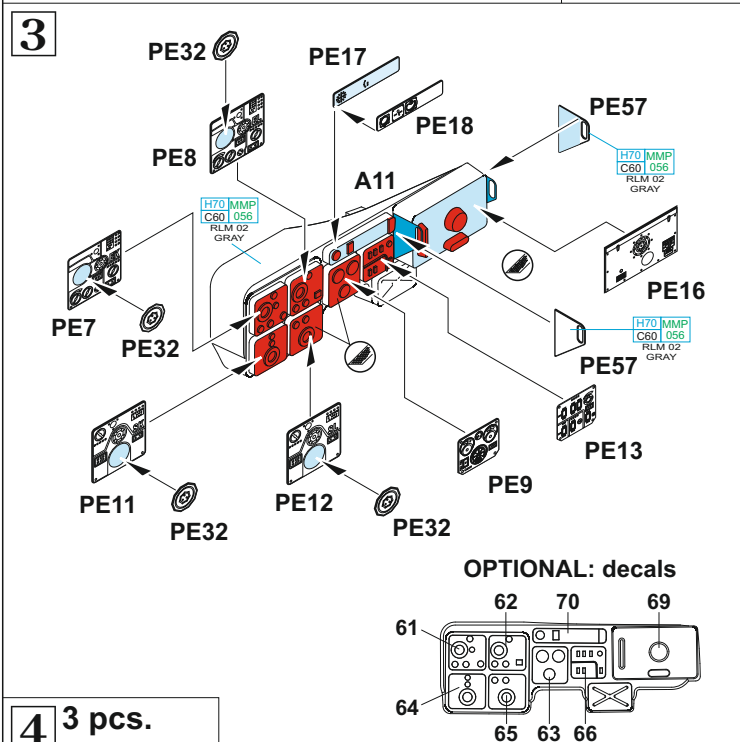
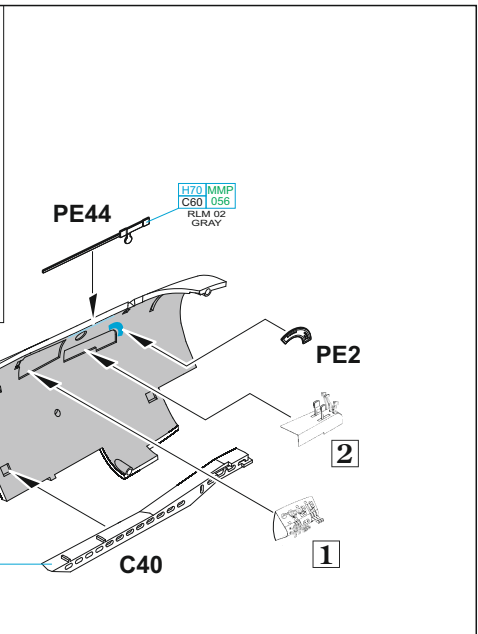
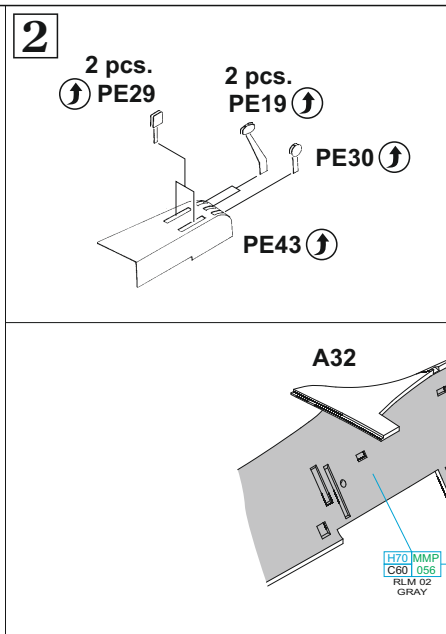
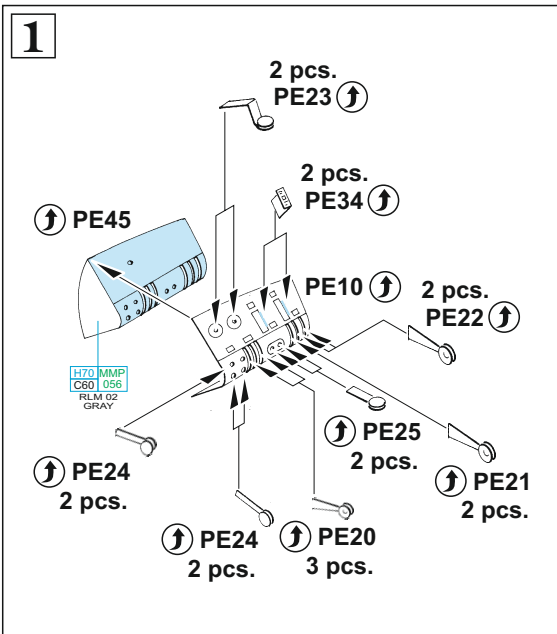



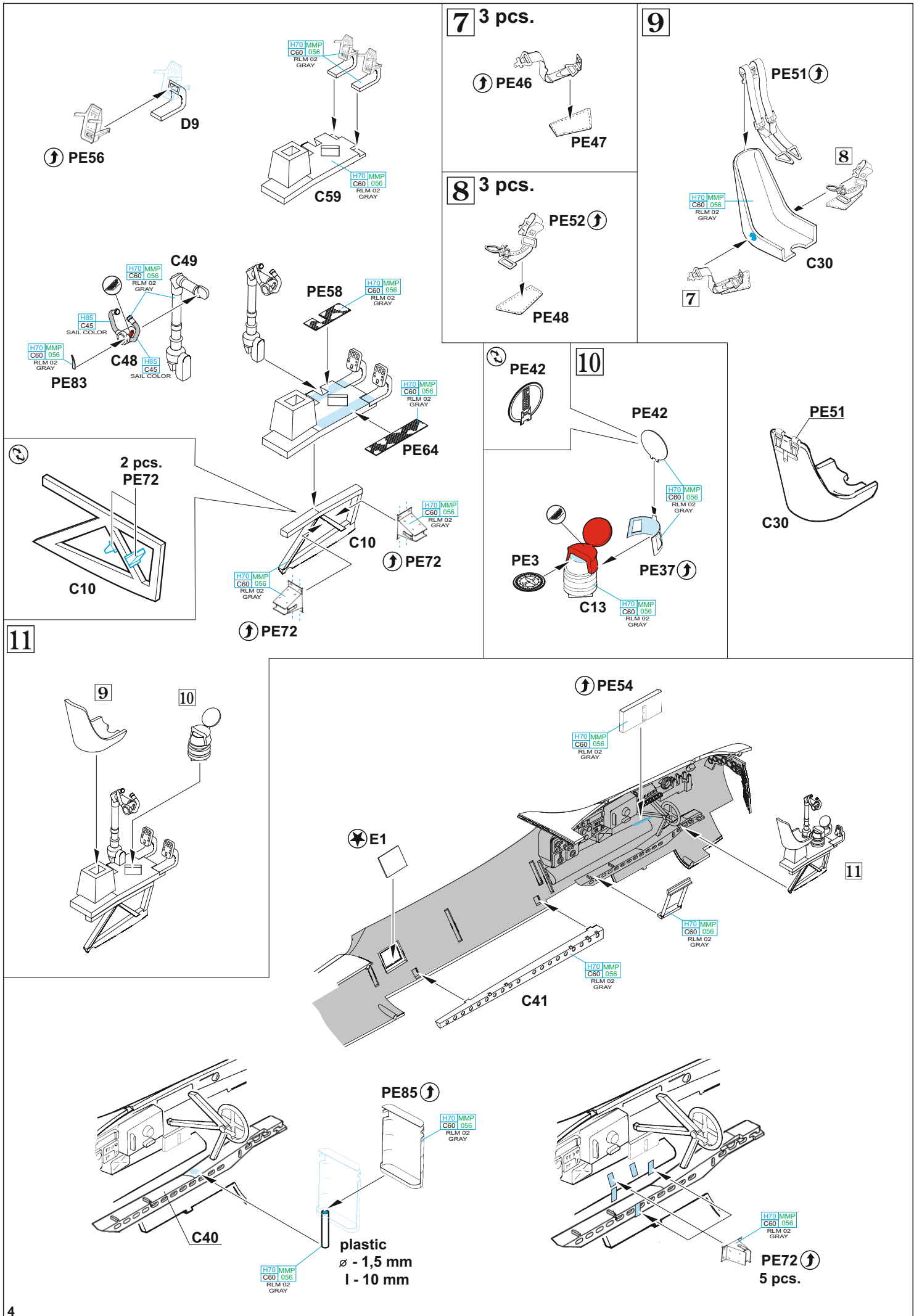



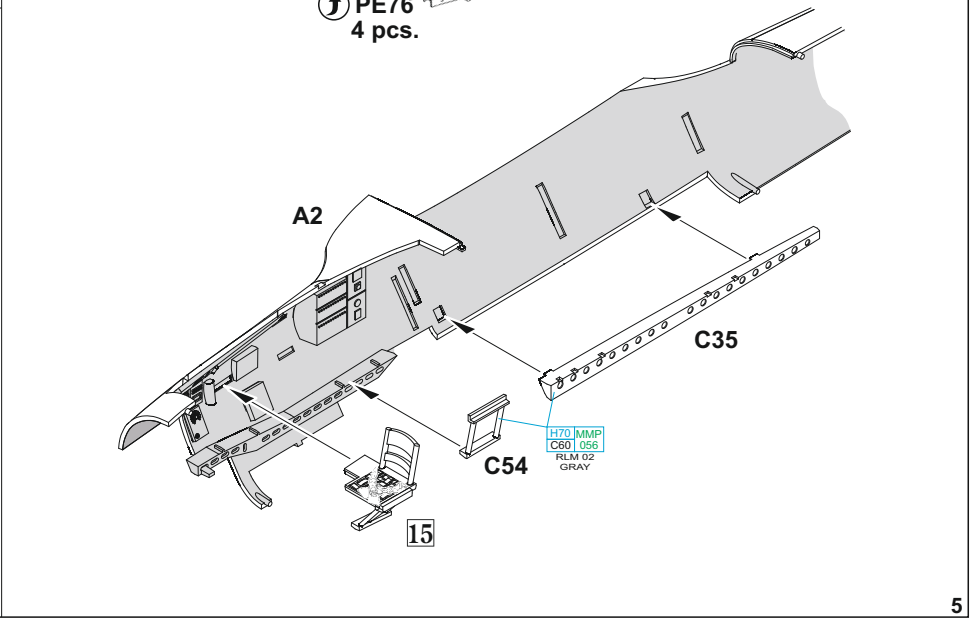
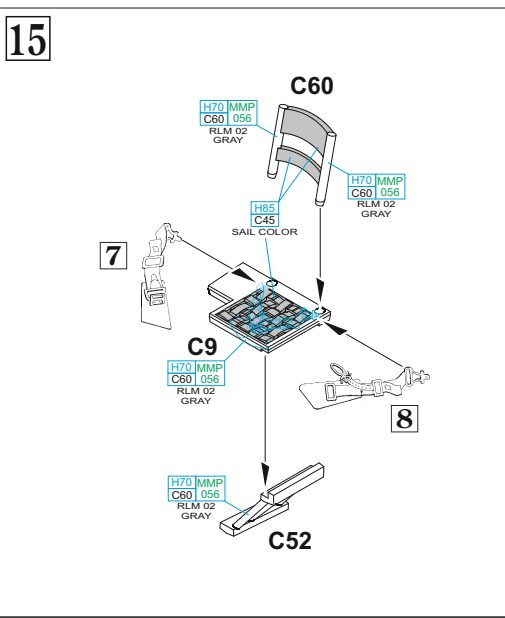
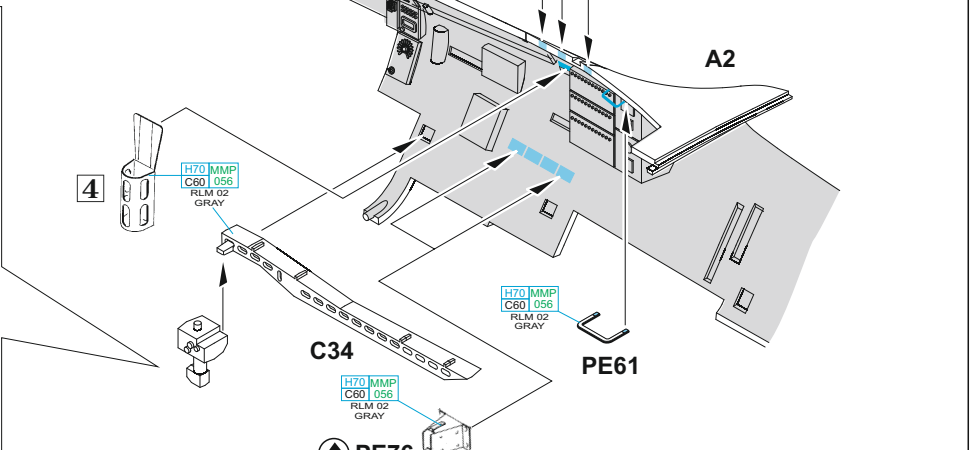
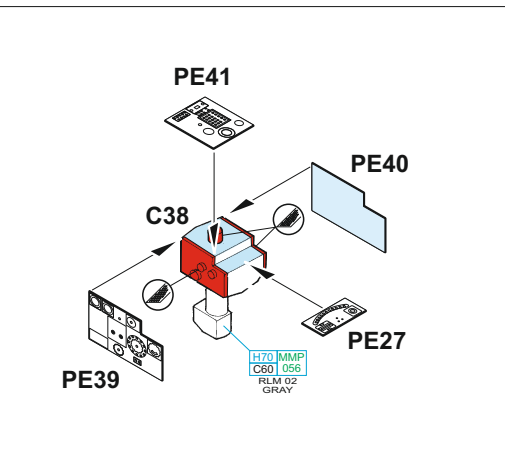
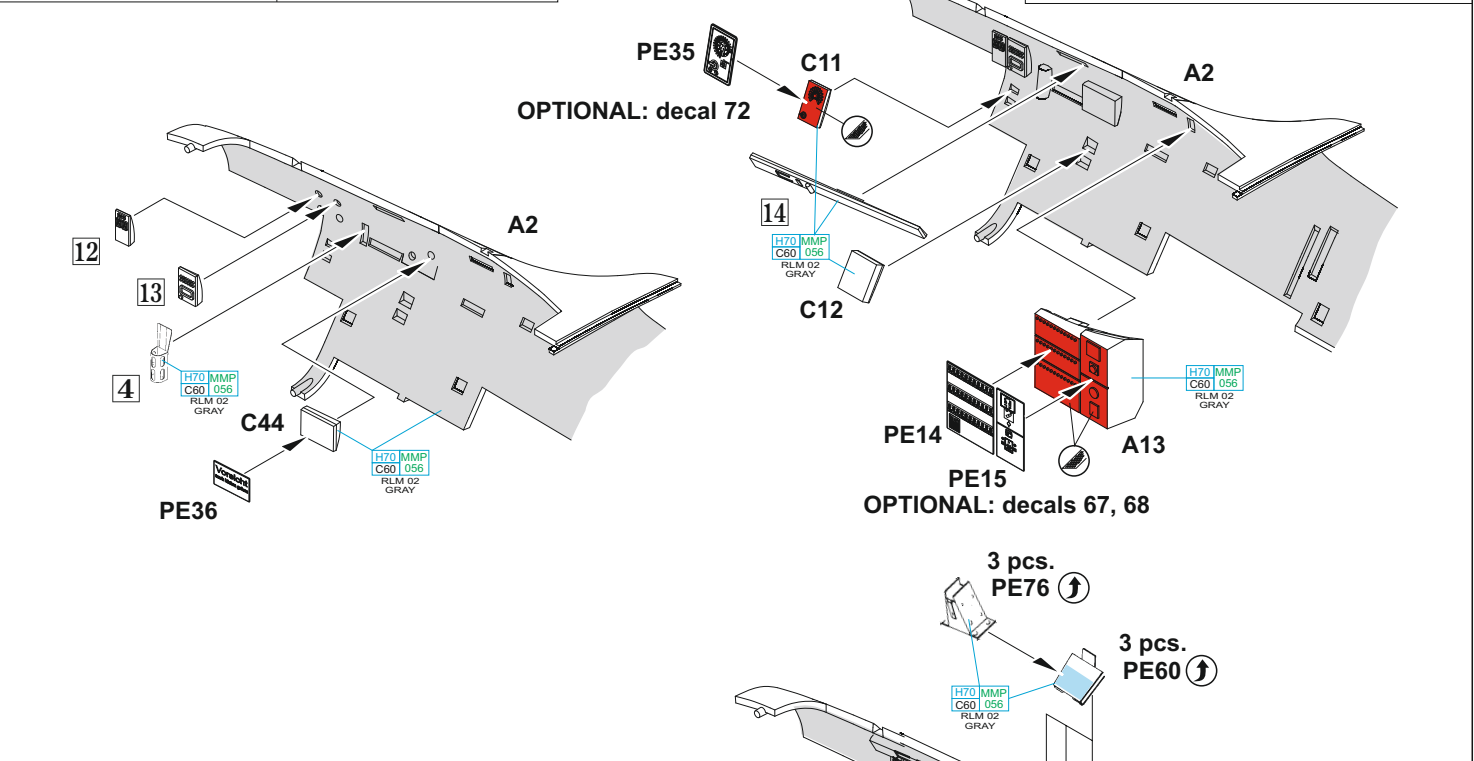
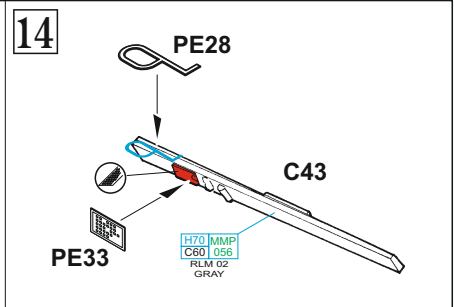
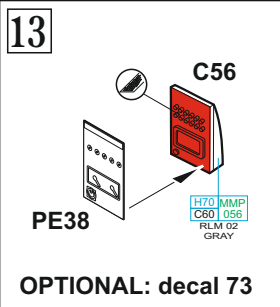
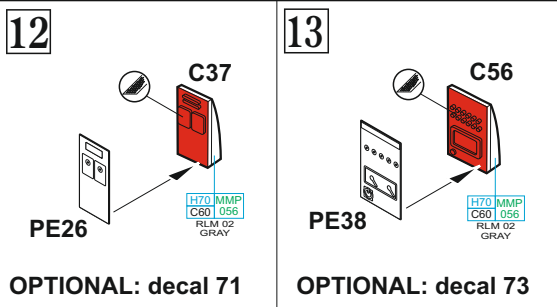



16

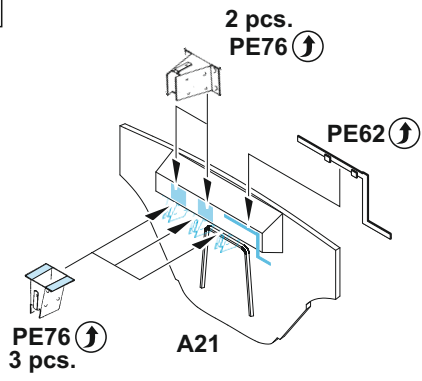

17

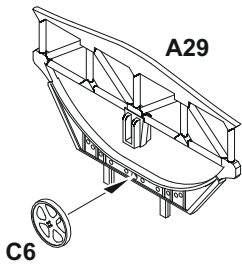

18

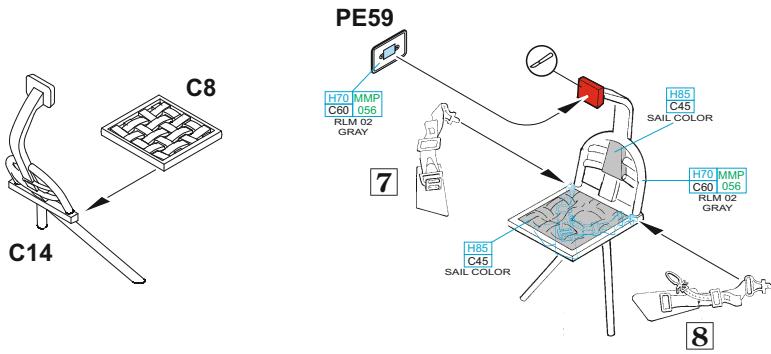

eduard  
BRASSIN

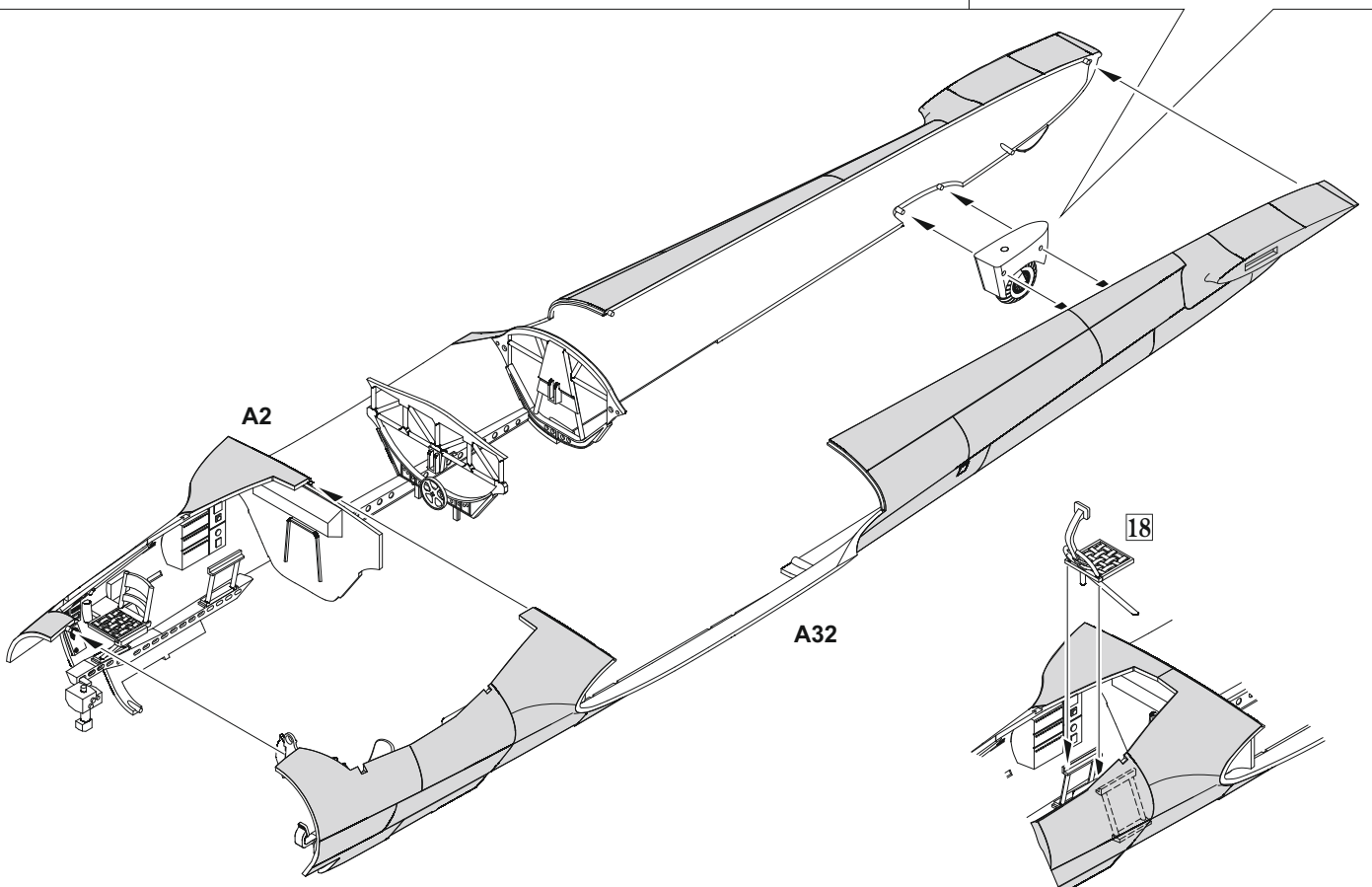
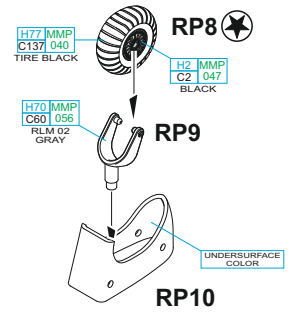



**E3**  
H70 MMP  
C60 | 056  
RLM 02  
GRAY

**SEE YOU  
REFERENCES  
TO USE  
CORRECT PART E3**

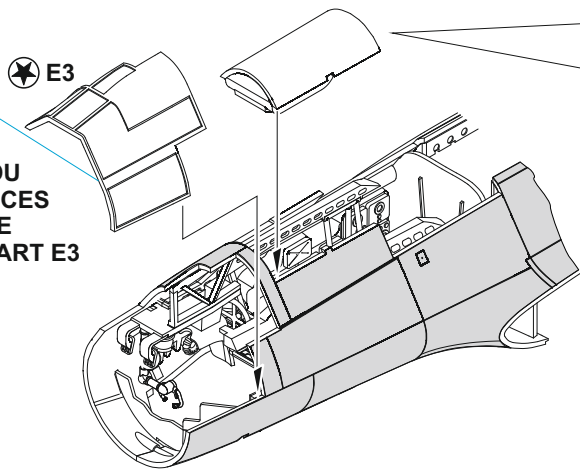

**C31**

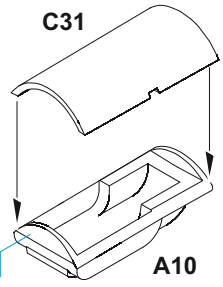

H70 MMP  
C60 | 056  
RLM 02  
GRAY

**A10**

**C33**

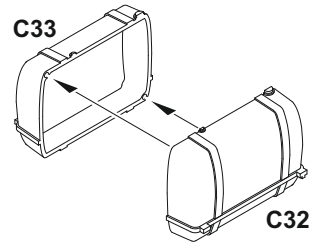

**C32**

**A22**

H70 MMP  
C60 | 056  
RLM 02  
GRAY

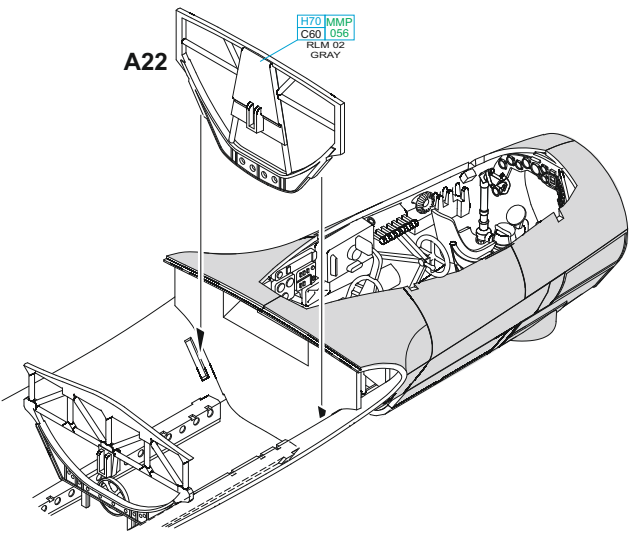

H70 MMP  
C60 | 056  
RLM 02  
GRAY

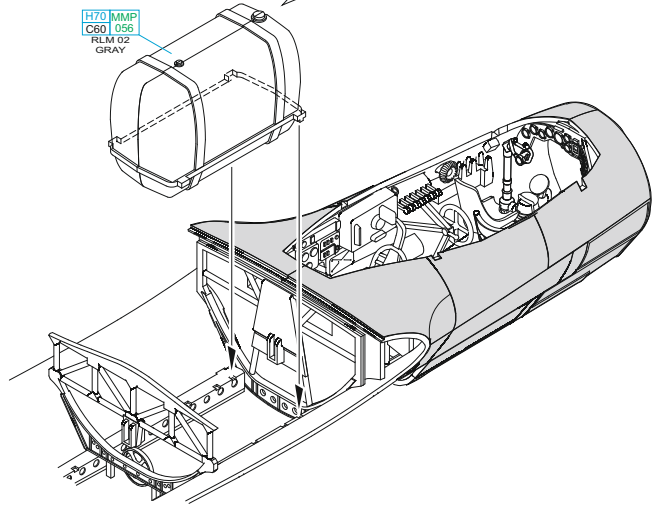

**B3**

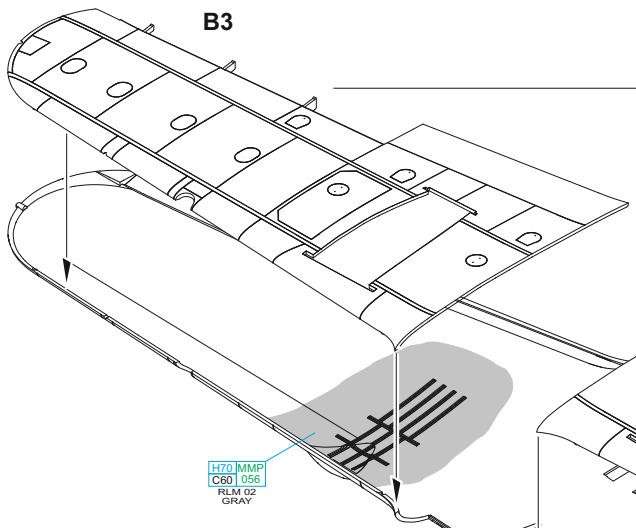

H70 MMP  
C60 | 056  
RLM 02  
GRAY

**B2**

**B1**

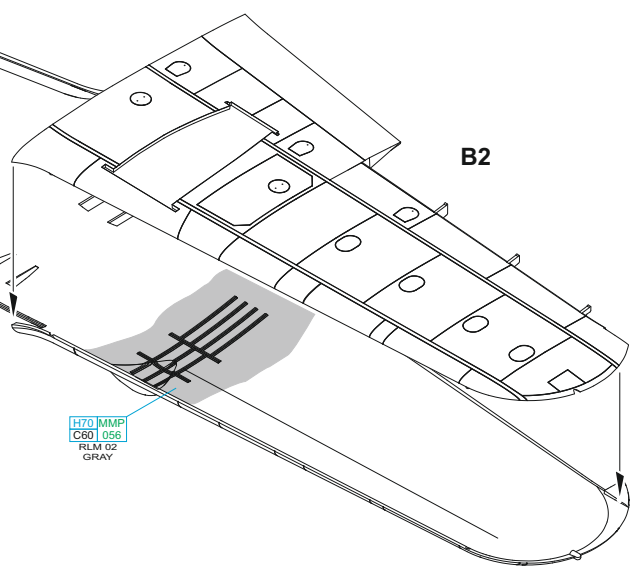

H70 MMP  
C60 | 056  
RLM 02  
GRAY

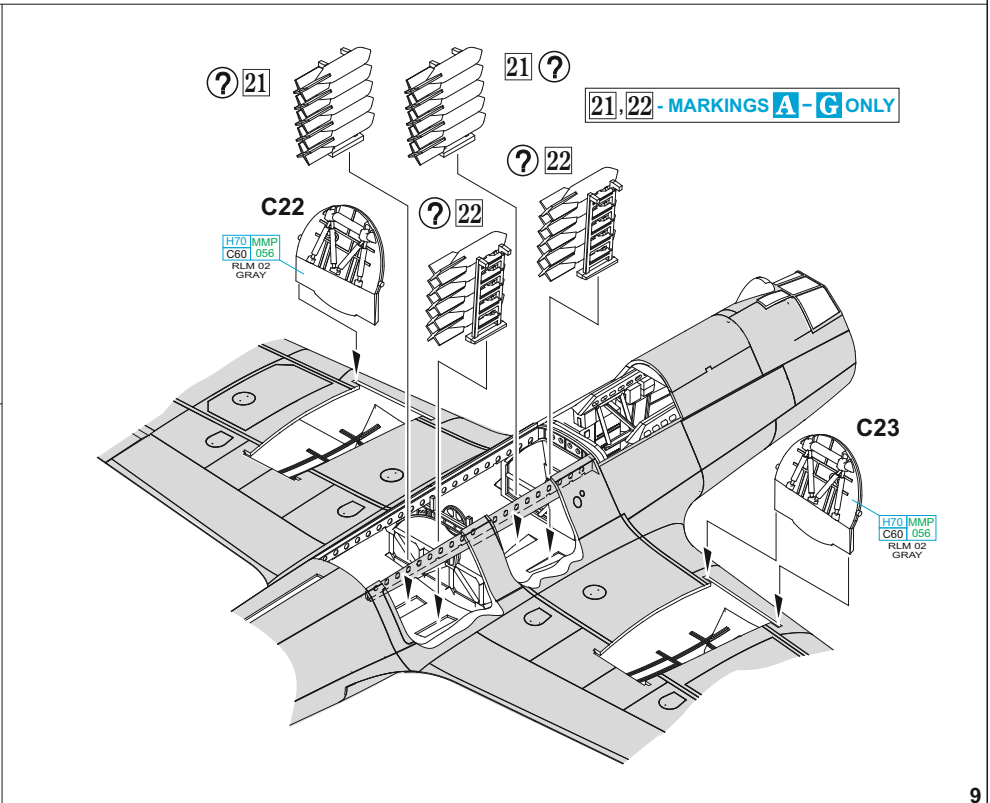
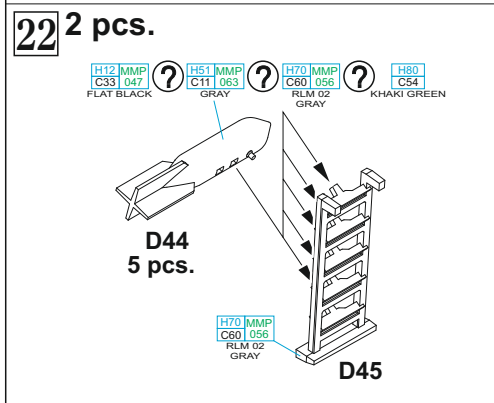
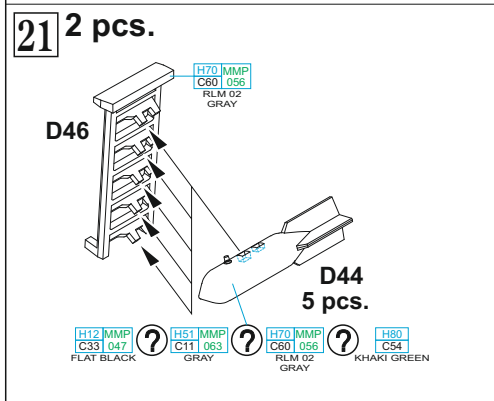
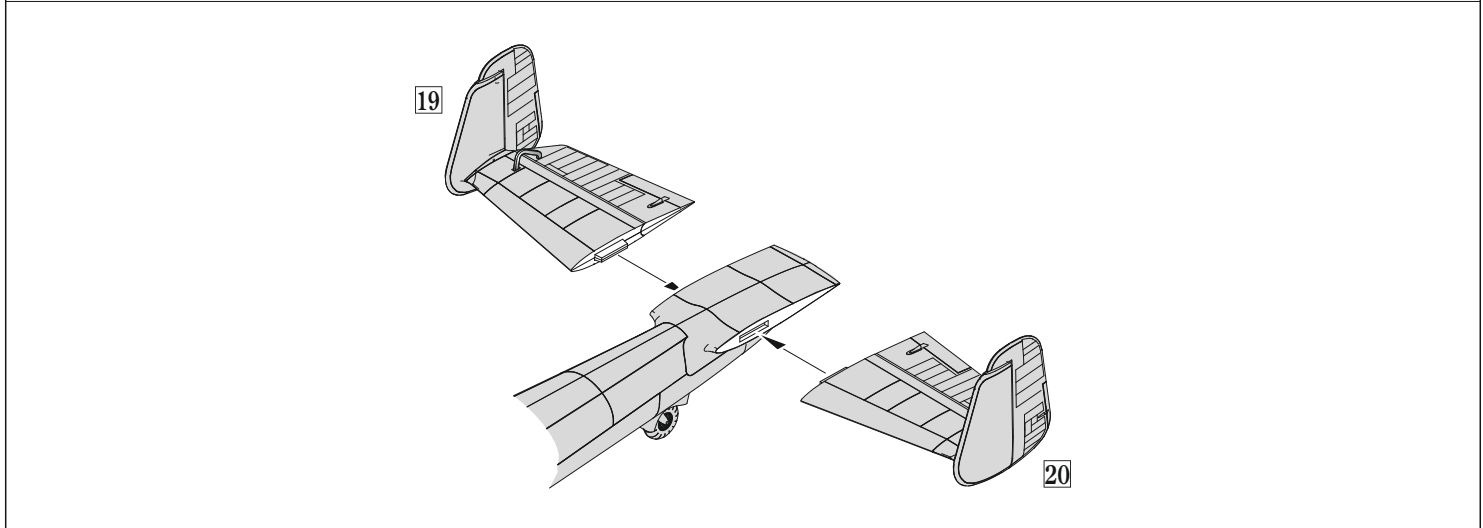
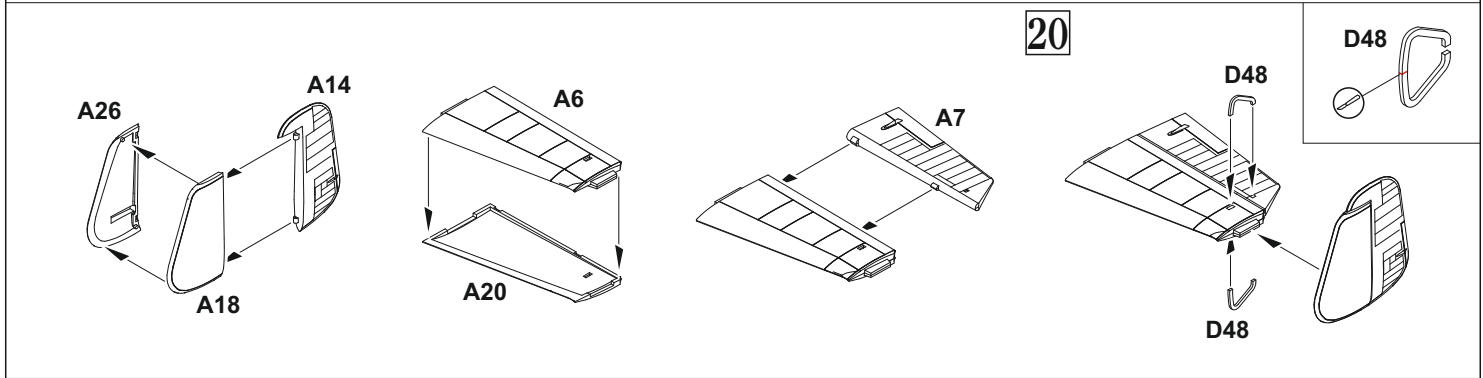
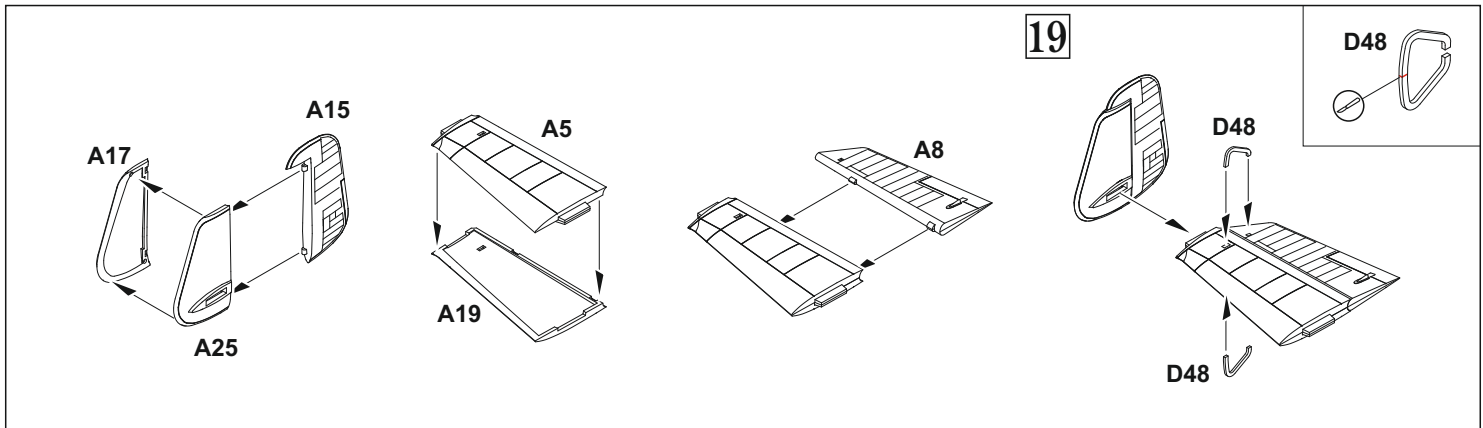



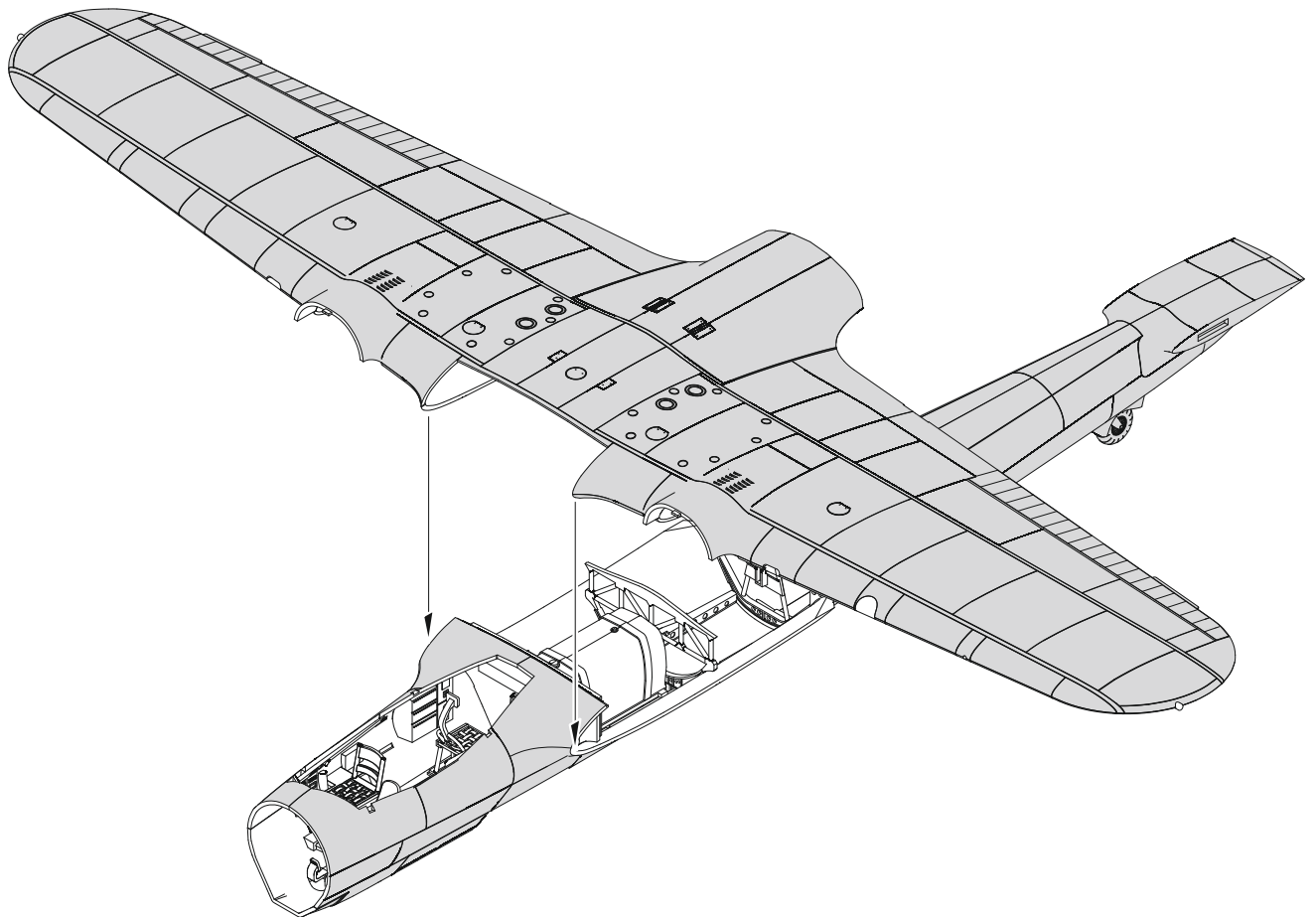
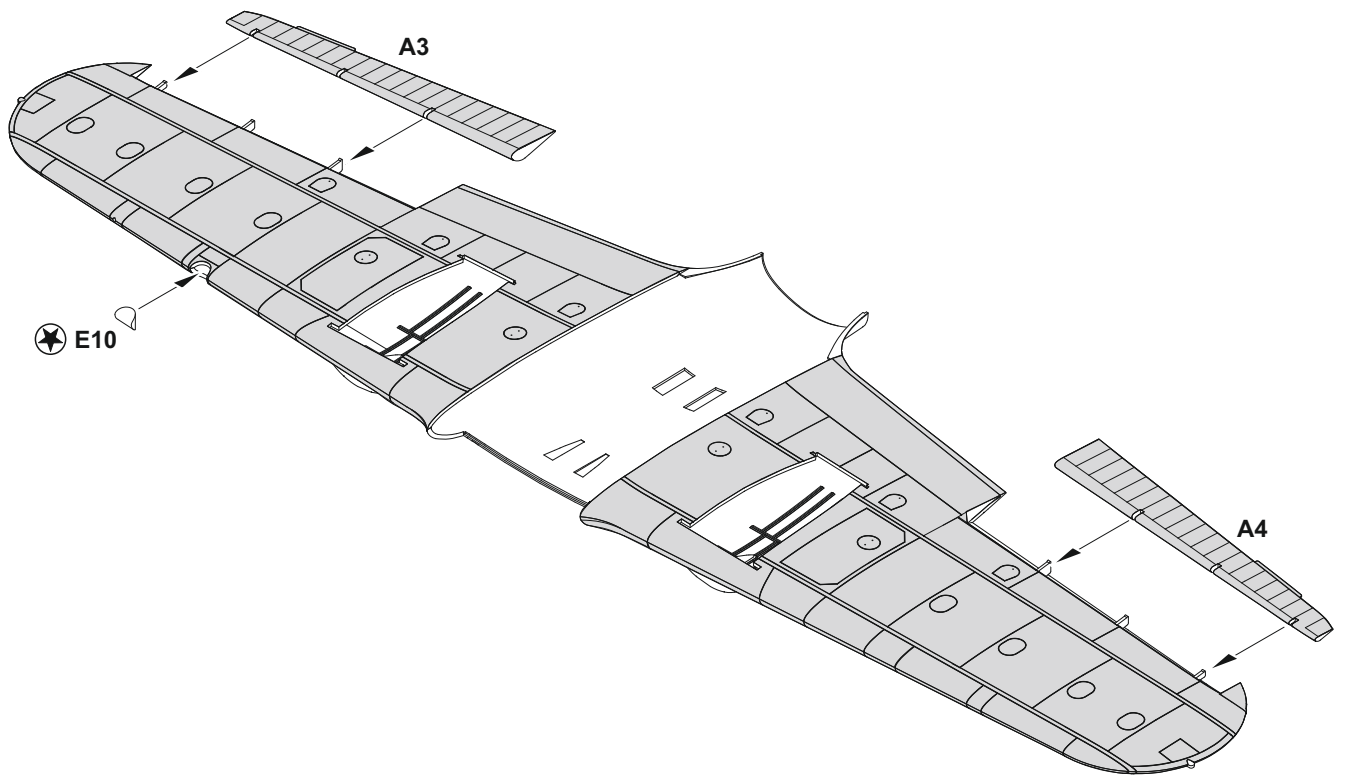

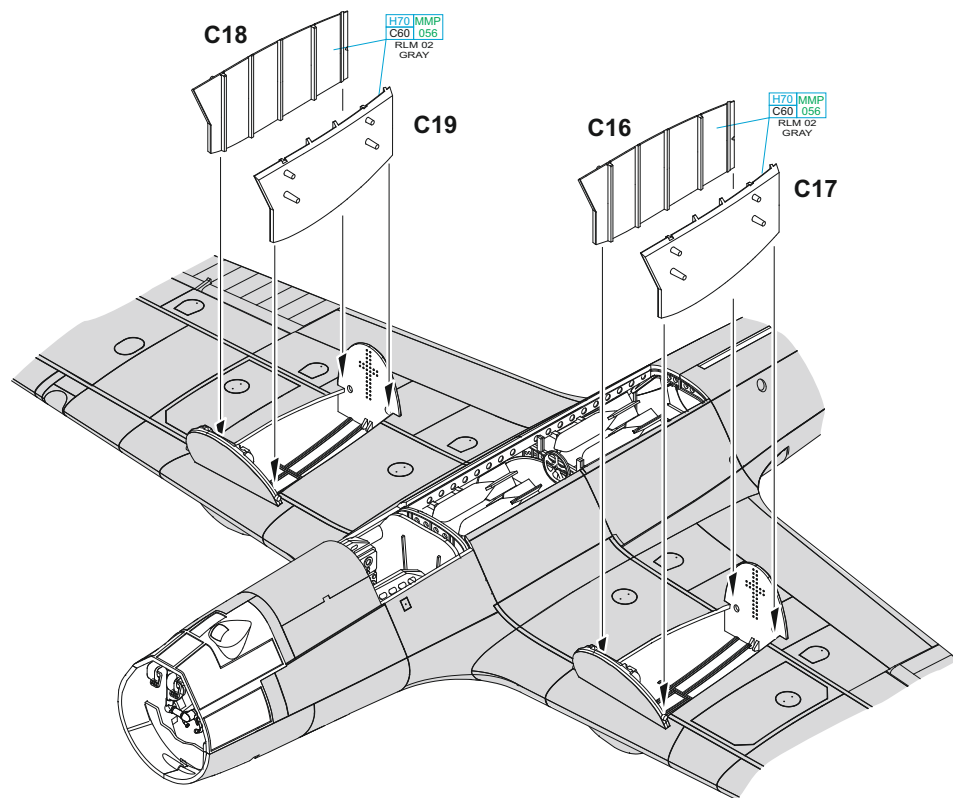
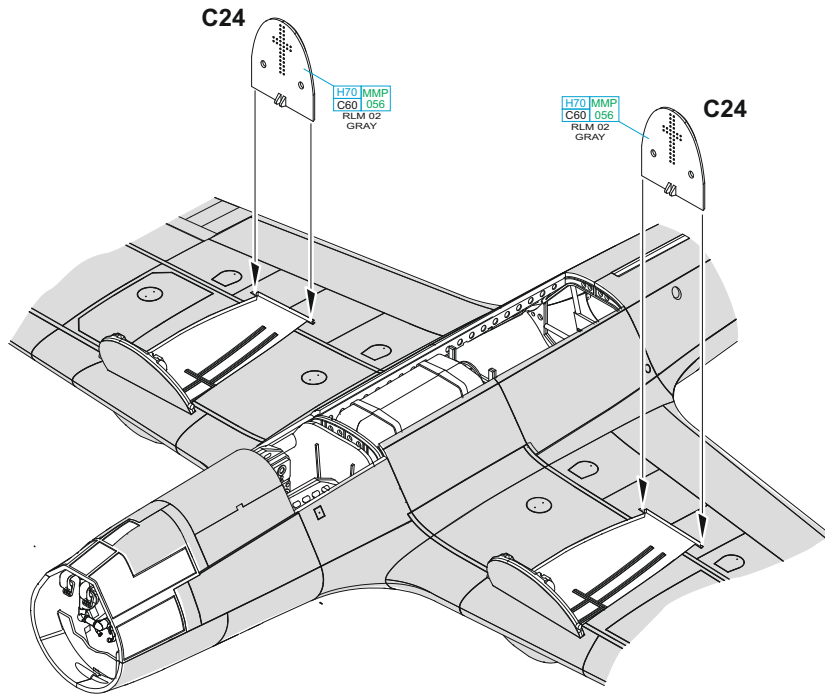

**2 pcs.**

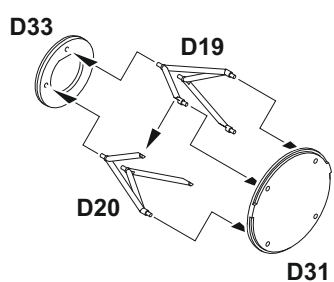

**23**

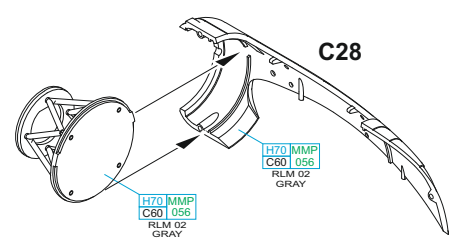

**24**

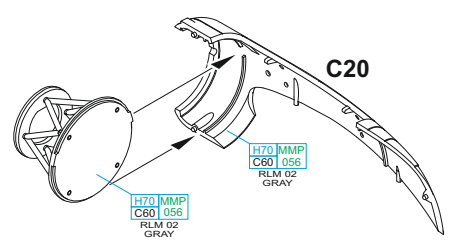



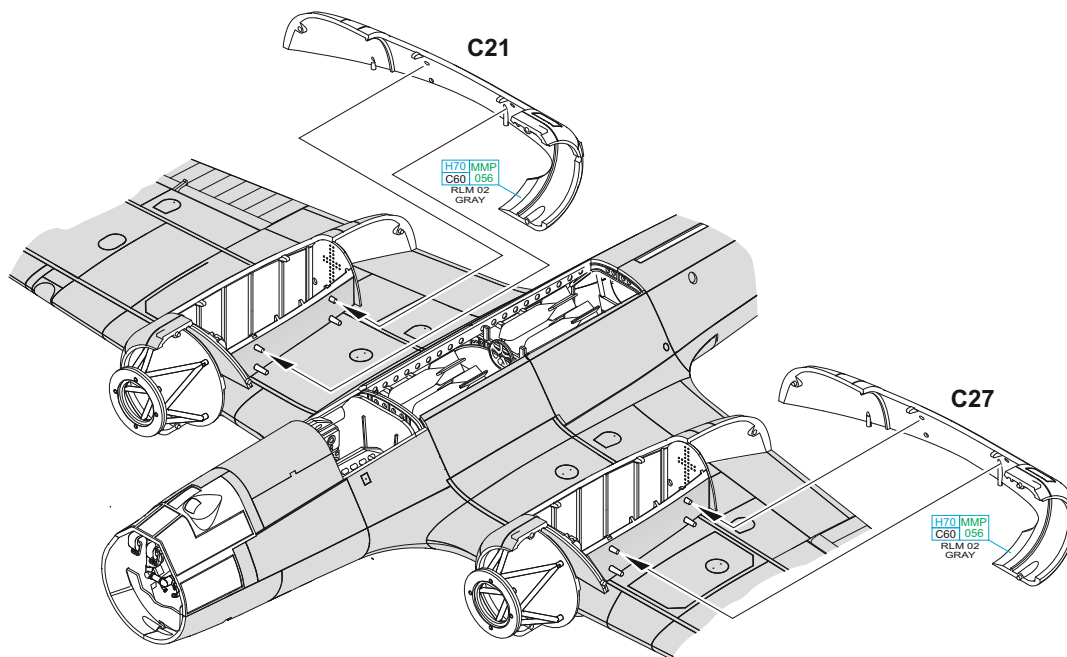
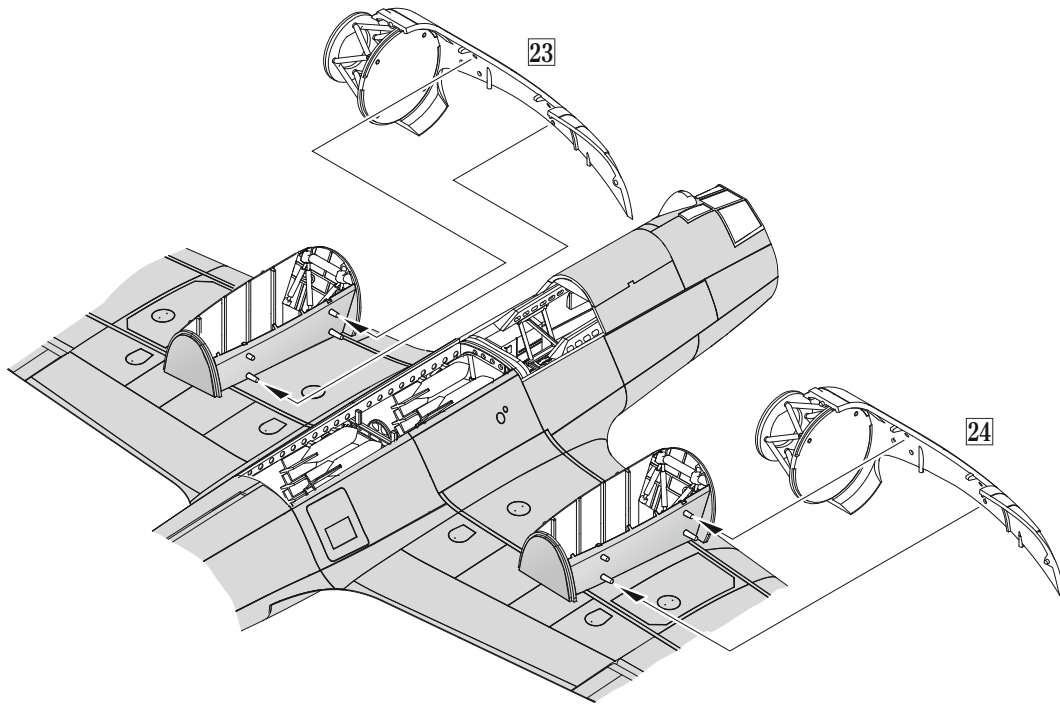

**25** 2 pcs.

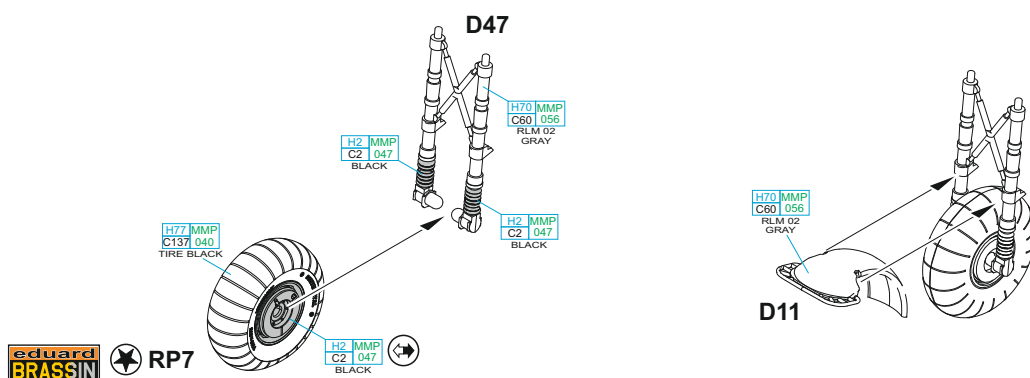

**eduard**  
**BRASSIN** ★ RP7

2 pcs.

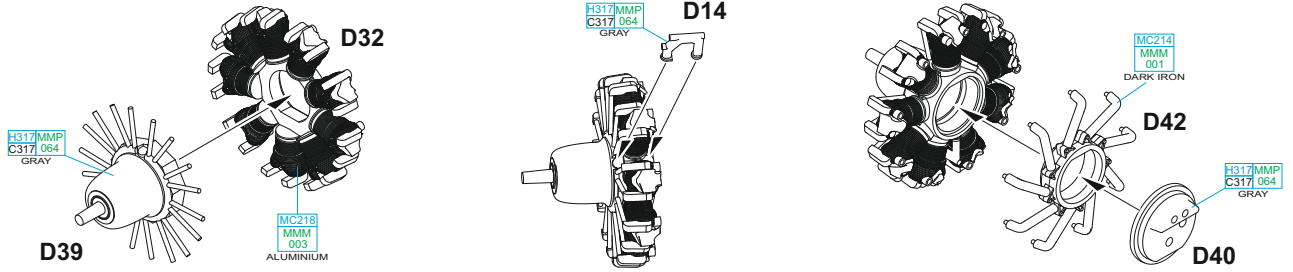

26 ? 2 pcs.

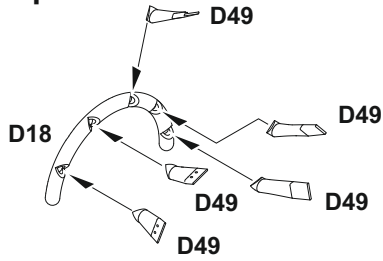

27 ? 2 pcs.

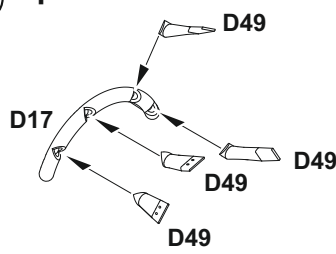

28 2 pcs.

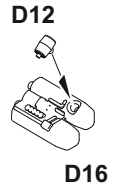

29 ? MARKINGS A;B;C;D 2 pcs.

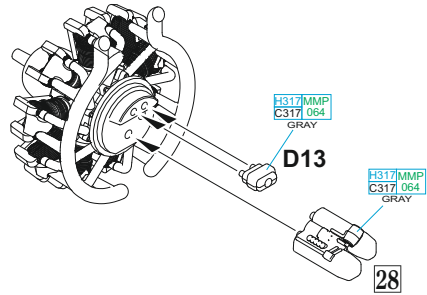
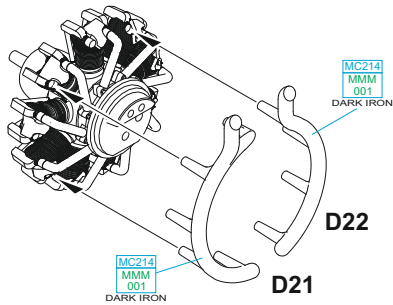

29 ? MARKINGS E;F;G;H 2 pcs.

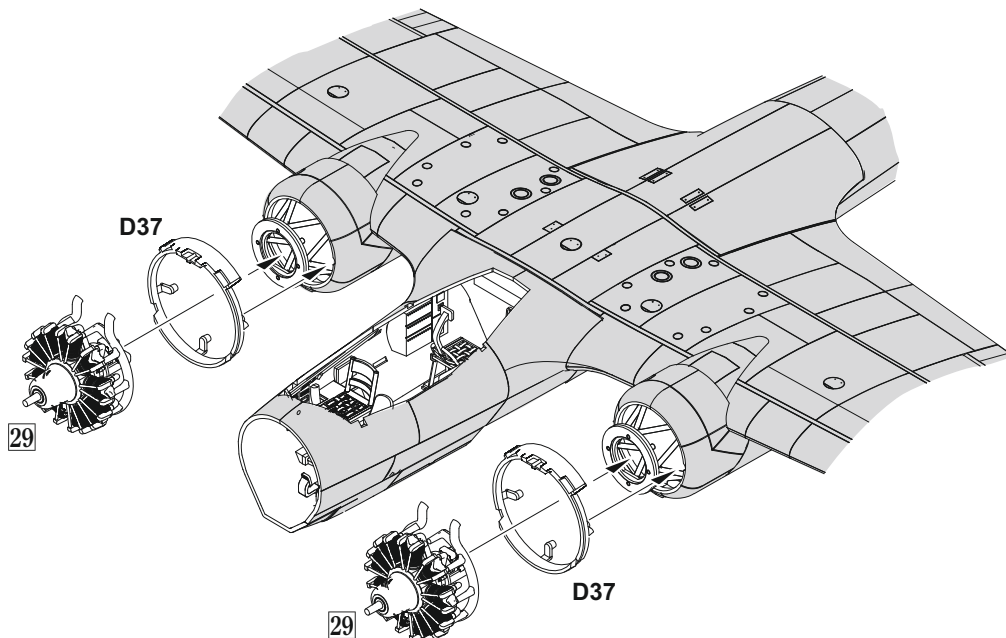
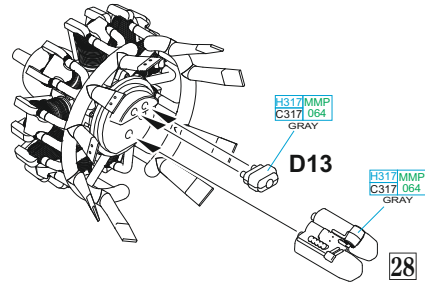
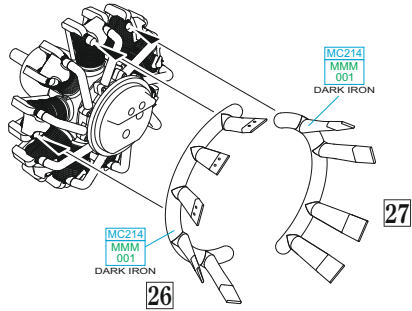



**30** 2 pcs.

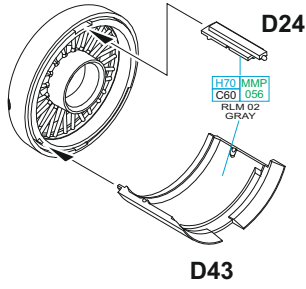
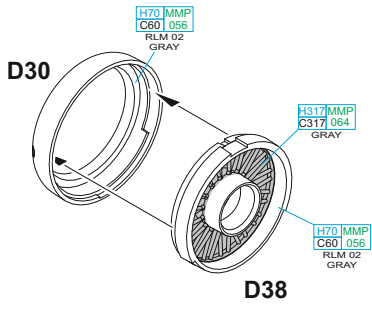

?

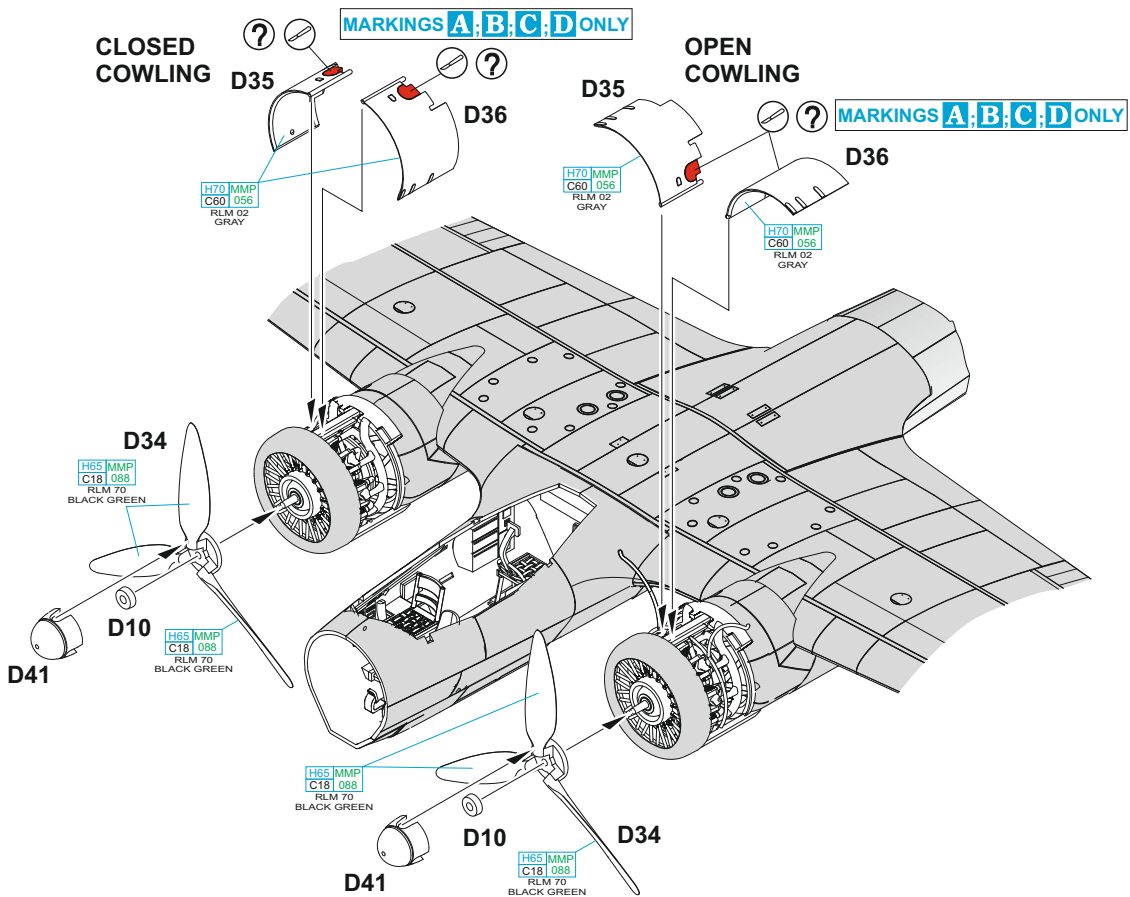
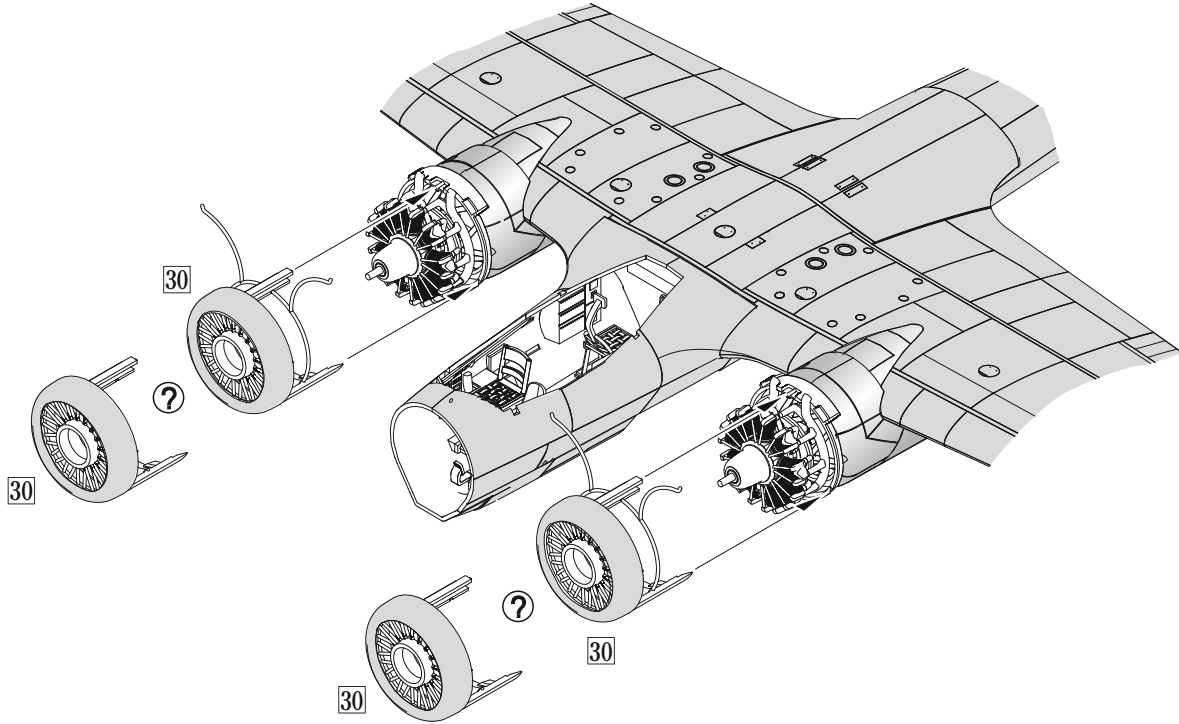
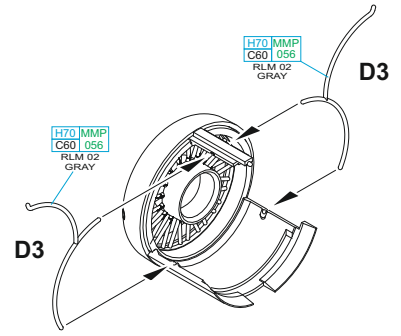

**31** 2 pcs.

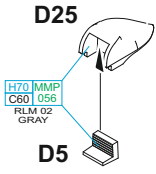

**32** 2 pcs.

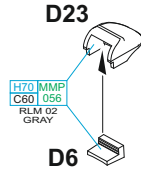

**33** **eduard BRASSIN** 2 pcs.

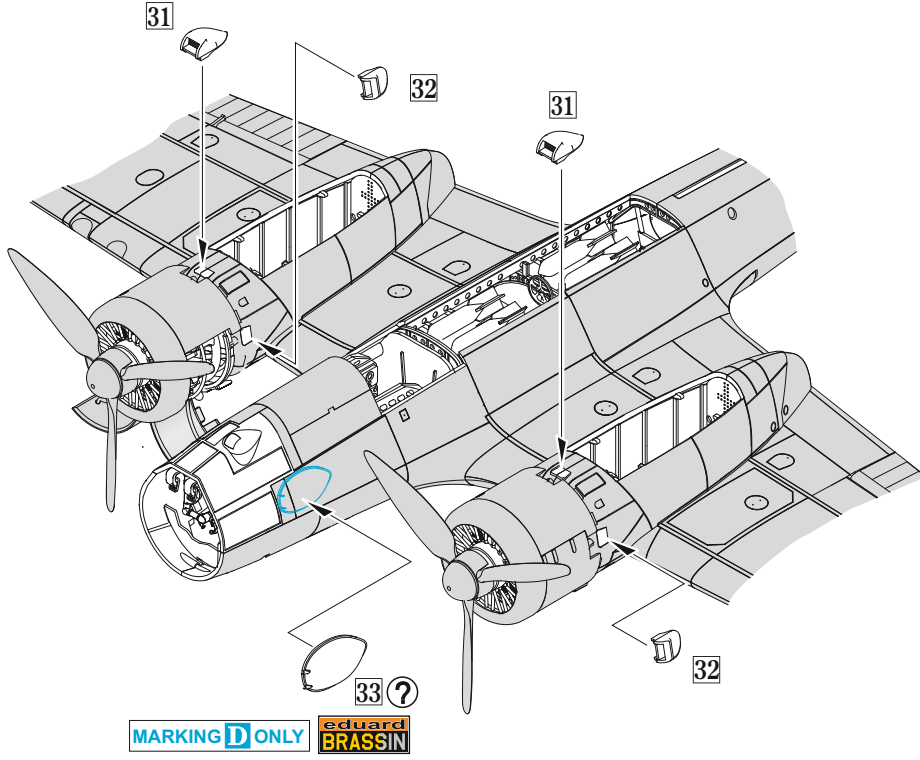
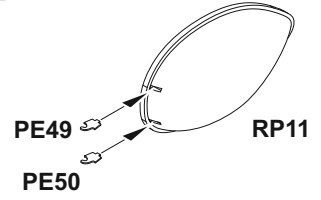

**MARKING D ONLY** **eduard BRASSIN**

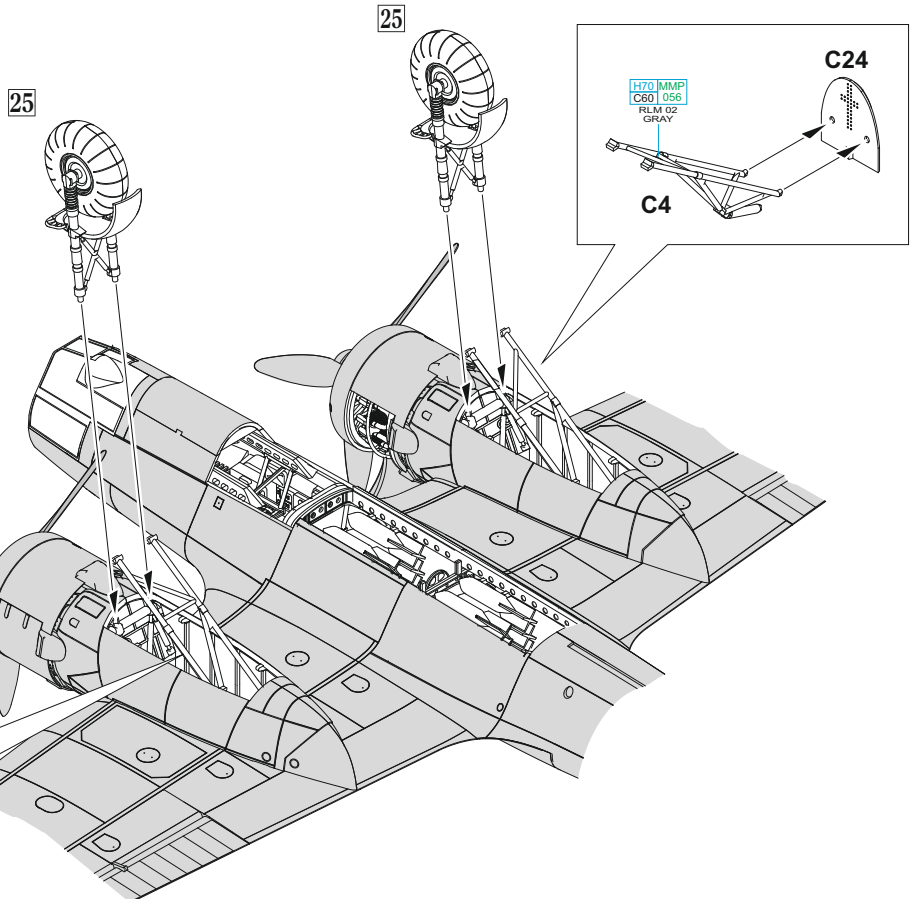

34 2 pcs.

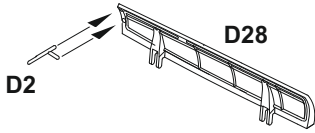

35 2 pcs.

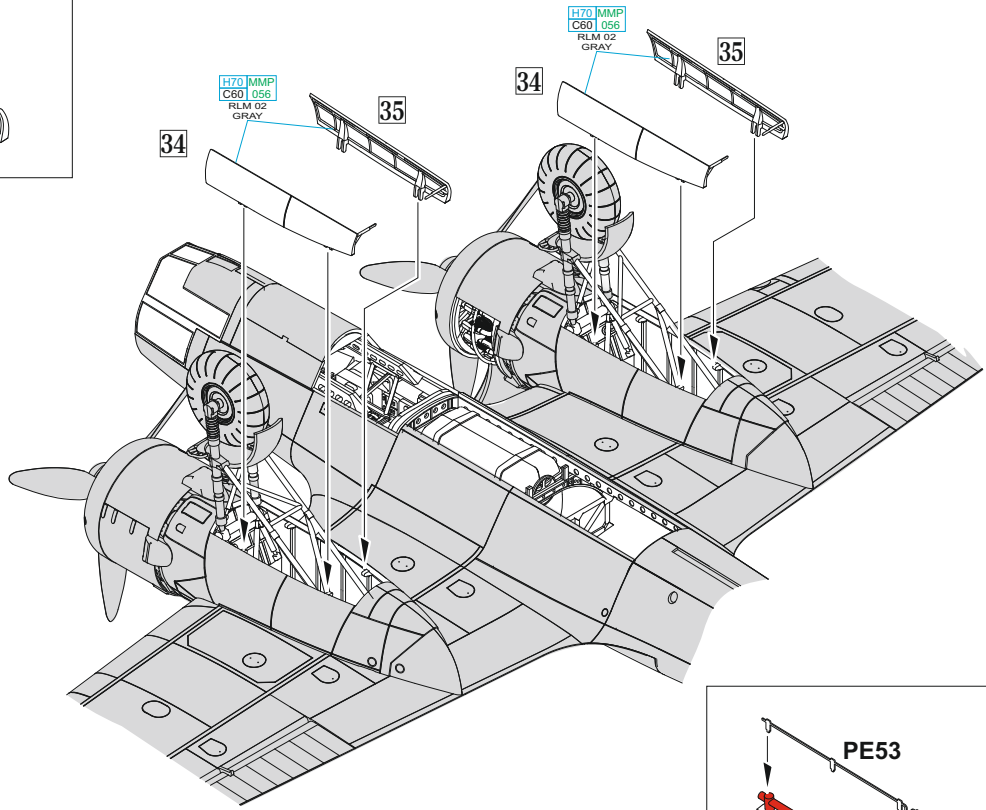
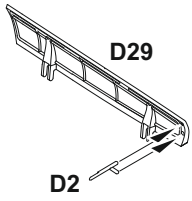

36

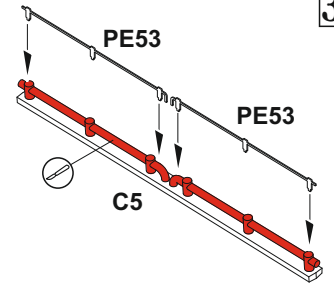

37 6 pcs.

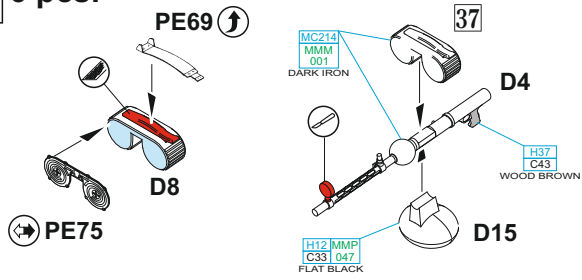

A1, A31 - MARKINGS A - G ONLY

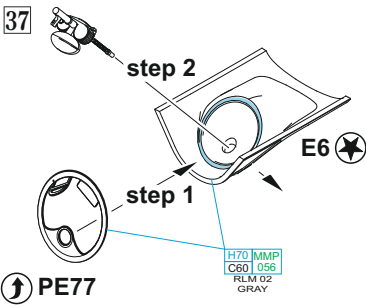
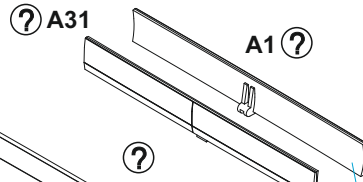

38 5 pcs.

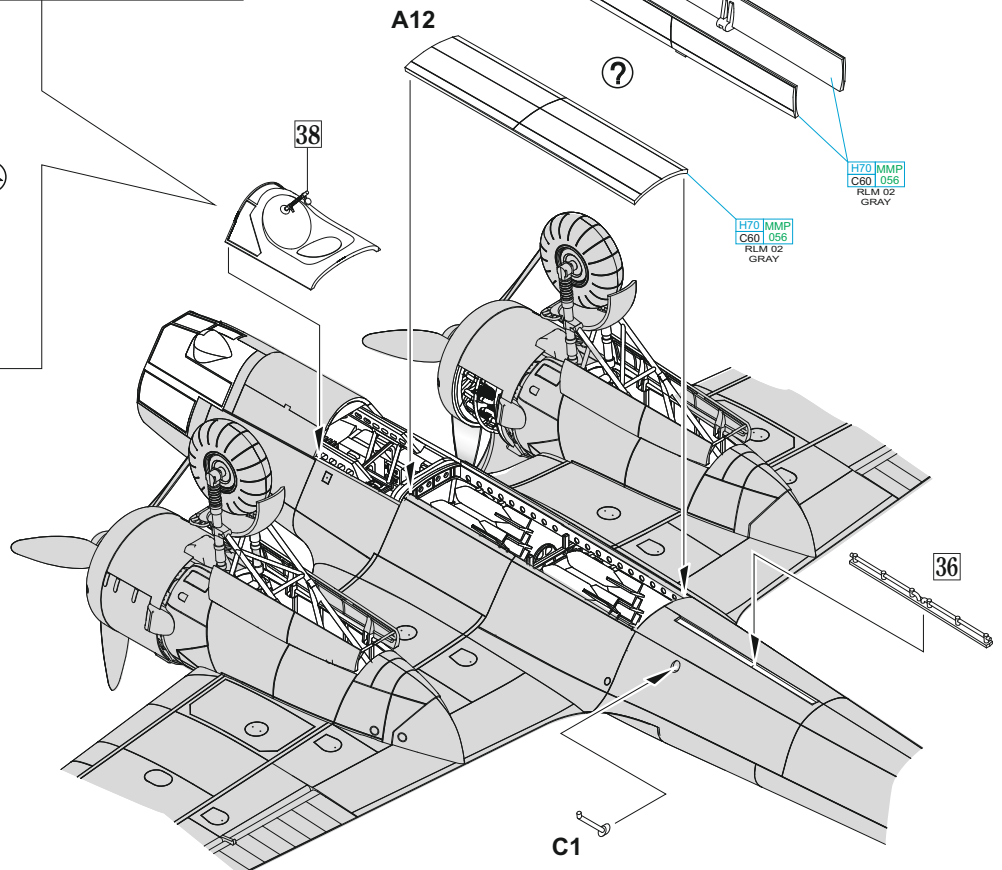
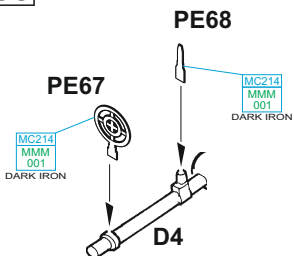



39

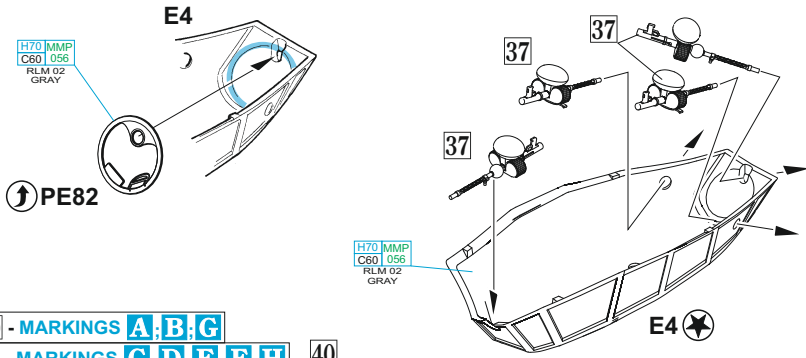

40 - MARKINGS **A; B; G**  
 E2 - MARKINGS **C; D; E; F; H**

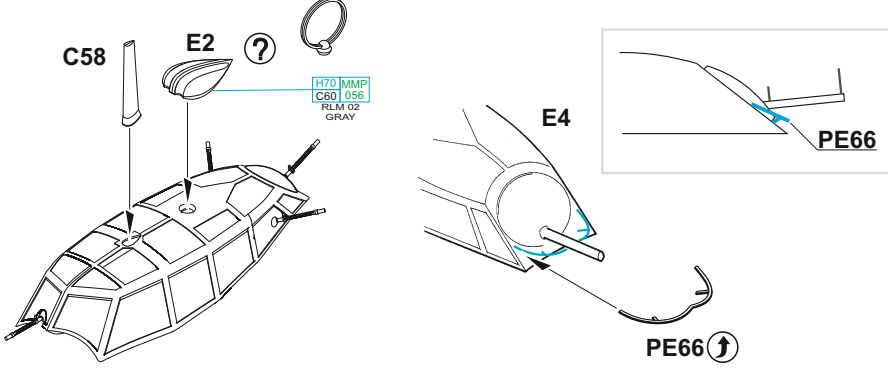

40

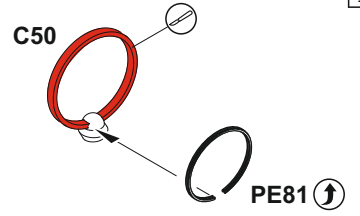

PE78  
 PE84

42

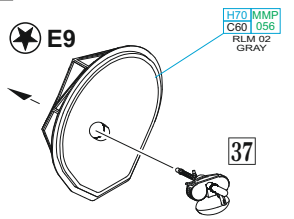

41

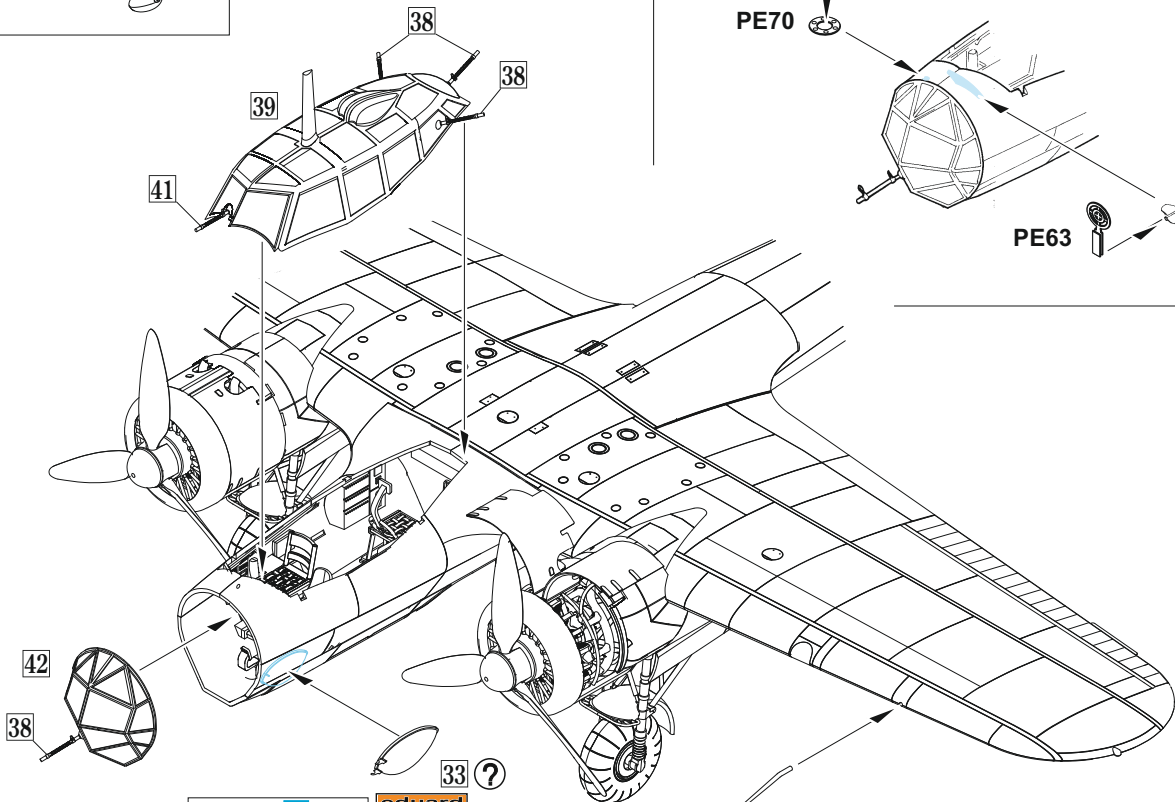
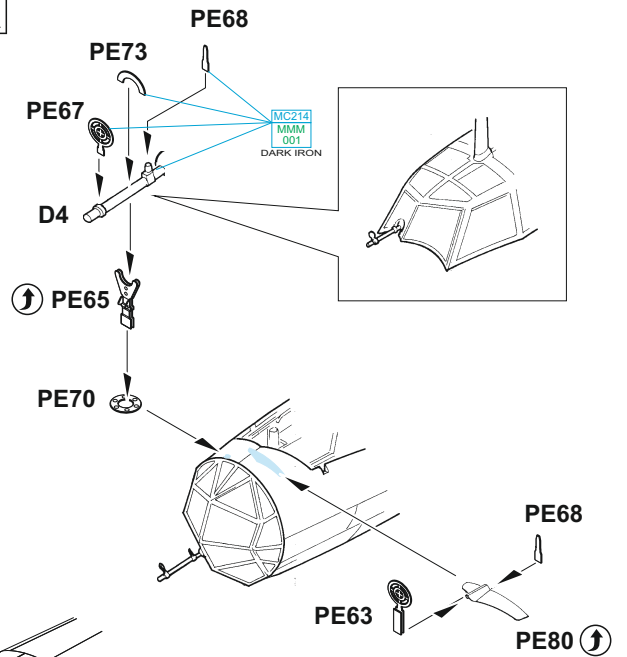

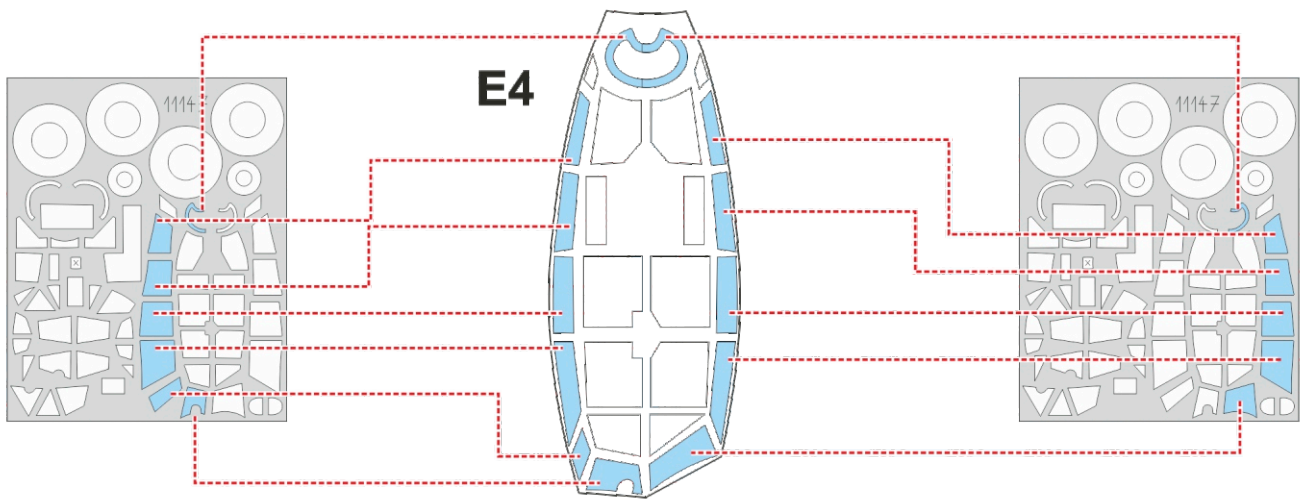
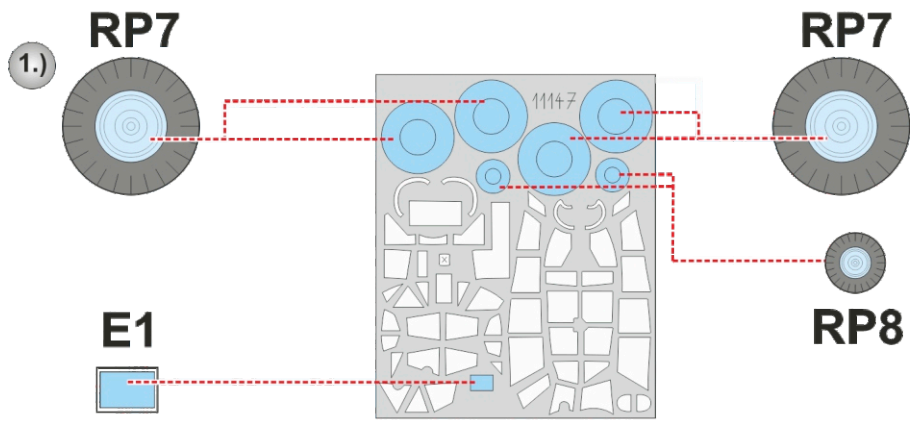

LIQUID MASK

2.)

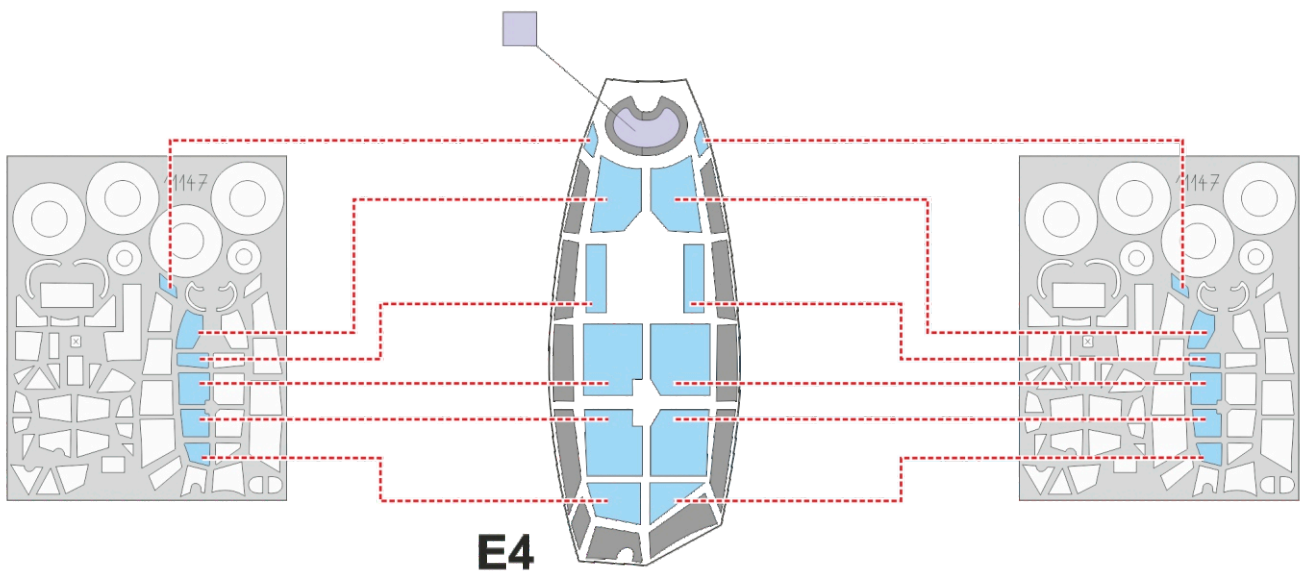

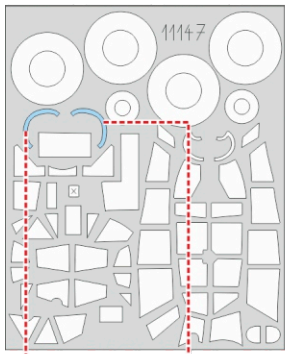

LIQUID MASK

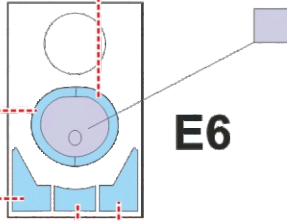

E6

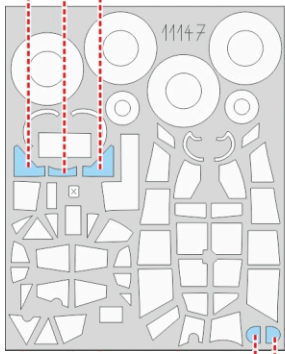

E10



3.)

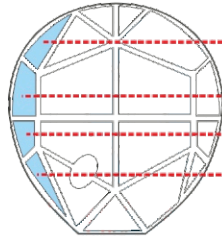

E9

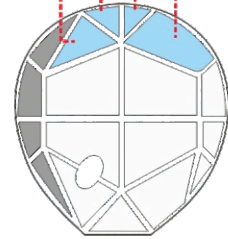
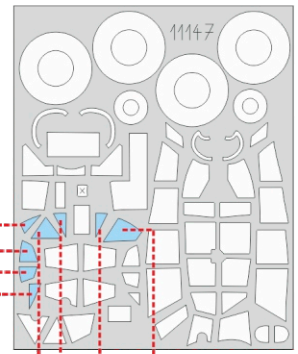

E9

4.)

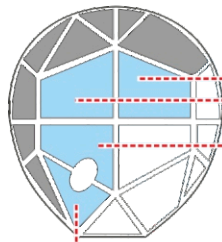

E9

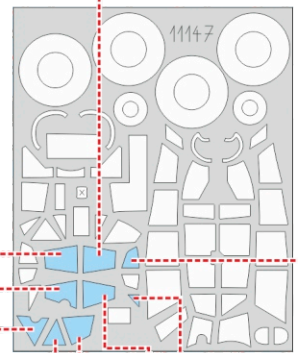

E9

5.)

E3

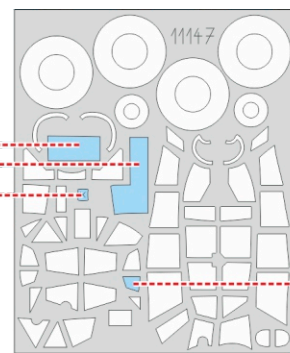
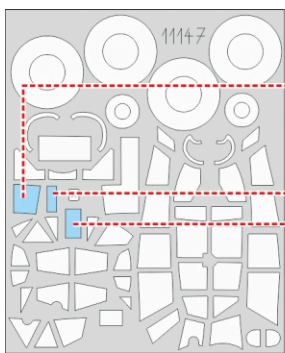
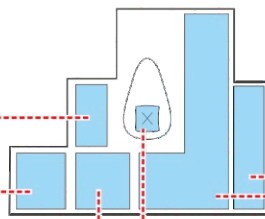



# A Do 17Z-1, 5./KG 3, Heiligenbeil, Německo, 1939

Kampfgeschwader 3 byla založena 1. května 1939 ve Fürstenwalde v Braniborsku, její II. Gruppe v téže době na letišti poblíž Magdeburgu. Stab i všechny podřízené Gruppe byly vyzbrojeny stroji Do 17Z, na konci května byly Stab, II. a III. Gruppe přesunuty na letiště Heiligenbeil, ležící ve Východním Prusku, kde výcvik osádek pokračoval až do přepadení Polska. Útoky se zúčastnily obě Gruppe, s Dornieru Do 17Z se II. Gruppe zúčastnila nejen polské kampaně, ale i útoku na Francii a nakonec i bitvy o Británii. Na modernější Junkersy Ju 88 byla jednotka přezbrojena na jaře roku 1941. Bombardéry Do 17Z byly z výroby kamuflovány na horních a bočních plochách barvami RLM 70 a 71, spodní plochy byly nastříkány barvou RLM 65. Stroje II. Gruppe nosily pod kabinou znak jednotky – kosu v bílém kruhu. Stroje 5. Staffel měly na motorových krytech znak jednotky – stylizovaného ptáka nesoucího bombu.

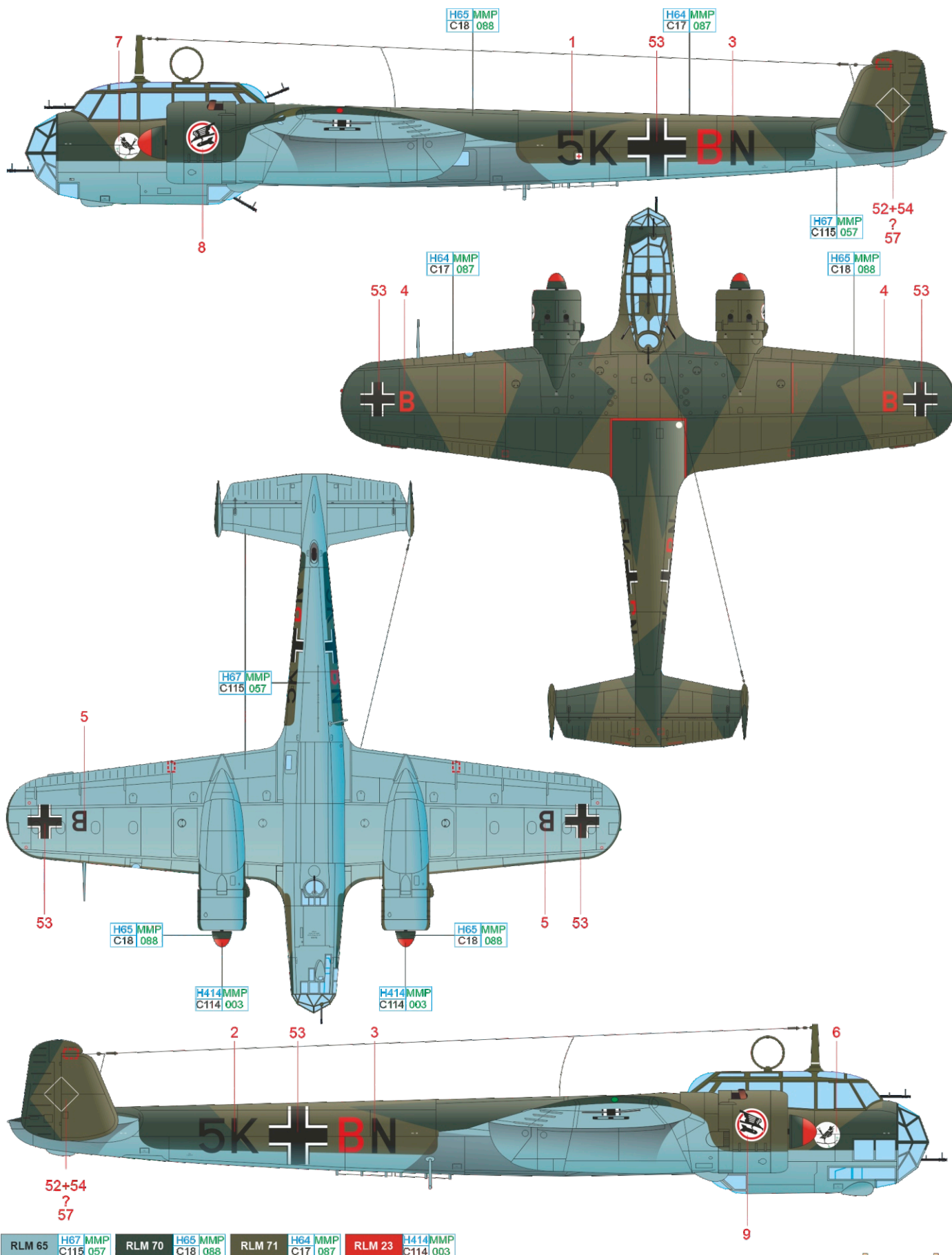

RLM 65	H67 MMP C115 057	RLM 70	H65 MMP C18 088	RLM 71	H64 MMP C17 087	RLM 23	H414 MMP C114 003
--------	------------------	--------	-----------------	--------	-----------------	--------	-------------------

# B Do 17Z-2, WNr. 1160, 7./KG 3, St. Trond, Belgie, srpen 1940

Poslední akcí, v níž se osádka Fw. Williho Effmerta (pilot Fw. Effmert, bombometčík Uffz. Ritzel, radista Uffz. Reinhardt a pozorovatel Gefr. Huhn) zúčastnila bitvy o Británii, byl útok na letiště Debden a Hornchurch, naplánovaný na 26. srpna. Během útoku byl bombardér sestřelen Defianty z 264. perutě RAF, zachránil se pouze pilot a bombometčík. V roce 2008 se podařilo objevit vrak tohoto Dorniera nedaleko od pobřeží hrabství Kent. V roce 2013 byl vyzvednut a v současnosti se nachází v muzeu RAF v Cosfordu. Znakem strojů III. Gruppe, namalovanými pod kokpitem, byly barvy karet, stroje Stabu měly namalovány barvy všechny, stroje 7. Staffel nosily trefy.

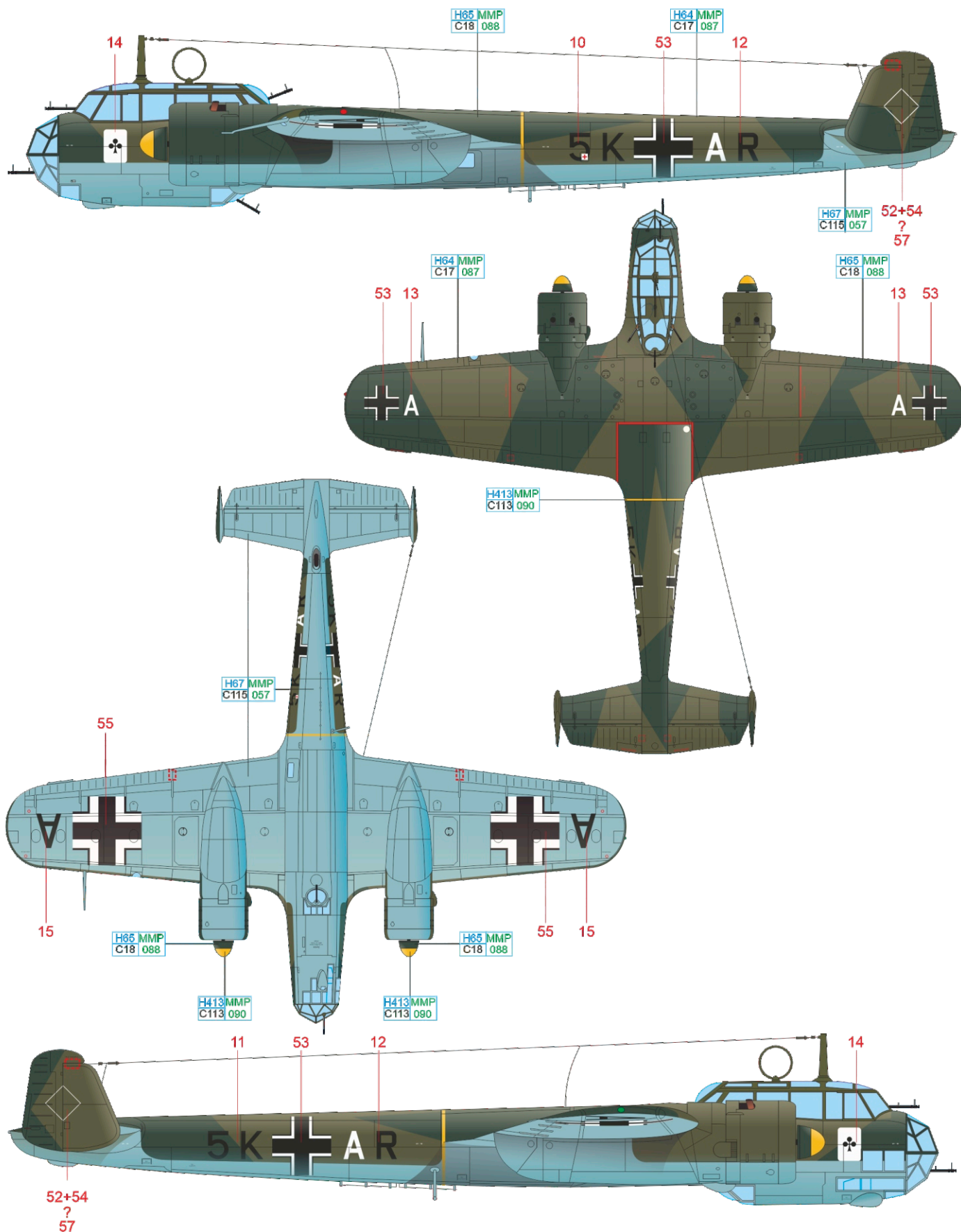

RLM 65	H67 MMP C115 057	RLM 70	H65 MMP C18 088	RLM 71	H64 MMP C17 087	RLM 04	H413 MMP C113 090
--------	------------------	--------	-----------------	--------	-----------------	--------	-------------------

# C Do 17Z-2, WNr. 2555, 8./KG 76, Cormeilles-en-Vixen, Francie, září 1940

Dne 15. srpna 1940, deset minut po dvanácté hodině, byl tento stroj nad Londýnem sestřelen piloty Spitfirů 609. squadrony F/O Dundasem a P/O Tobinem. Pilot Fw. Heitsch nouzově přistál poblíž Castle Farm u Shorehamu. Kromě pozorovatele Fw. Schmida, který byl během souboje smrtelně zraněn, upadl zbytek osádky do zajetí. Do 17Z 8. Staffel KG 76 nosily pod kokpitem znak jednotky – červený štít s třemi bílými bombardéry a bombou v pozadí. Dalšími rozlišovacími znaky byl červený pruh obepínající trup za křídlem a červené přední části vrtulových kuželů. Písmeno F, označující stroj v rámci 8. Staffel v červené barvě (barva písmen 8. Staffel v rámci III. Gruppe), bylo lemováno bílou barvou. Bílé, či v případě KG 76 růžové pruhy, používané během bitvy o Británii k lepší orientaci při letech ve formaci, byly namalovány na horní ploše levé poloviny křídla a na vnějších stranách směrového kormidla a kýlovky.

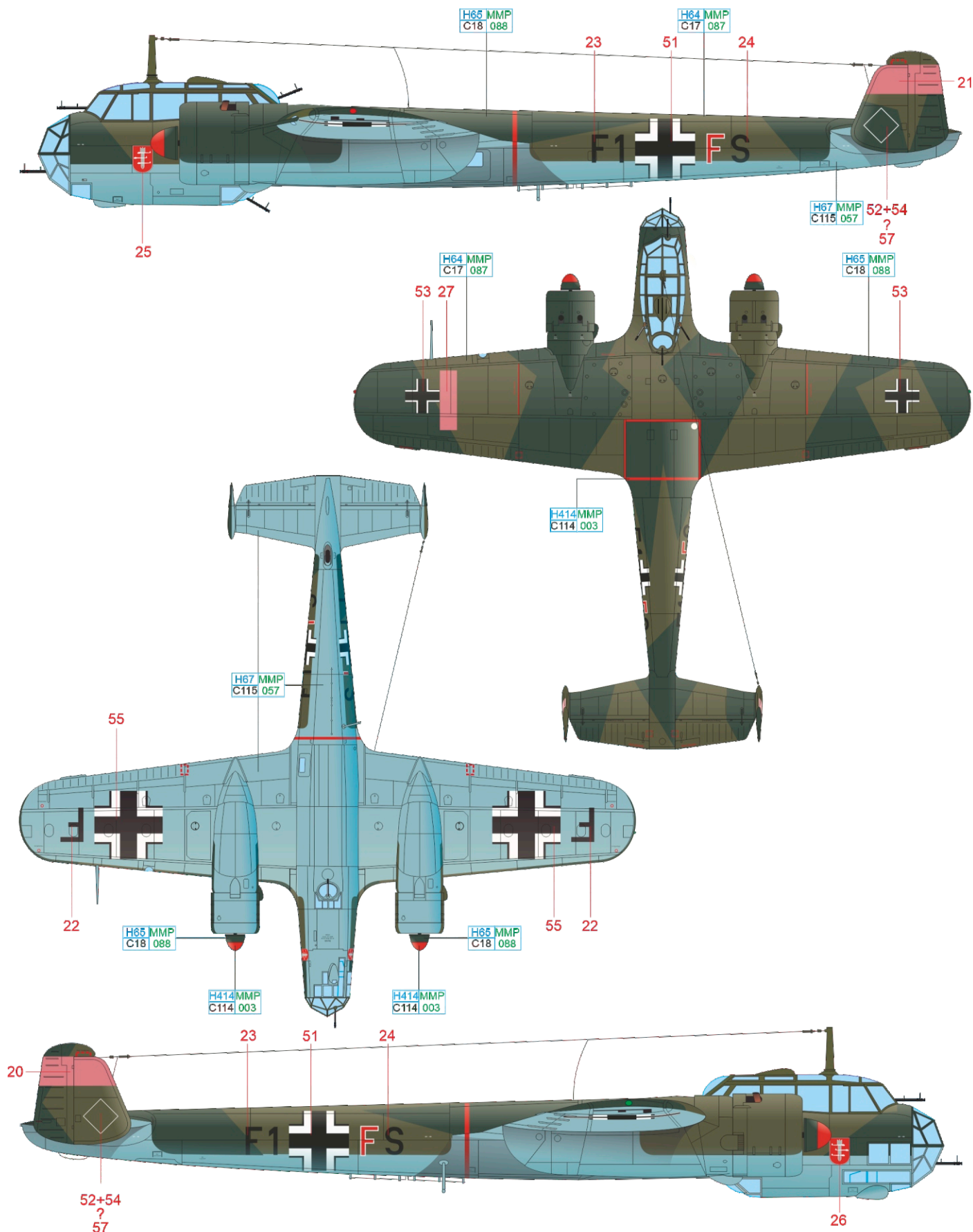

RLM 65 H67 MMP C115 057 RLM 70 H65 MMP C18 088 RLM 71 H64 MMP C17 087 RLM 23 H414 MMP C114 003



# D Do 17Z-5, WNr. 2787, 1./KGr. 606, Lannion, Francie, říjen 1940

Stroje Do 17Z-5 byly na předích vybaveny plováky, aby v případě nouzového přistání na hladině měla osádka více času k opuštění stroje. Těmito letouny byla přednostně vybavována jednotka Küstenfliegergruppe 606, specializovaná na útoky na plavidla. Tento stroj byl těžce poškozen 11. října 1940 během útoku na Liverpool, kdy mu Spitfiry 611. squadrony zapálily oba motory. Dva členové osádky (radista a mechanik) vyskočili, zatímco pilotovi a pozorovateli se podařilo doletět do Francie a nouzově přistát poblíž Brestu. Mechanik Uffz. Johansen po opuštění stroje nad Anglií narazil do ocasních ploch a dopadl na zem již mrtvý. Radista Fw. Staas přistál v pořádku poblíž Mart of Llyn a byl zajat. Po změně taktiky a přechodu na bombardování anglických měst v noci byly spodní plochy včetně bílých částí křížů a svastik na trupu, křídle a ocasních plochách přetřány černou barvou, jako je tomu i v případě tohoto stroje. Pod kokpitem je namalován znak jednotky.

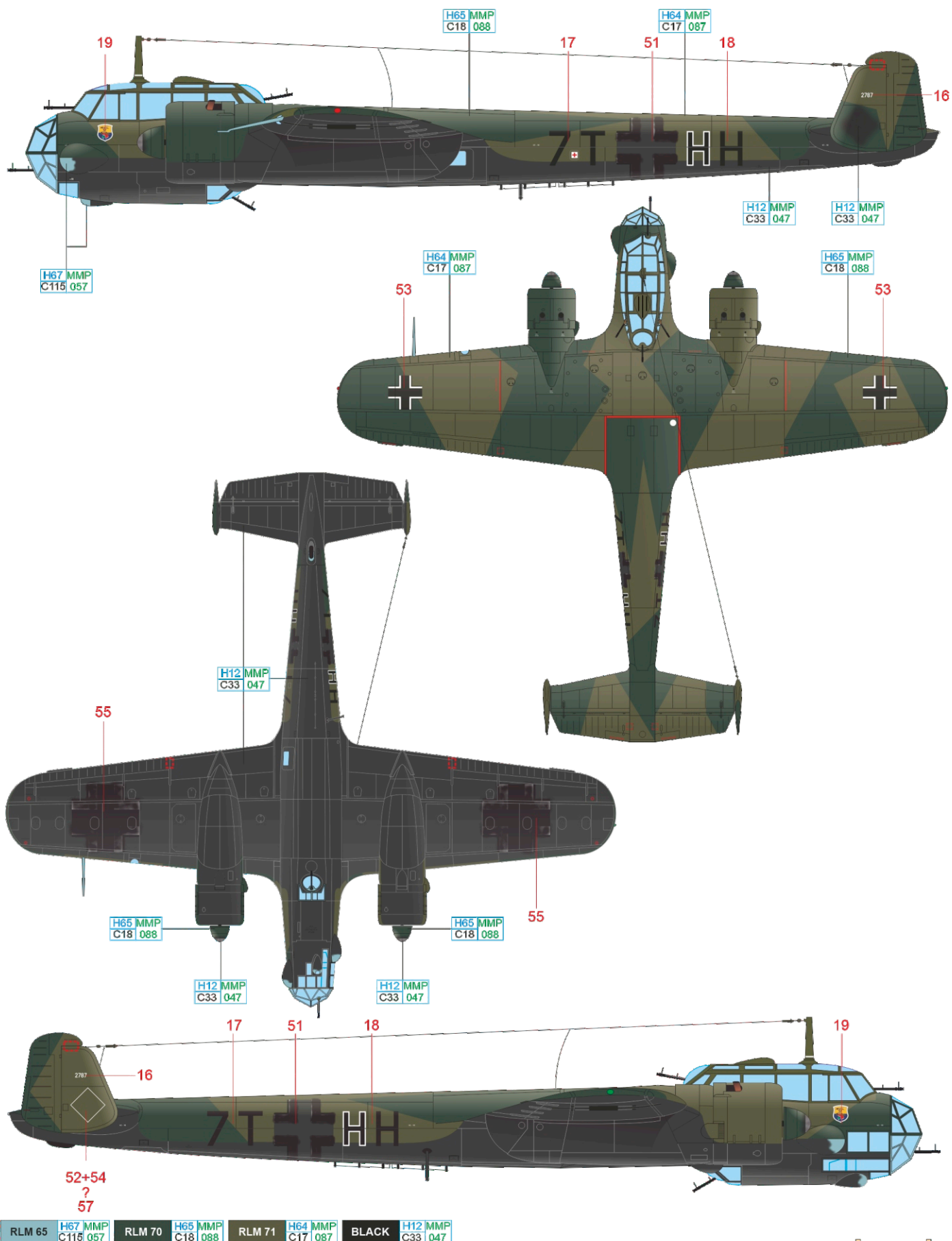

# E Do 17Z-2, 3./KG 2, Athény-Tatoi, Řecko, květen 1941

Jednou z bombardovacích jednotek účastnících se balkánského tažení a operace Marita (útok na Řecko), byla i Kampfgeschwader 2. Její Stab, I. a III. Gruppe (účast II. Gruppe byla pouze symbolická v podobě 6. Staffel) útočily z bulharského letiště Plovdiv-Krumovo, po obsazení Makedonie se KG 2 přesunula na letiště v Soluni, v úplném závěru tažení Řeckem následoval její přesun na letiště Tatoi v Aténách. Stroje účastníci se operace Marita měly kvůli lepšímu rozpoznávání pohyblivé části ocasních ploch a motorové kryty natřeny barvou RLM 04. Pod kokpitem byl namalován znak jednotky.

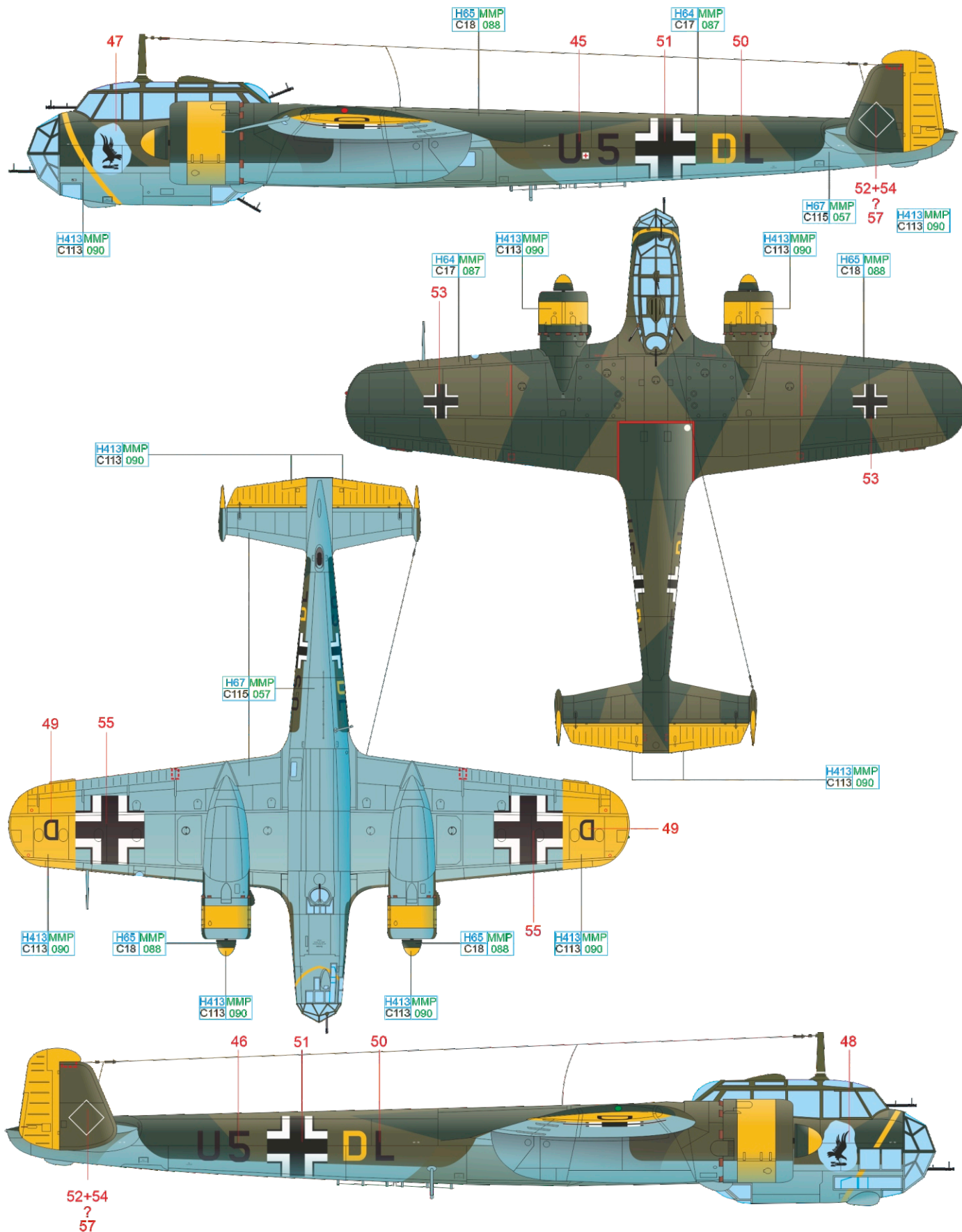

RLM 65	H67 MMP C115 057	RLM 70	H65 MMP C18 088	RLM 71	H64 MMP C17 087	RLM 04	H413 MMP C113 090
--------	---------------------	--------	--------------------	--------	--------------------	--------	----------------------

# F Do 17Z, 7./KG 3, Vjazma, Sovětský svaz, zima 1941

Během zimního tažení Sovětským svazem byly stejně jako u stíhacích jednotek stroje pro lepší maskování při stání na zemi i během letu natírány na horních a bočních plochách smytlou bílou barvou. Barva byla v polních podmínkách nanášena ledabyle, bez důkladné přípravy, a proto během pohybu pozemního personálu na letounu docházelo k jejímu loupání, svou roli hrály i náročné podmínky během třesnutých zim. Stejně to bylo i u bombardérů 7. Staffel KG 3, poslední jednotky podnikající operační lety s tehdy již zastaralými stroji Dornier Do 17Z. Pod bílou smytlou barvou prosvítá původní kamuflážní schéma, sestávající ze segmentů barev RLM 70/71 na horních a bočních plochách, spodní plochy jsou nastříkané barvou RLM 65. Příslušnost k východní frontě dokládá žlutý pruh obepínající trup před ocasními plochami a konce spodních ploch křídla natřené také žlutou barvou.

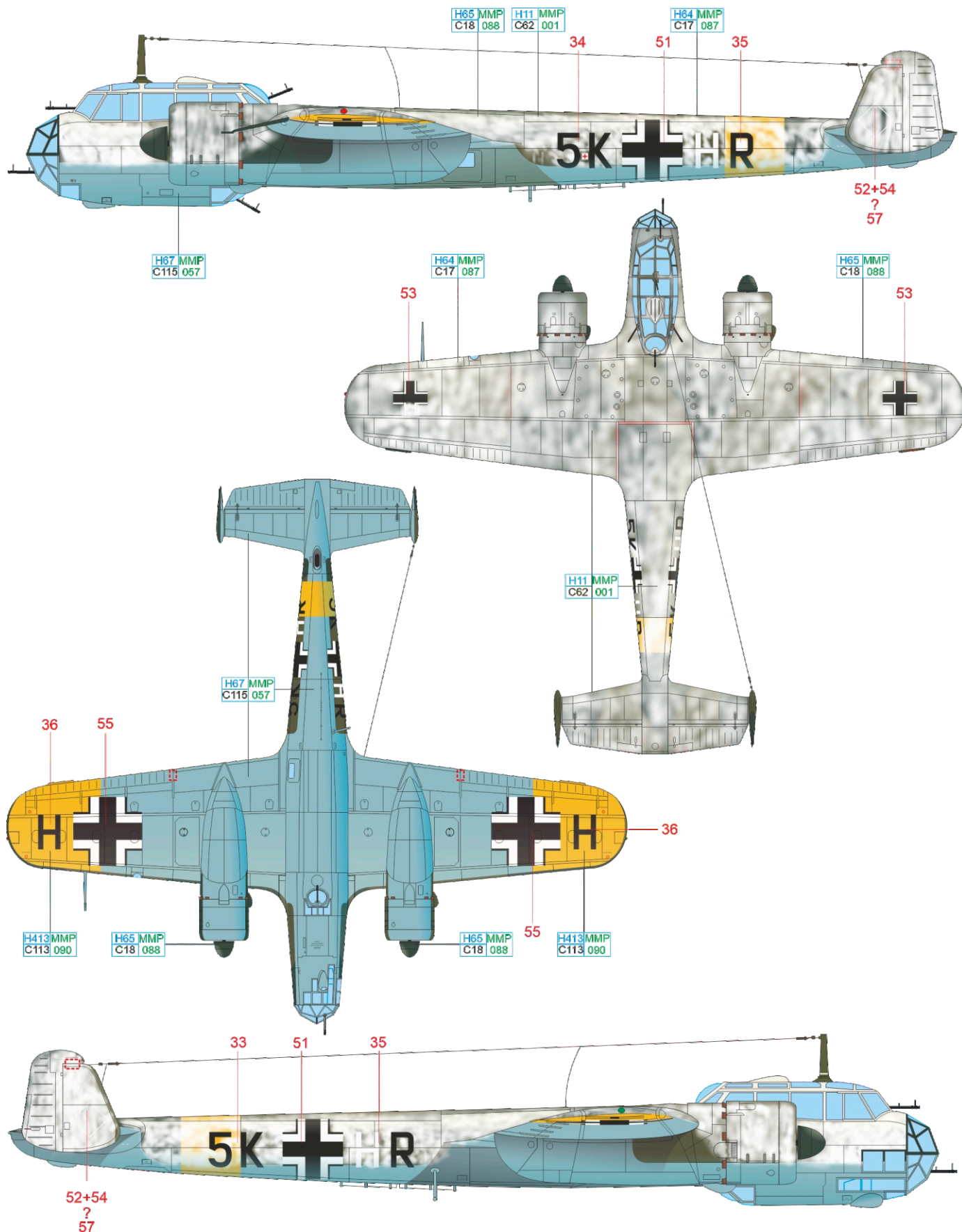

RLM 65	H67 MMP C115 057	RLM 70	H65 MMP C18 088	RLM 71	H64 MMP C17 087	RLM 04	H413 MMP C113 090	WHITE	H11 MMP C62 001
--------	------------------	--------	-----------------	--------	-----------------	--------	-------------------	-------	-----------------



# G Do 17Z-2, 10./ZG 26, Castel Benito, Libye, 1941

Stroje Do 17Z, používané několika bombardovacími eskadrami Luftwaffe v počátečním období 2. světové války, se zúčastnily všech tažení, které nacistické Německo podniklo. Výjimkou nebylo ani africké tažení, i když zde bylo používání strojů Do 17Z pouze symbolické, neboť pár těchto strojů měla ve stavu pouze 10. Staffel Zerstörergeschwader 26, tedy jednotka létající na dvoumotorových stíhacích Bf 110. Tento stroj byl nalezen postupujícími britskými jednotkami na letišti Castel Benito v Libyi. Letadla používaná v Africe byla kamuflována barvami používanými na tomto bojišti. Horní a boční plochy letadel byly nastříkány barvou RLM 79 se skvrnami barvou RLM 80, spodní plochy byly kamuflovány barvou RLM 78. Z fotografie není úplně patrné, zda i tento stroj měl nastříkané skvrny barvou RLM 80. Stejně jako jiné stroje používané na jižní frontě, i tomuto obepíná trup před ocasními plochami bílý pruh a spodní plochy koncových oblouků křídla mají bílou barvu.

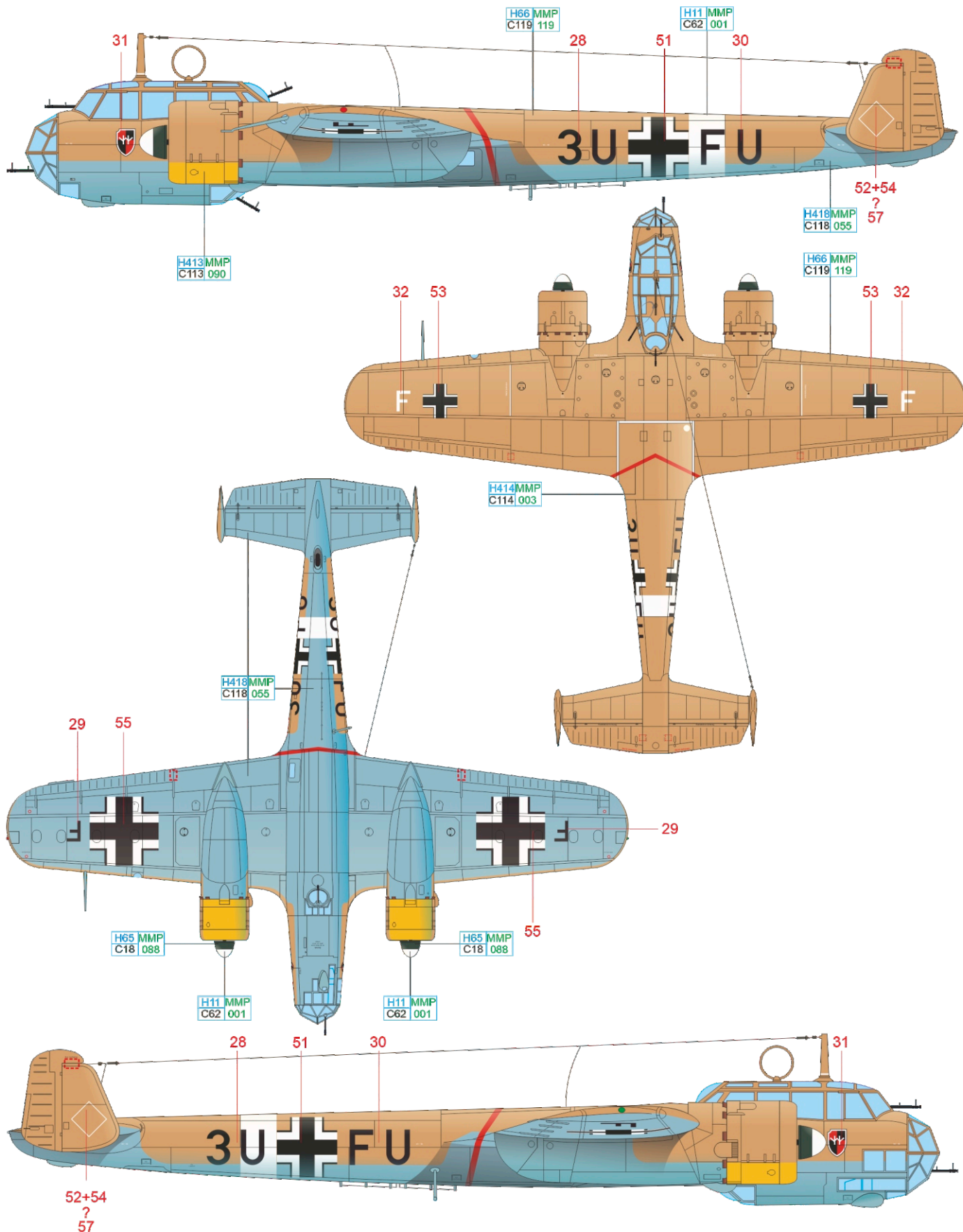

RLM 79	H66 MMP C119 119	RLM 78	H413 MMP C113 090	RLM 04	H418 MMP C118 055	RLM 23	H414 MMP C114 003	RLM 70	H65 MMP C18 088	WHITE	H11 MMP C62 001
--------	------------------	--------	-------------------	--------	-------------------	--------	-------------------	--------	-----------------	-------	-----------------



# H Do 17Z-3, vānr. Olli Kepsu, 2/LeLv 46, přistāvací plocha Linnunniemi, Finsko, ůnor 1942

Finské bombardovací jednotky utrpěly během bojů v létě a na podzim roku 1941 ztráty na technice, které nebylo možné nahradit z vlastních zdrojů. Pomoc přišla v podobě patnácti darovaných Dornierů Do 17Z, které v té době Luftwaffe již vyřazovala ze služby. Tyto stroje přicházely do služby u finského letectva během ledna a února 1942 a již od dubna s nimi letci LLv 46 podnikali operační lety. Boje 2. světové války přežilo pět finských Dornierů Do 17Z, poslední byly vyřazeny k 1. říjnu 1952. Jedním z nich byl i stroj označený DN-55, který zároveň podnikl také poslední let finského letectva během 2. světové války, když 4. dubna 1945 fotografoval německé jednotky v okolí Kilpisjärvi. Dornieri přicházely na začátku roku 1942 k finskému letectvu kamuflované barvami RLM 70/71/65, tedy ve stejné kamufláži, v níž létaly u jednotek Luftwaffe. Také finské letectvo v zimním období používalo bílou smytnou barvu k lepšímu maskování, u stroje DN-55 tato barva zakryla pole nastříkaná barvou RLM 71.

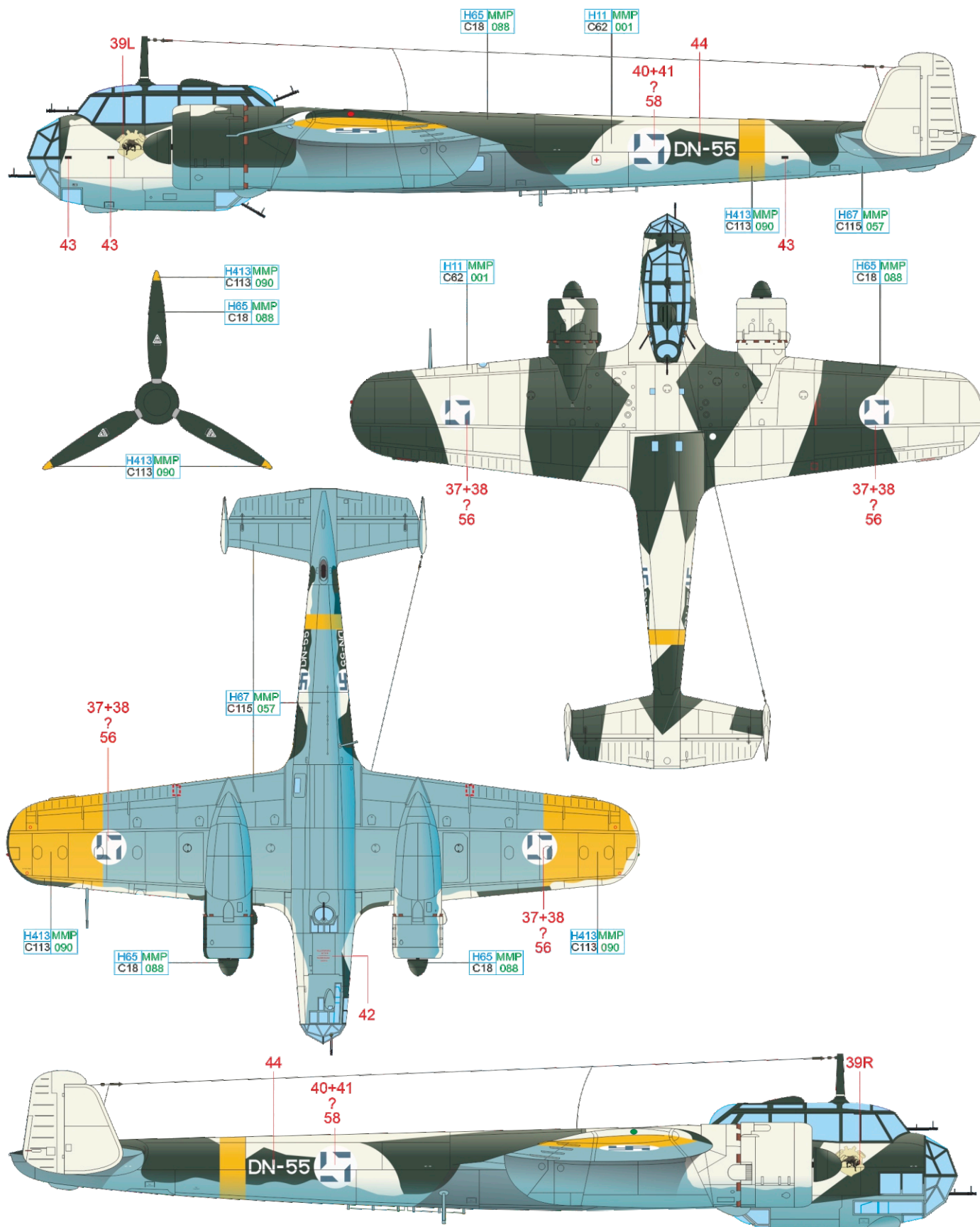

RLM 65 H67 MMP C115 057 RLM 70 H65 MMP C18 088 WHITE H11 MMP C62 001 RLM 04 H413 MMP C113 090

