

**eduard**

**LIMITED**  
EDITION



# OVERLORD

D-DAY MUSTANGS / P-51B MUSTANG

## STAVEBNÍ NÁVOD

DUAL COMBO

**1/48**

11181-NAV

ATTENTION



UPOZORNĚNÍ



ACHTUNG



ATTENTION



注意



Carefully read instruction sheet before assembling. When you use glue or paint, do not use near open flame and use in well ventilated room. Keep out of reach of small children. Children must not be allowed to suck any part, or pull vinyl bag over the head.



Před započítím stavby si pečlivě prostudujte stavební návod. Při používání barev a lepidel pracujte v dobře větrané místnosti. Lepidla ani barvy nepoužívejte v blízkosti otevřeného ohně. Model není určen malým dětem, mohlo by dojít k požití drobných dílů.

INSTRUCTION SIGNS \* INSTR. SYMBOLS \* INSTRUKTION SINNBILDEN \* SYMBOLES \* 記号の説明

OPTIONAL  
VOLBABEND  
OHNOUTSAND  
BROUSITOPEN HOLE  
VYVRTAT OTVORSYMETRICAL ASSEMBLY  
SYMETRICKÁ MONTÁŽREMOVE  
ODŘÍZNOUTREVERSE SIDE  
OTOČITAPPLY EDUARD MASK  
AND PAINT  
POUŽÍT EDUARD MASK  
NABARVITPLEASE CHECK THE LATEST VERSION OF THE INSTRUCTIONS ON [www.eduard.com](http://www.eduard.com)

PARTS



DÍLY



TEILE



PIÈCES



部品

## PLASTIC PARTS

F&gt; 2 pcs.

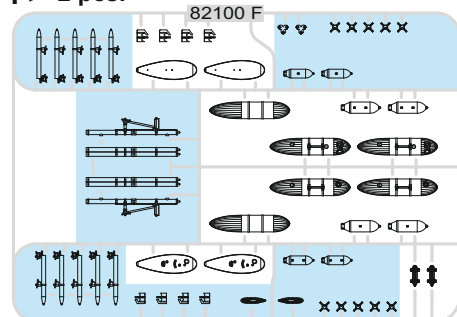

K&gt; 2 pcs.

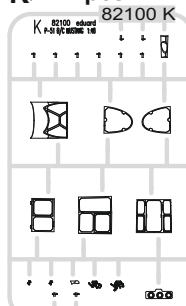

L&gt; 2 pcs.

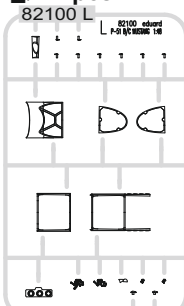

M&gt; 2 pcs.

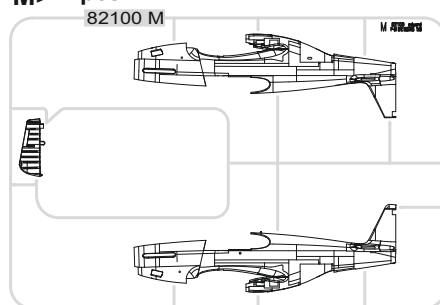

O&gt; 2 pcs.

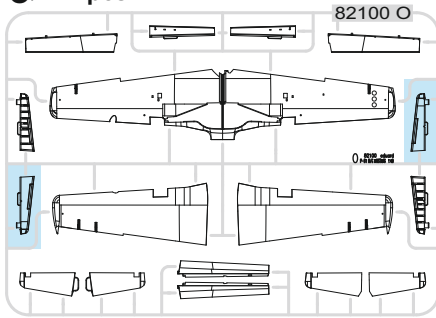

P&gt; 2 pcs.

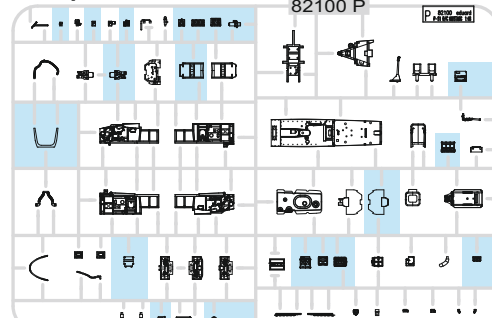

R&gt; 2 pcs.

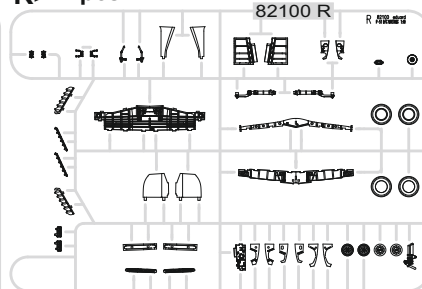

S&gt; 2 pcs.

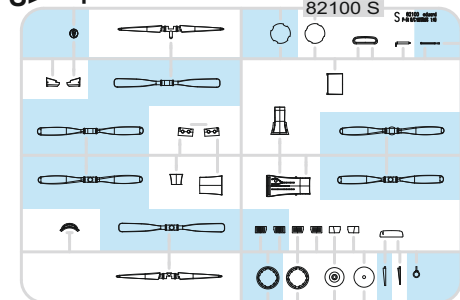

2 pcs.

PE - PHOTO ETCHED DETAIL PARTS

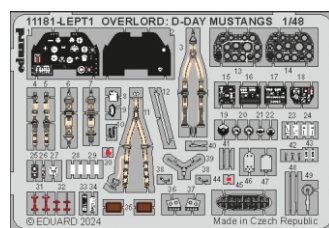
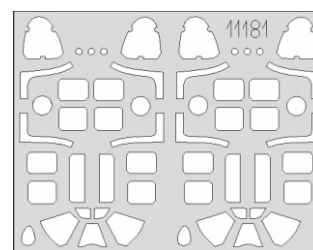
eduard  
MASK

-Parts not for use. -Teile werden nicht verwendet. -Pièces à ne pas utiliser. -Tyto díly nepoužívejte při stavbě. - 使用しない部品

COLOURS



BARVY



FARBEN



PEINTURE



色

GSI Creos (GUNZE)		
AQUEOUS	Mr.COLOR	
H1	C1	WHITE
H4	C4	YELLOW
H8	C8	SILVER
H11	C62	FLAT WHITE
H12	C33	FLAT BLACK
H15	C65	BRIGHT BLUE
H27	C44	TAN
H47	C41	RED BROWN
H52	C12	OLIVE DRAB
H53	C13	NEUTRAL GRAY
H58	C351	INTERIOR GREEN
H74	C368	SKY
H77	C137	TIRE BLACK
H90	C47	CLEAR RED

GSI Creos (GUNZE)		
AQUEOUS	Mr.COLOR	
H92	C49	CLEAR ORANGE
H94	C138	CLEAR GREEN
H327	C327	RED
H329	C329	YELLOW
H330	C361	GREEN
H335	C363	MEDIUM SEA GRAY
H422	C122	GREEN
	C352	CHROMATE YELLOW
	C362	OCEAN GRAY
Mr.METAL COLOR		
	MC214	DARK IRON
Mr.COLOR SUPER METALLIC		
	SM201	SUPER FINE SILVER
	SM203	SUPER IRON

1 = 90% + 10%

H58 C351 INTERIOR GREEN	H12 C33 FLAT BLACK
----------------------------------	--------------------------

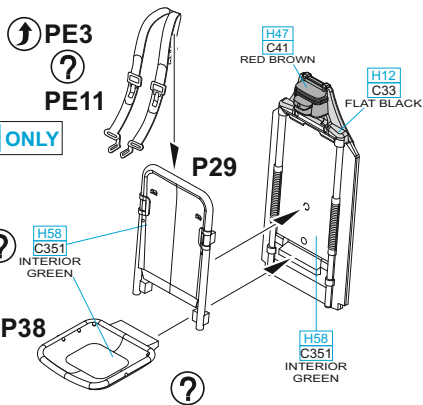

PE11 - MARKING J ONLY

P18 - MARKINGS C, G ONLY

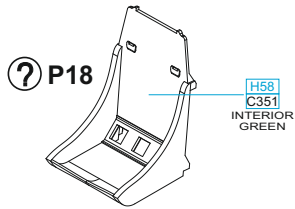

PE4, PE5 - MARKING J ONLY

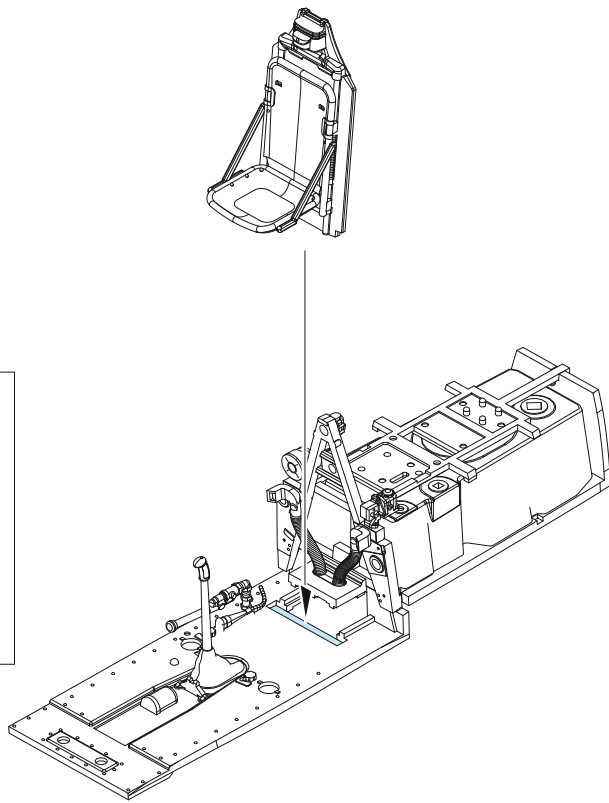
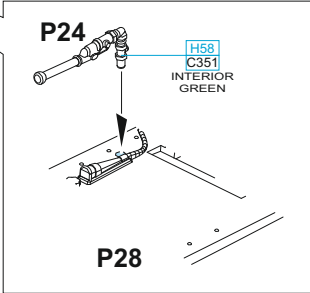
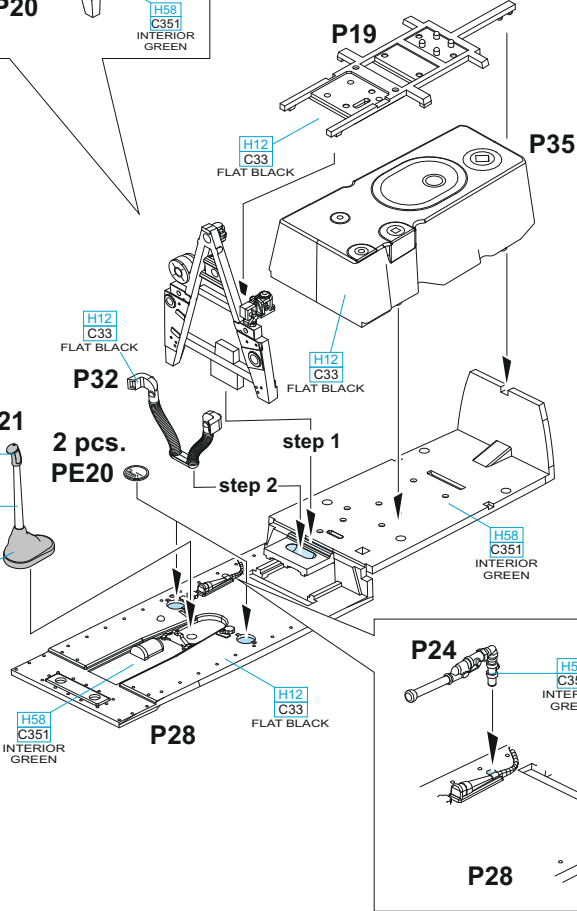
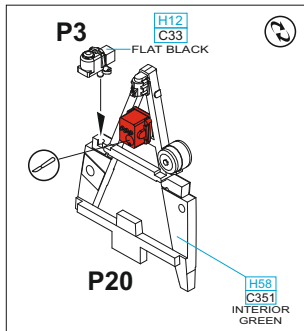
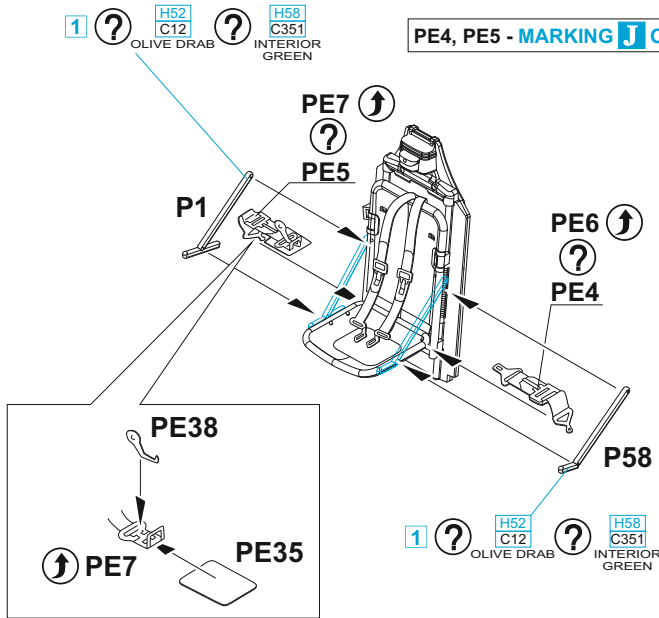

**A**

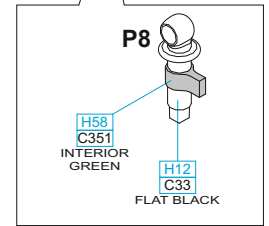
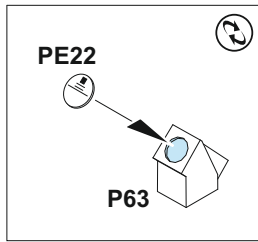
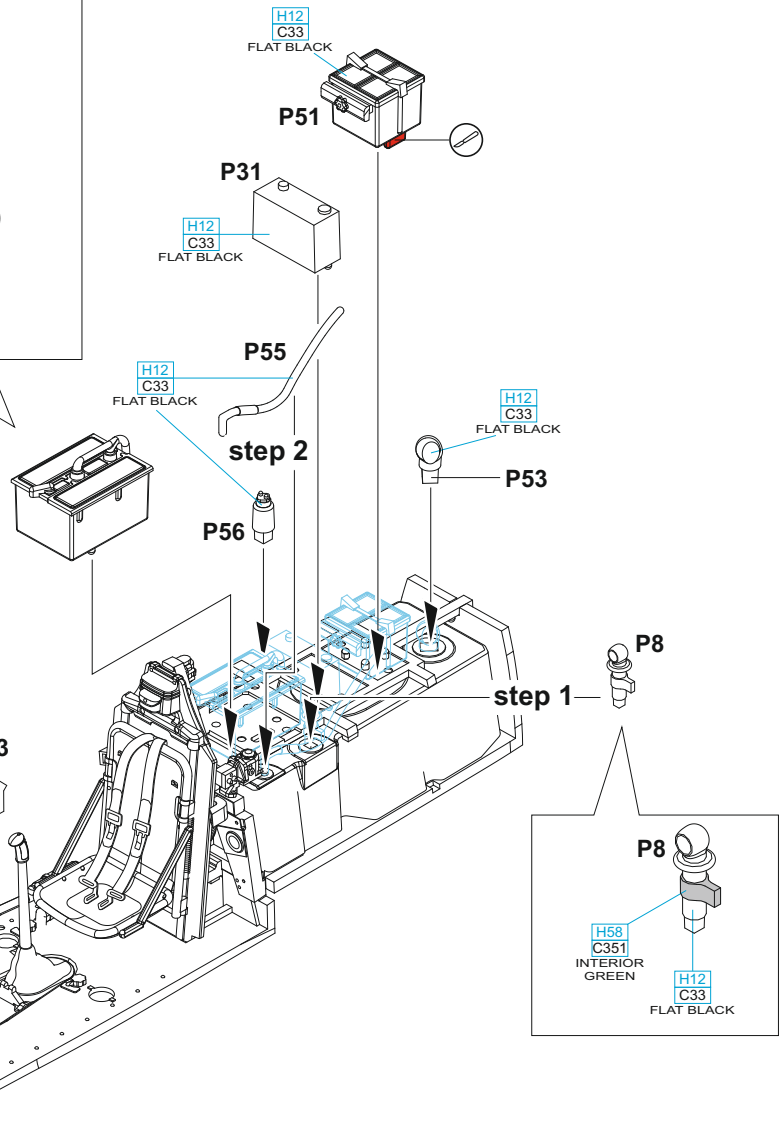
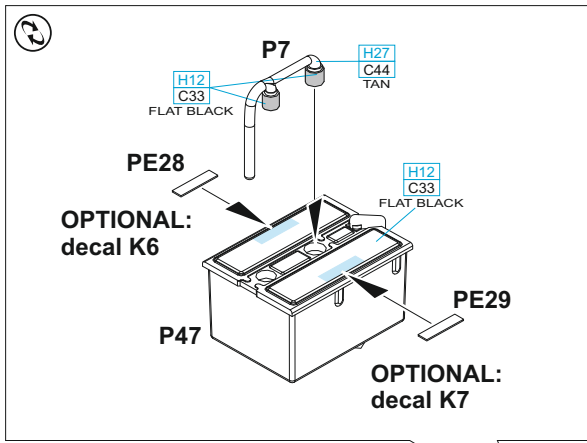

**SIDE VIEW**

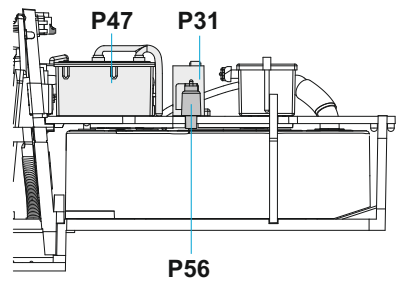
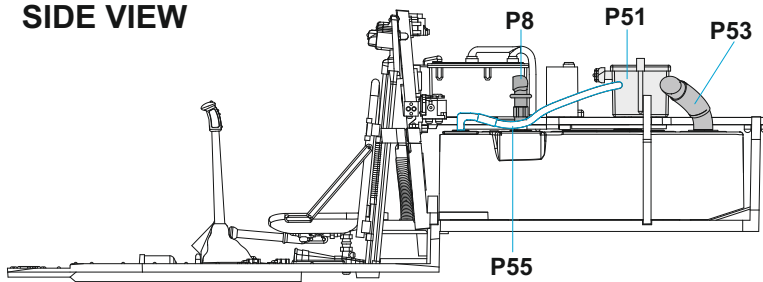

**B MARKINGS A,B,D,E**

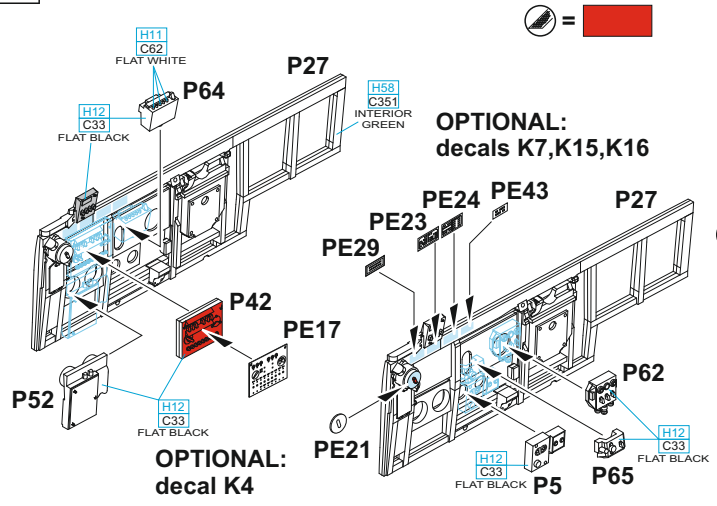

**MARKINGS C,F,G,H,I,J**

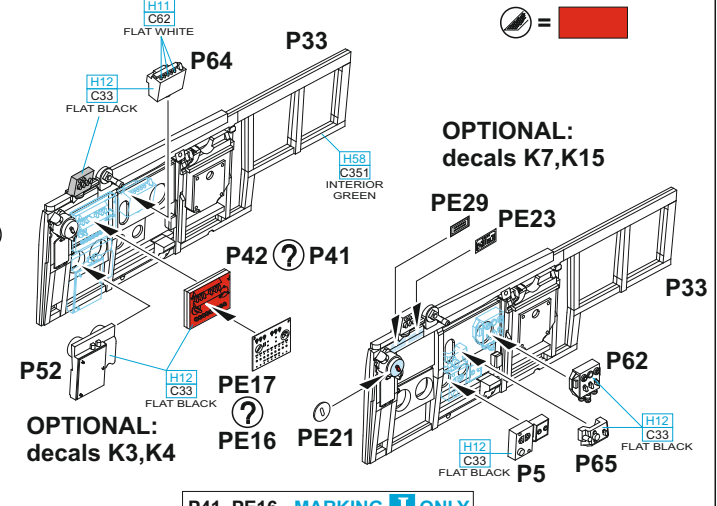

**C**

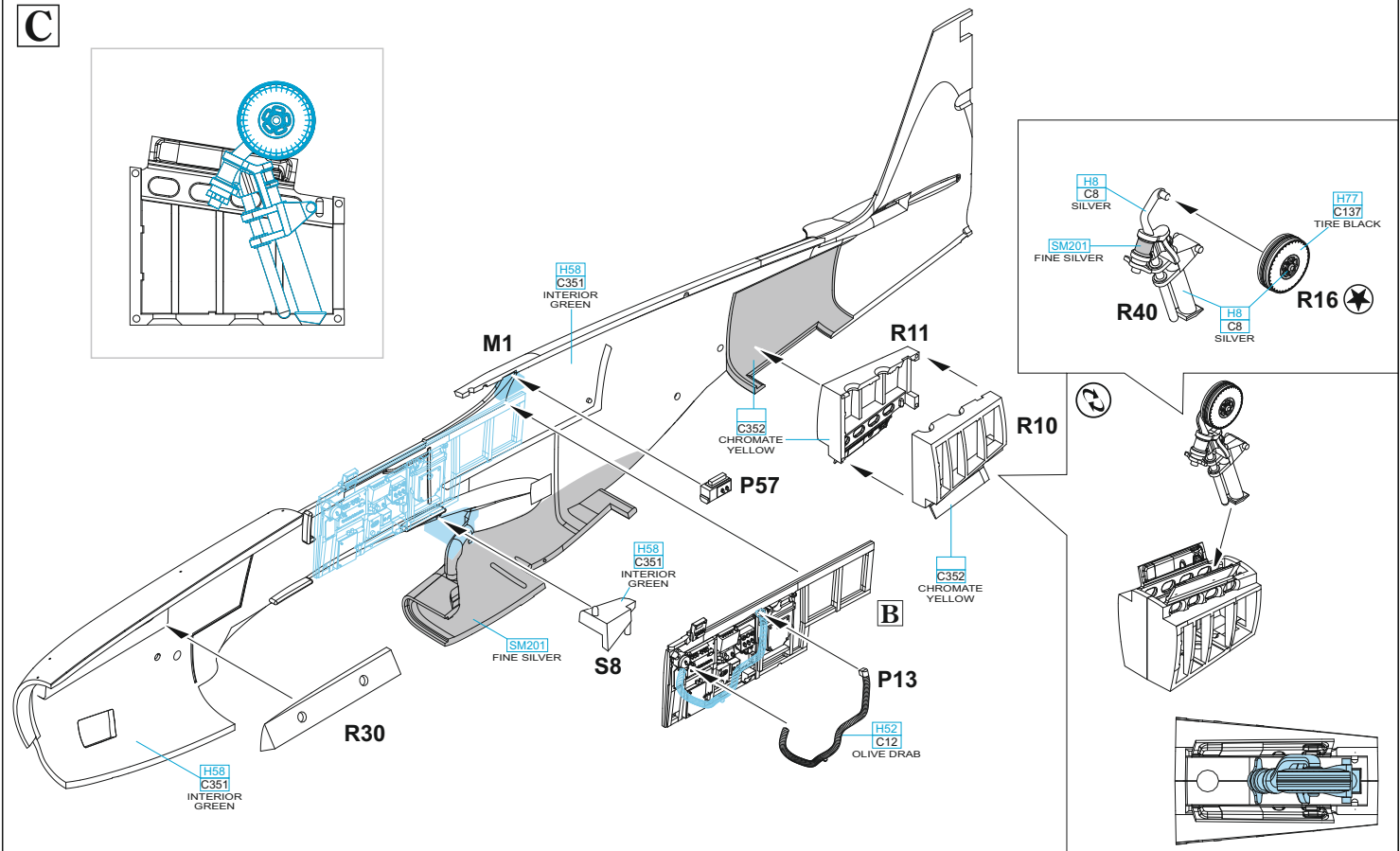
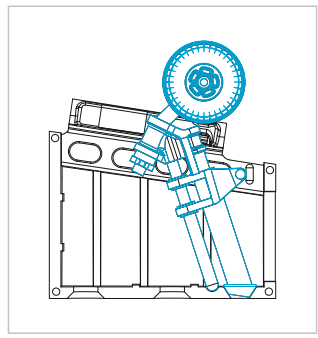

**D**

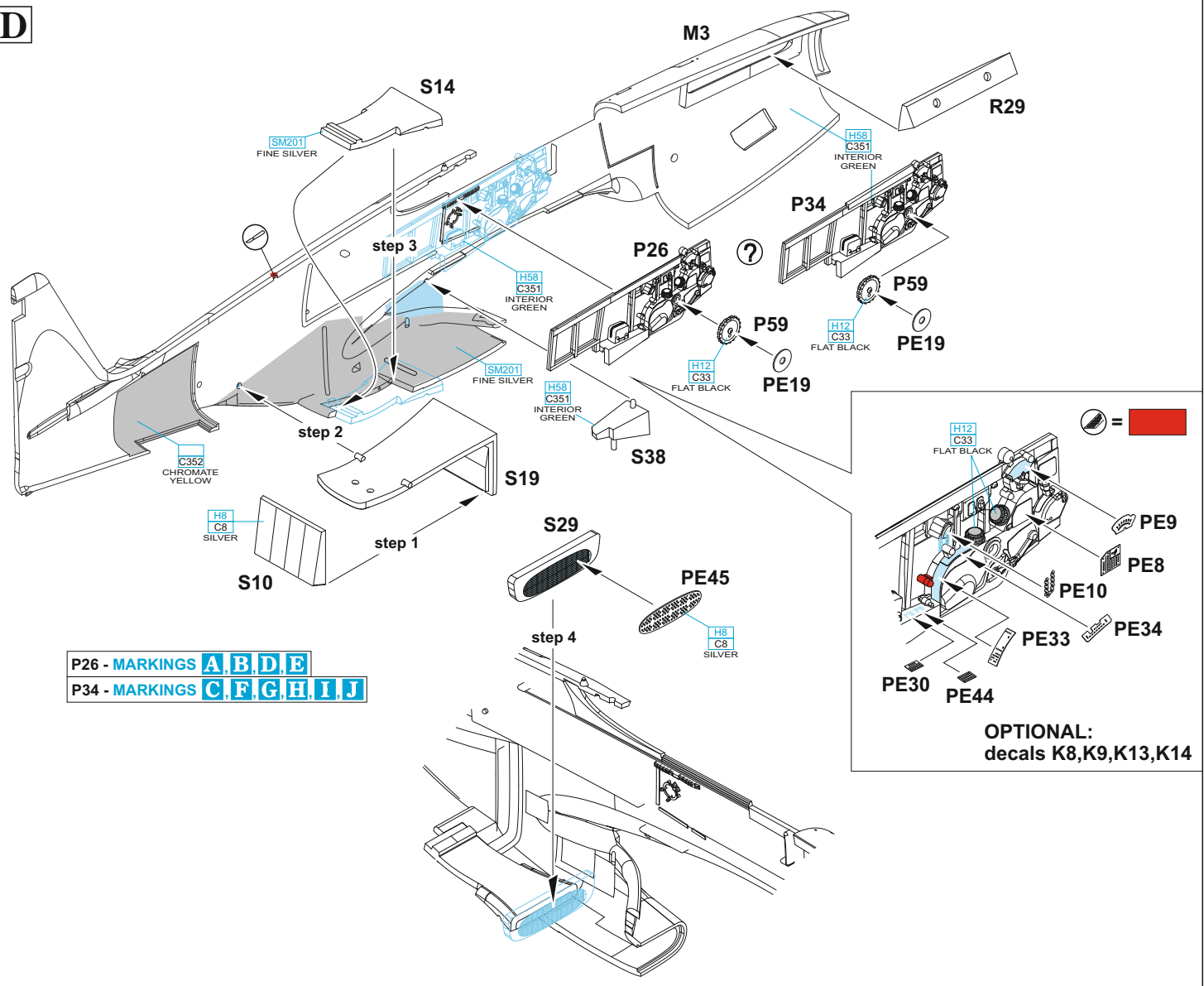

P26 - MARKINGS **A, B, D, E**  
 P34 - MARKINGS **C, F, G, H, I, J**

OPTIONAL:  
 decals K8, K9, K13, K14

K6, K8 - MARKINGS **A, B, D, E**  
 L5, L7 - MARKINGS **C, F, G, H, I, J**

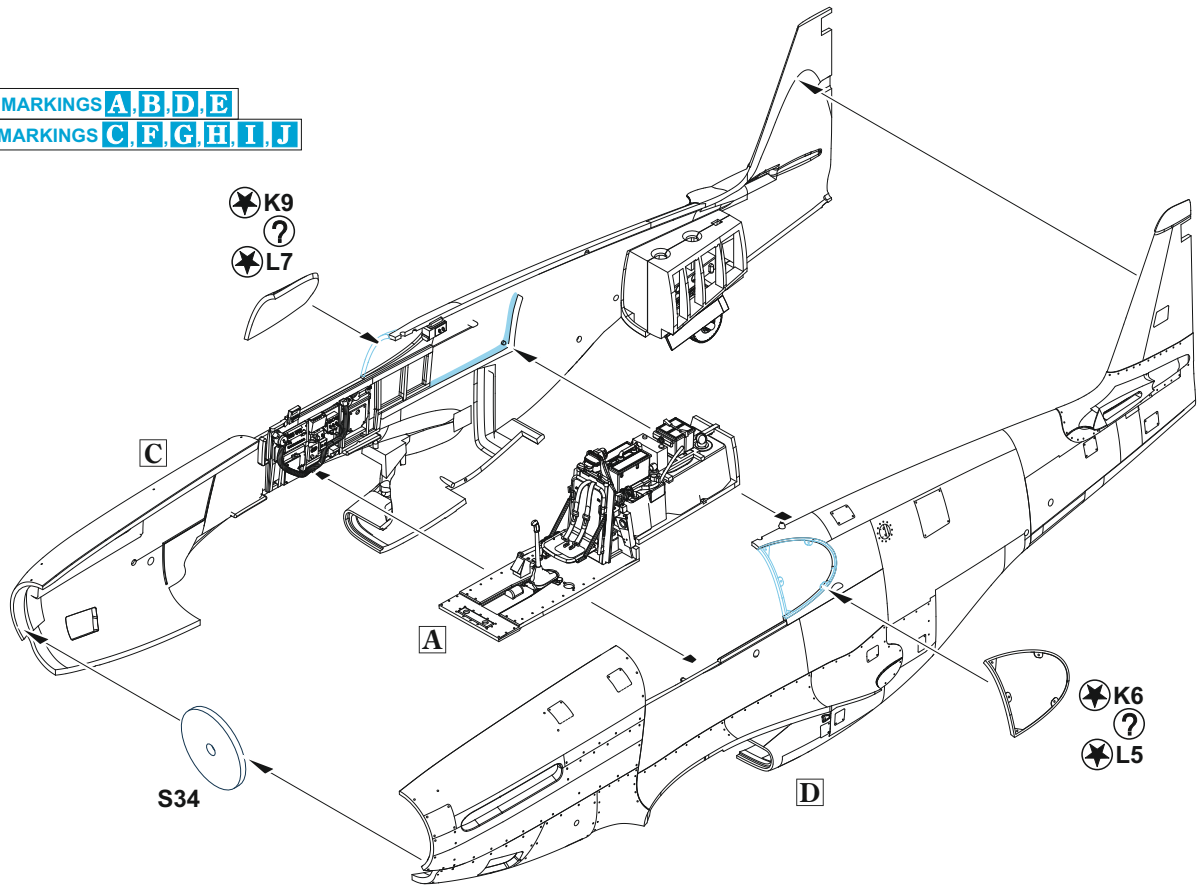

**E**

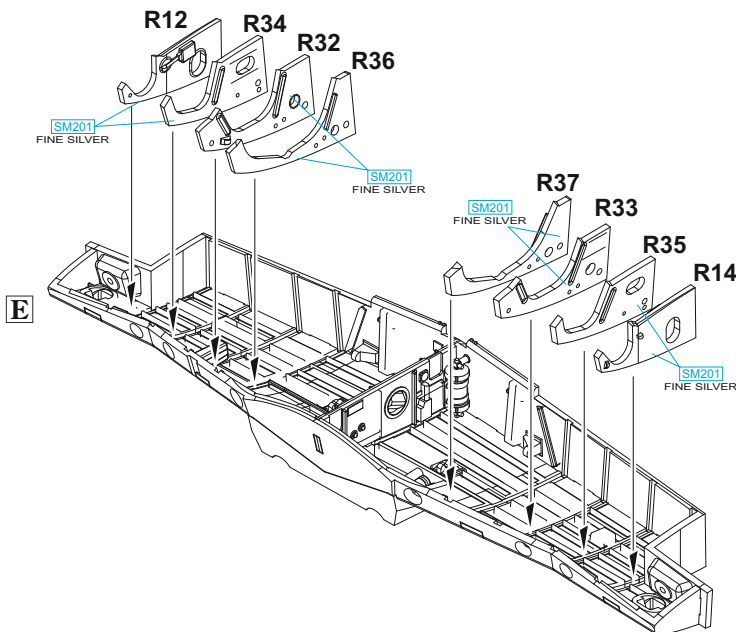
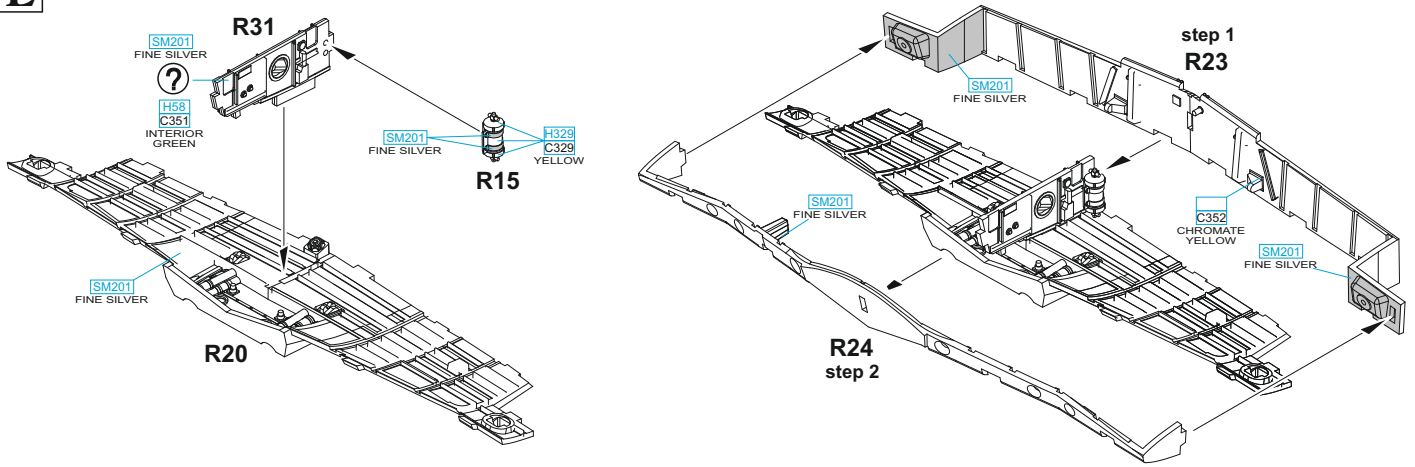

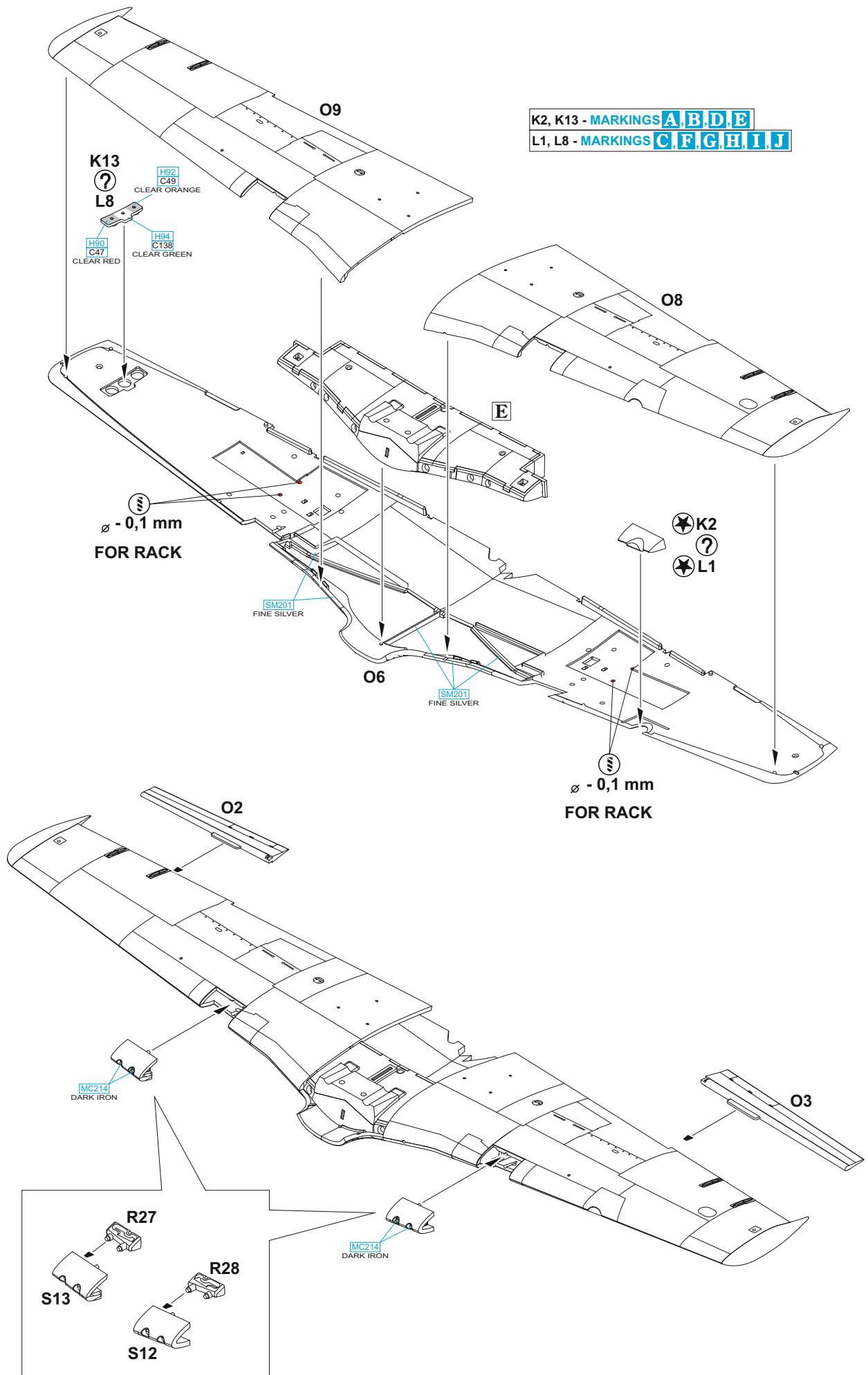

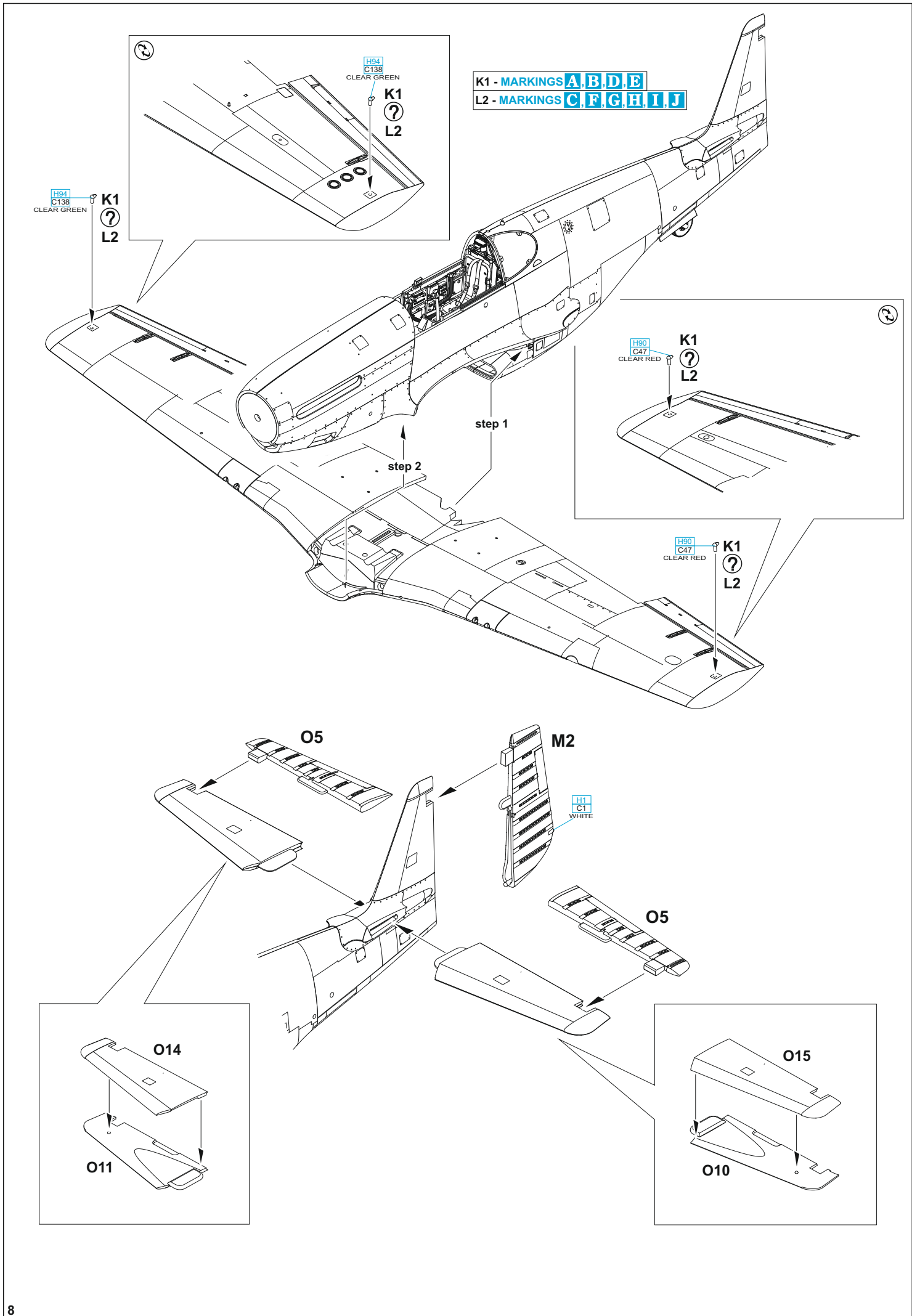



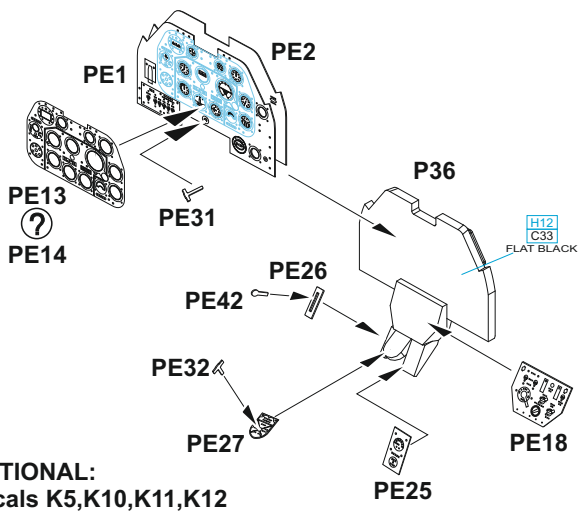

OPTIONAL:  
decals K5,K10,K11,K12

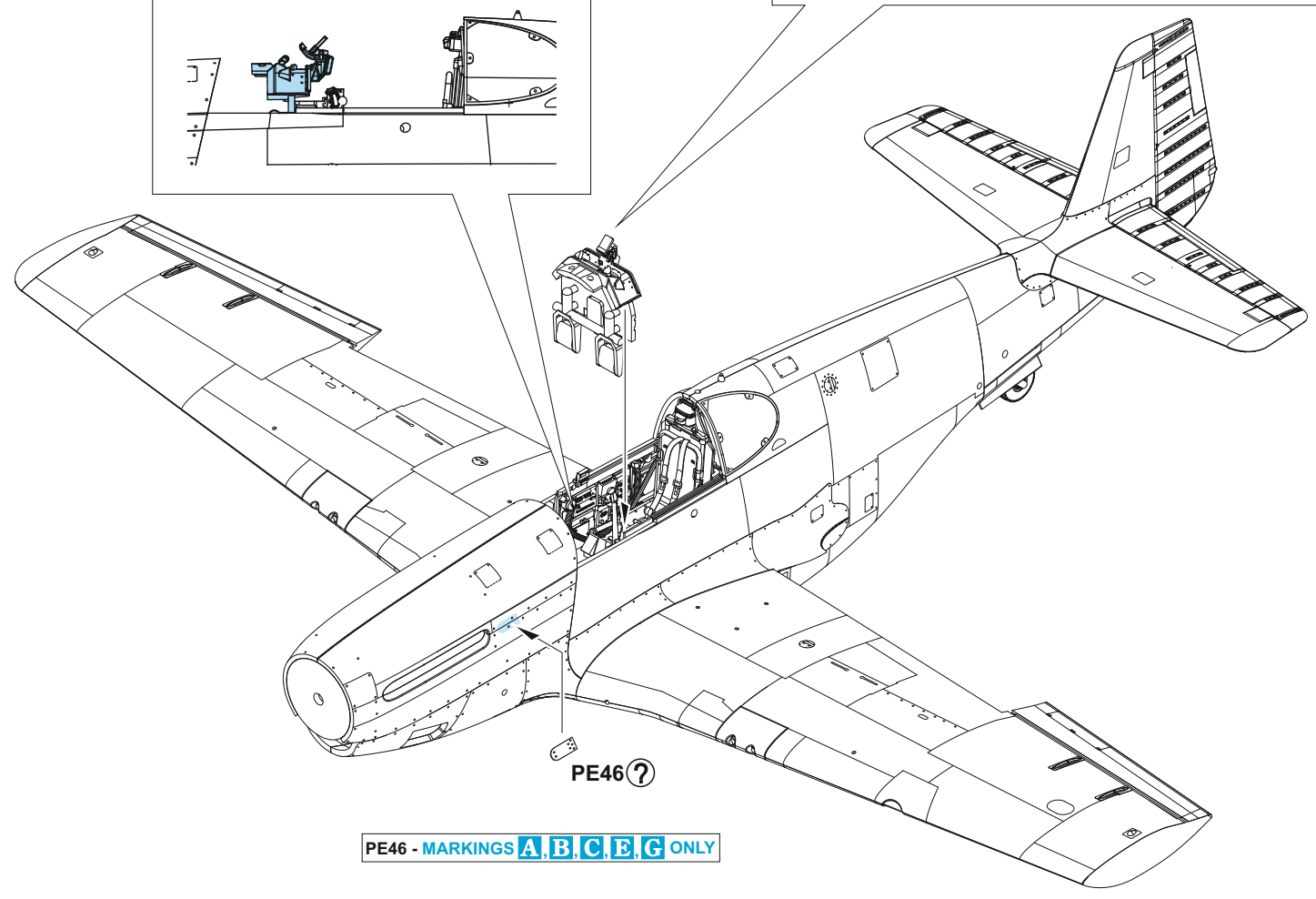
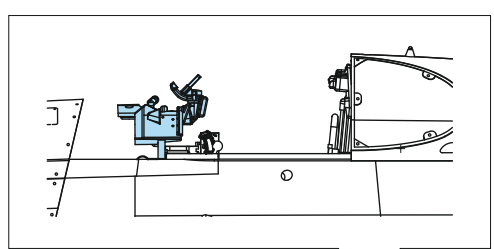
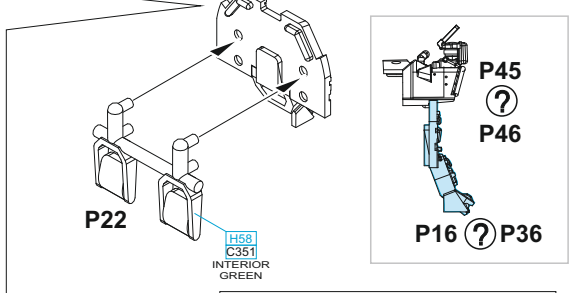
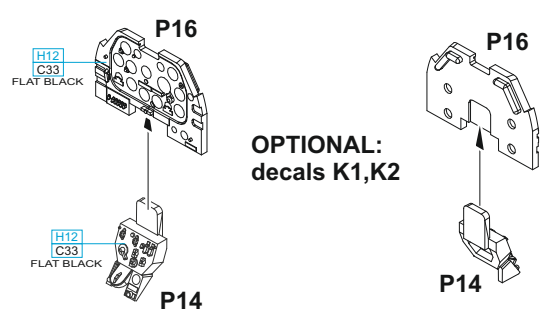
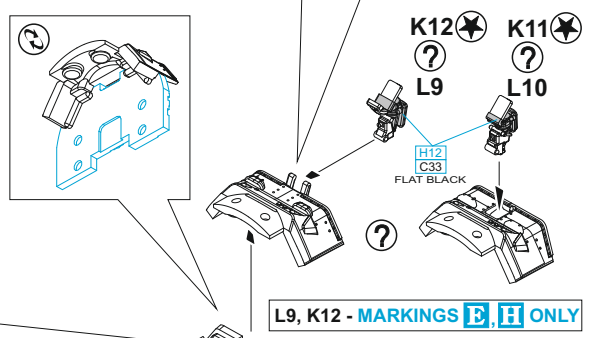
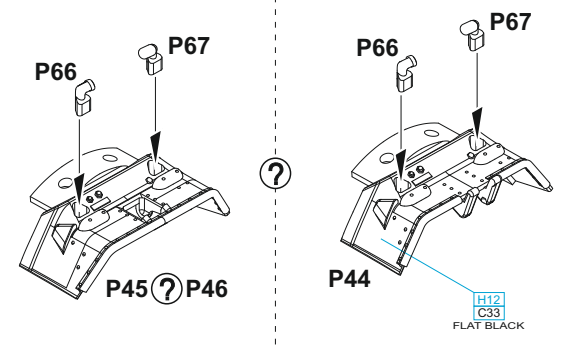

PE46 - MARKINGS A,B,C,E,G ONLY

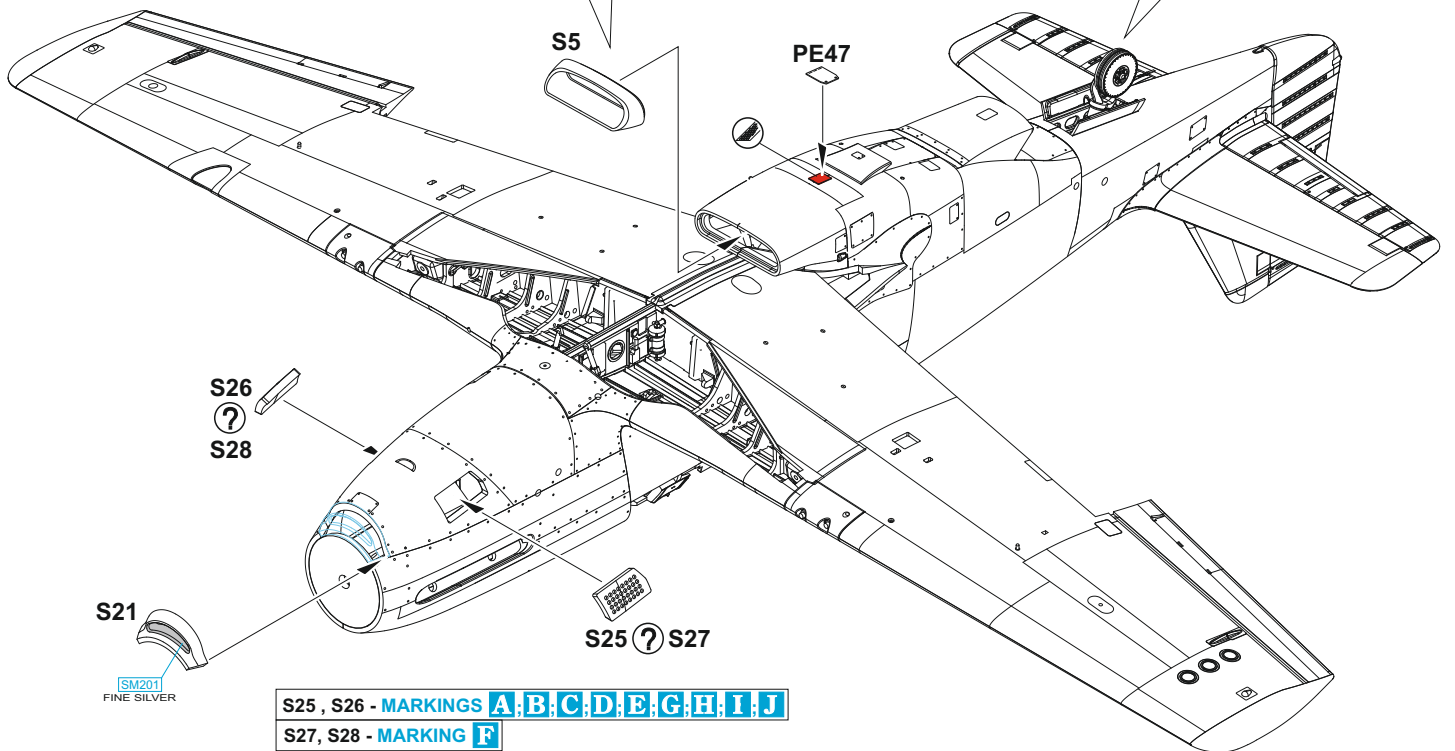
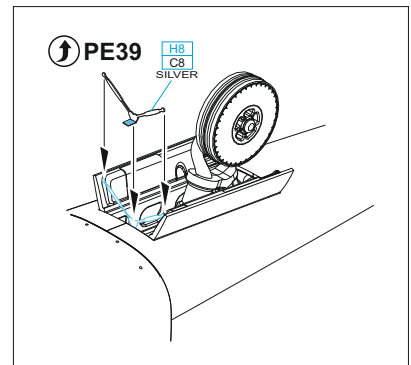
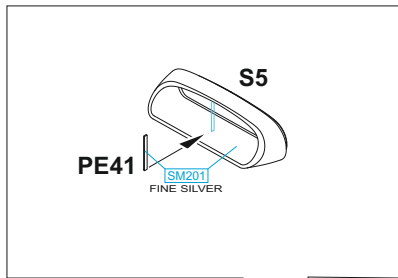
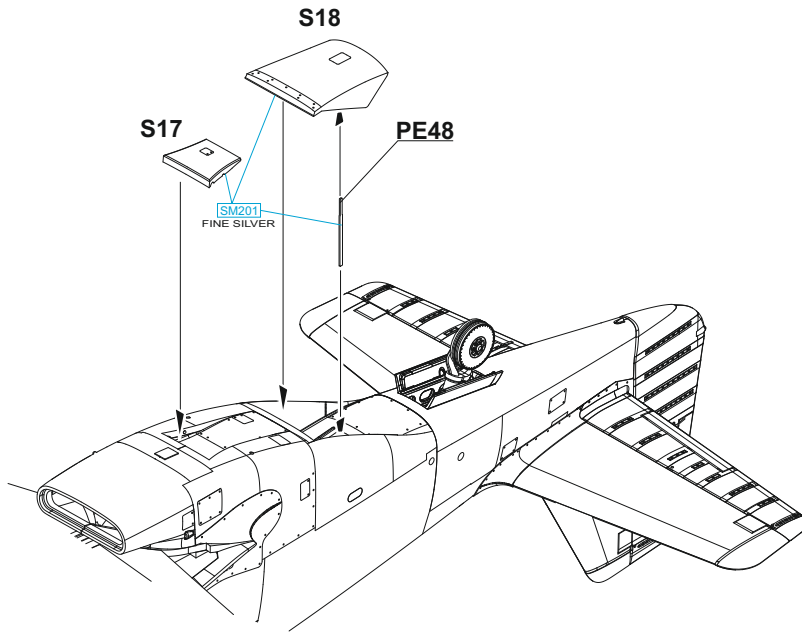

S25, S26 - MARKINGS **A|B|C|D|E|G|H|I|J**  
 S27, S28 - MARKING **F**

step 1 -  
R25, R26  
step 2 -  
R38, R39

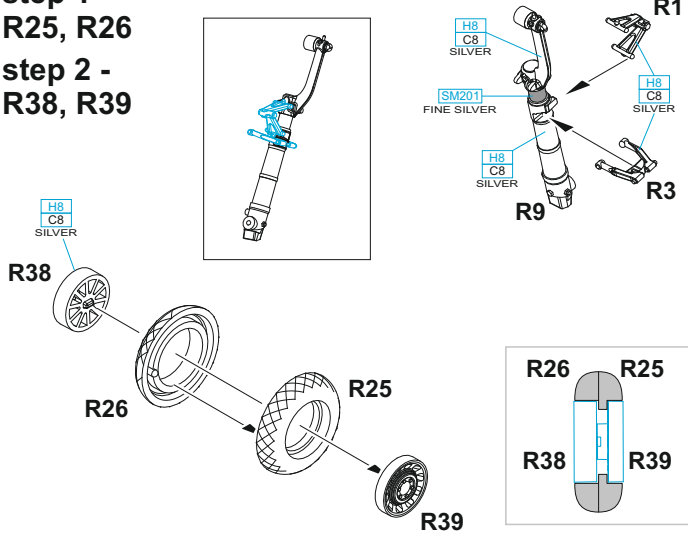

step 1 -  
R25, R26  
step 2 -  
R38, R39

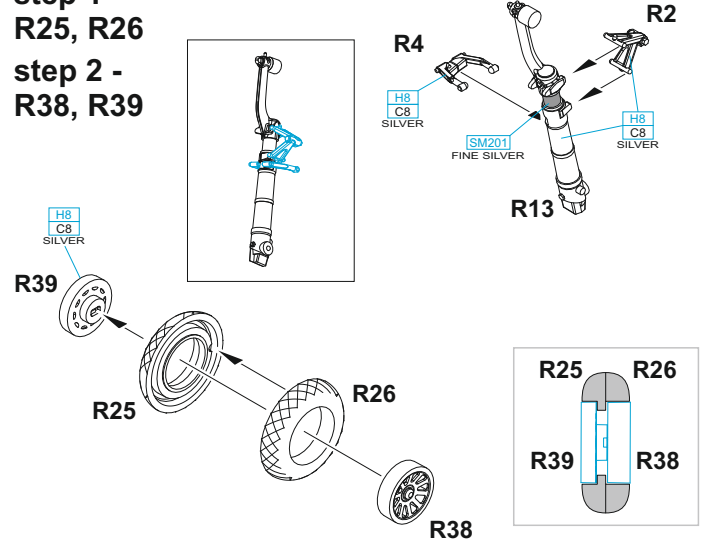

**F**

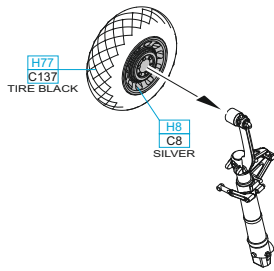

**G**

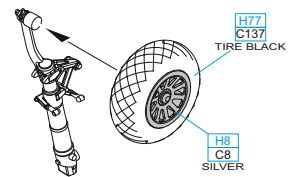

**H**

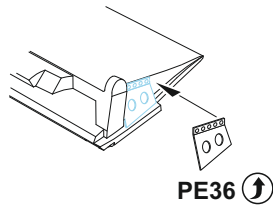
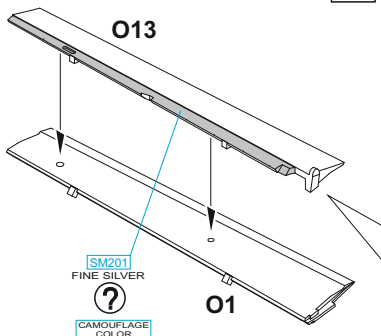

**I**

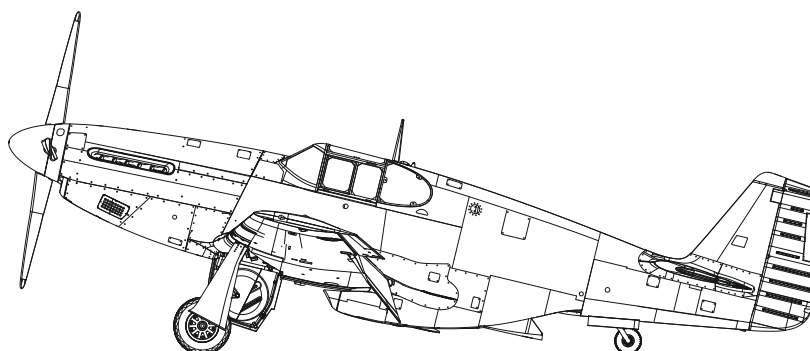
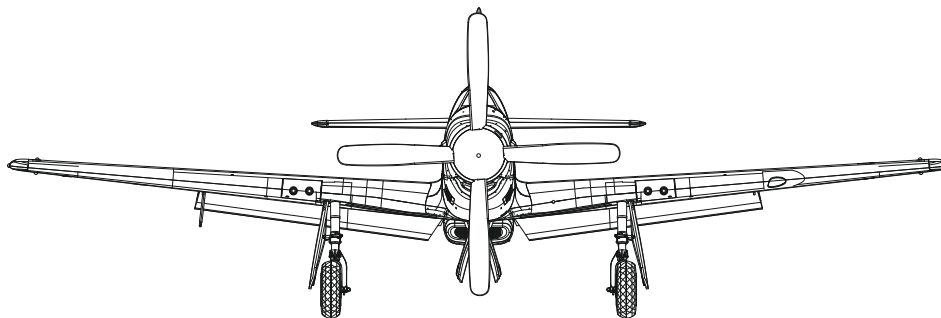
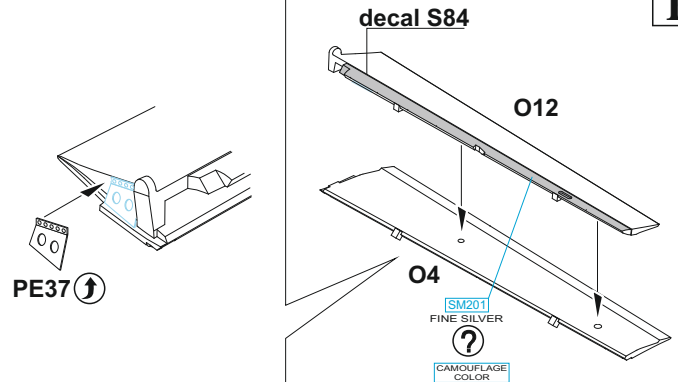

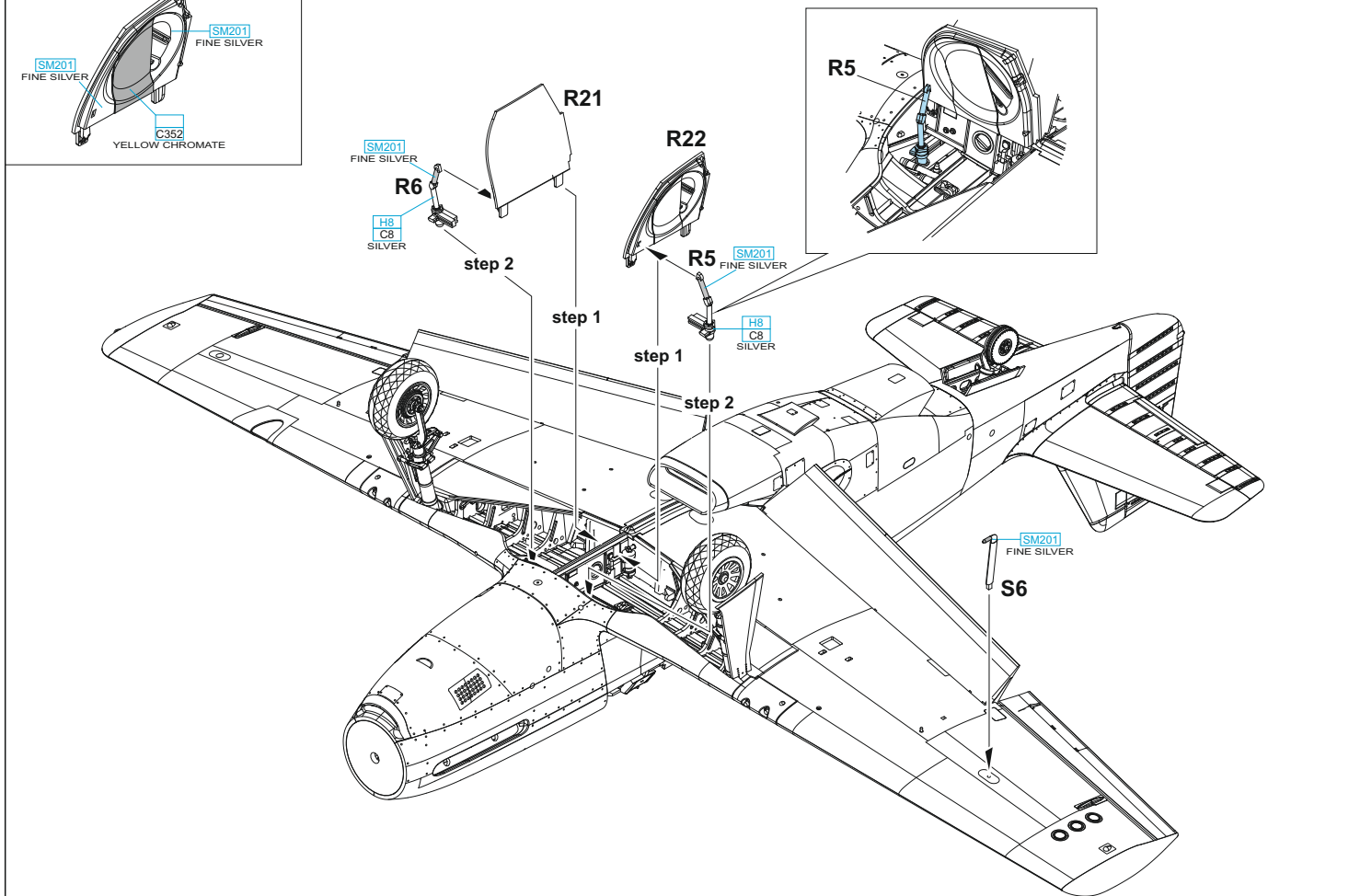
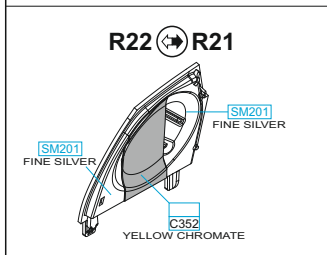
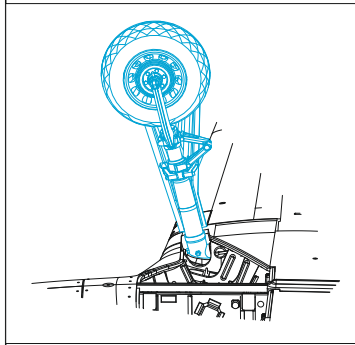
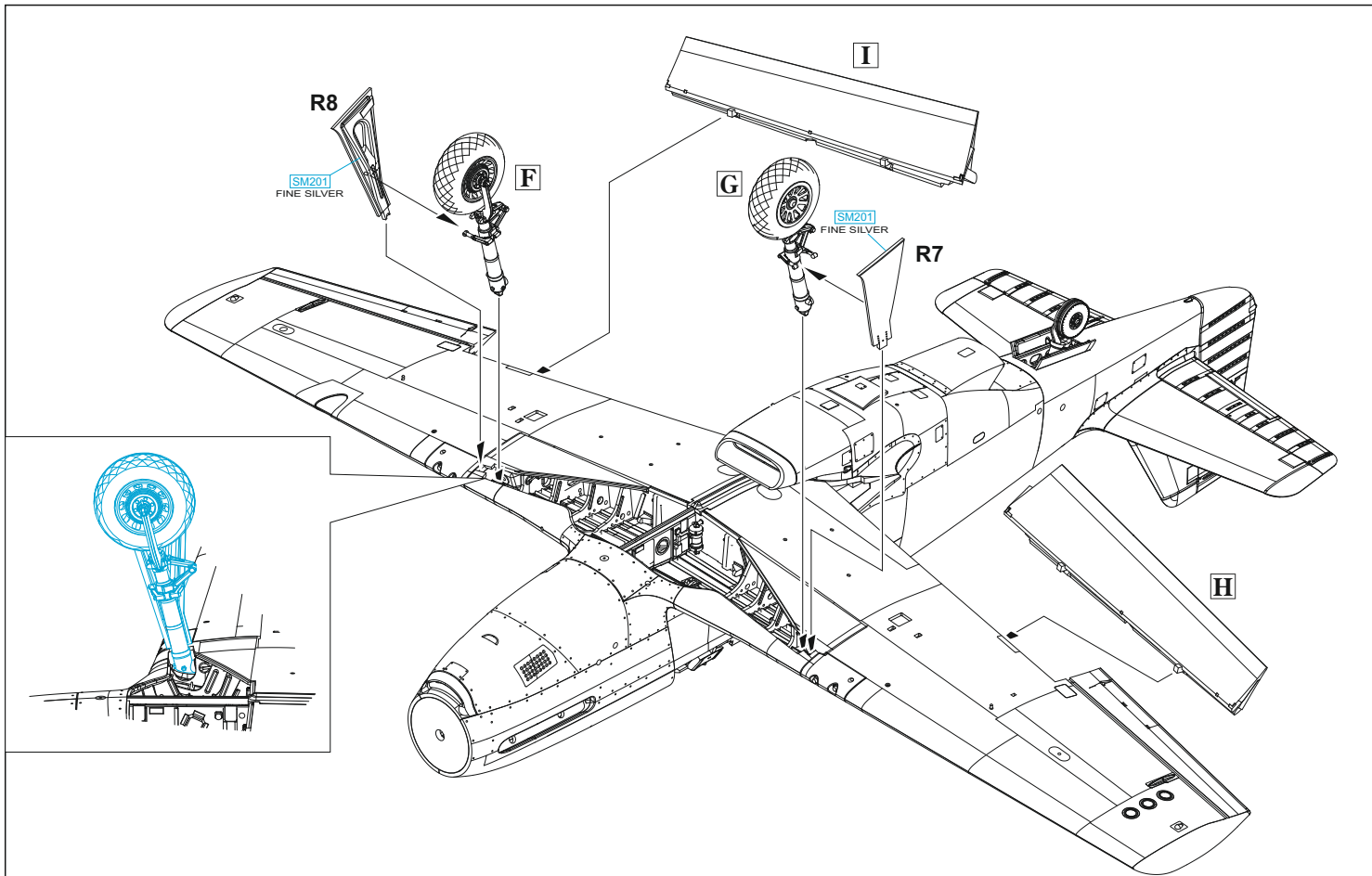

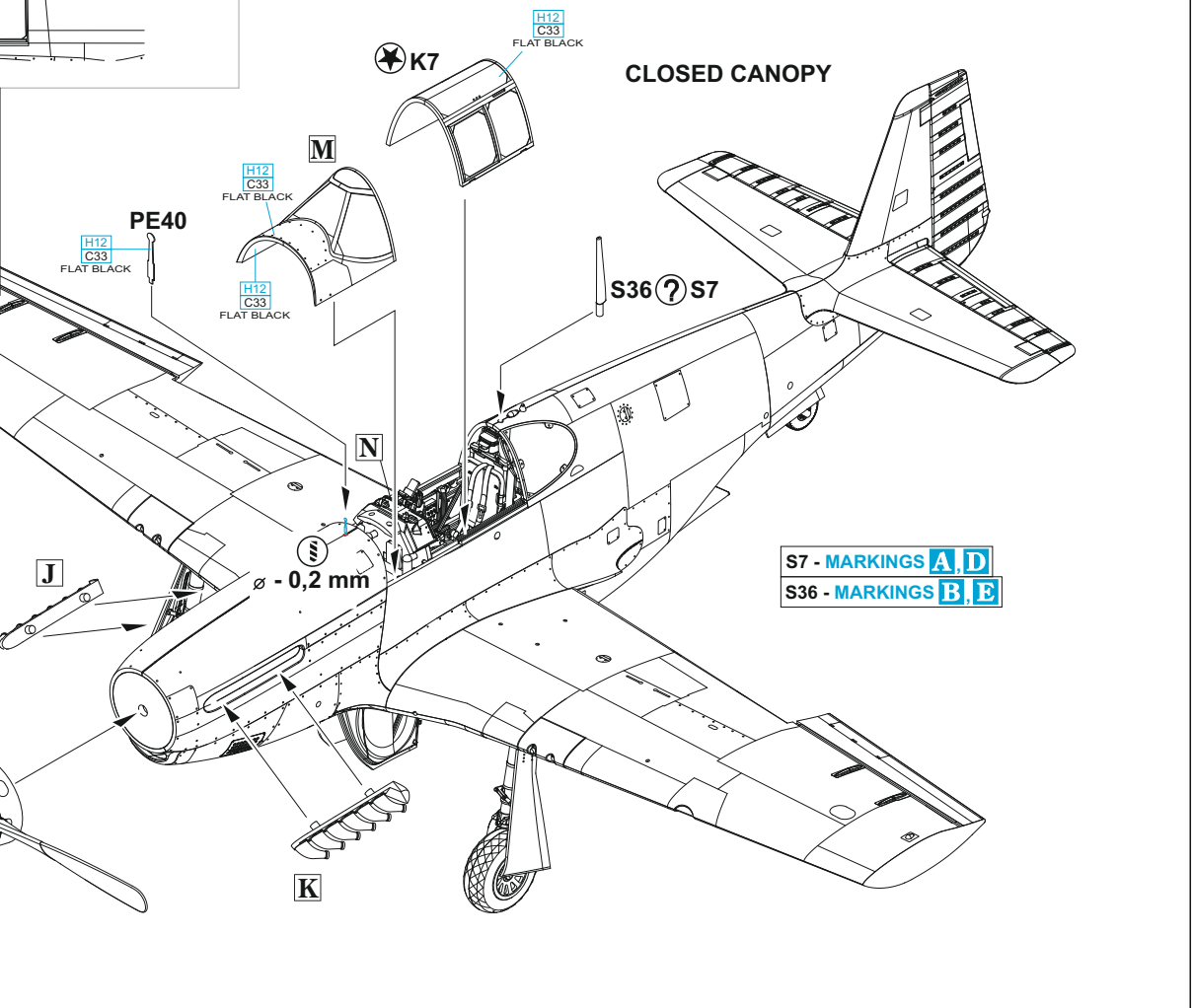
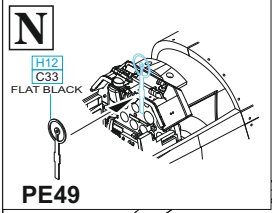
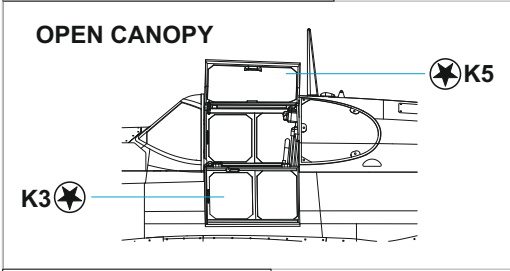
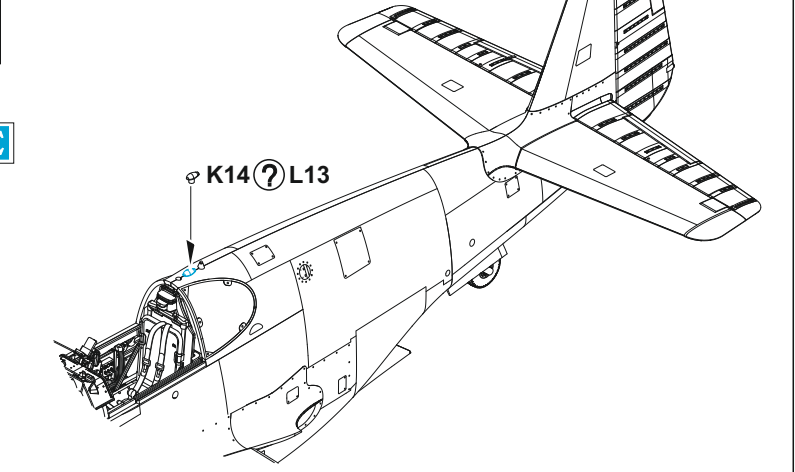
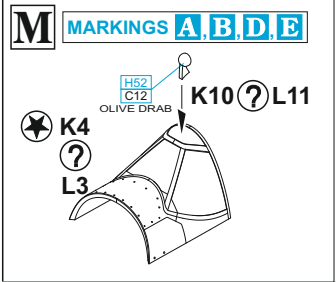
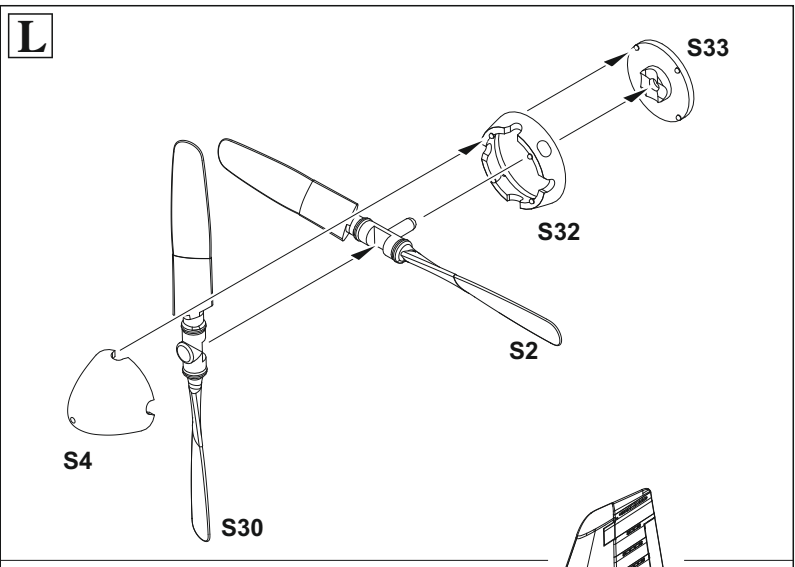
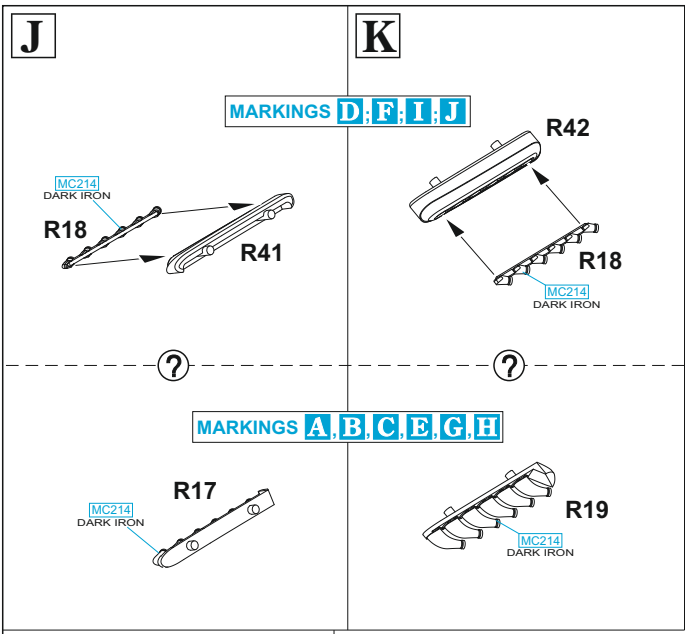

**MARKINGS C, F, G, H, I, J**

**OPEN CANOPY**

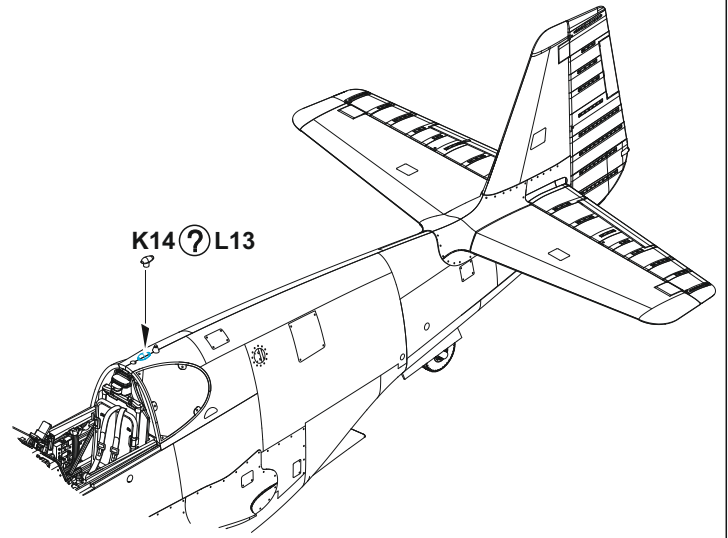
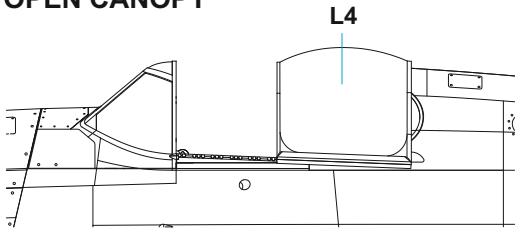

**P60, P61, P40 - OPEN CANOPY ONLY**

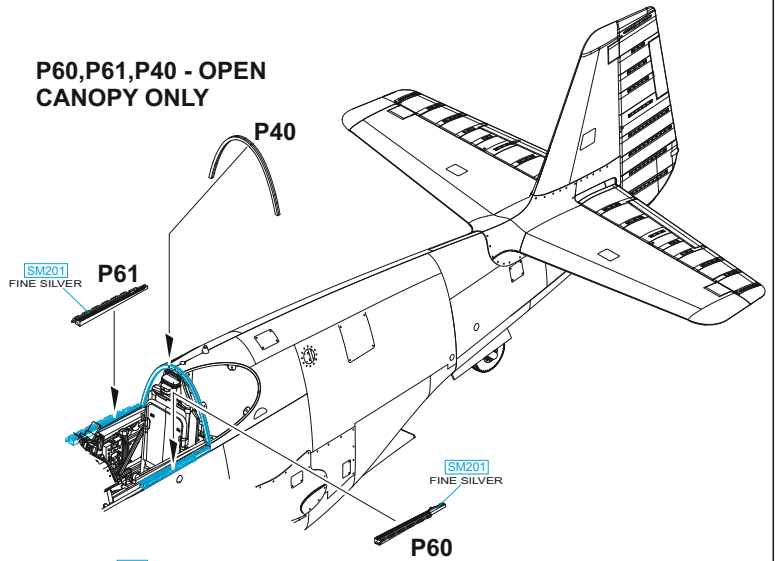

**M MARKING I**

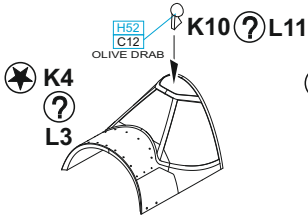

**MARKINGS C, F, G, H, J**

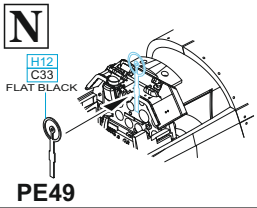
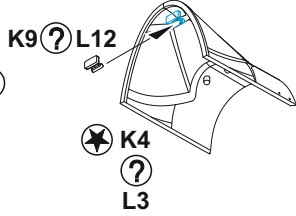

**CLOSED CANOPY**

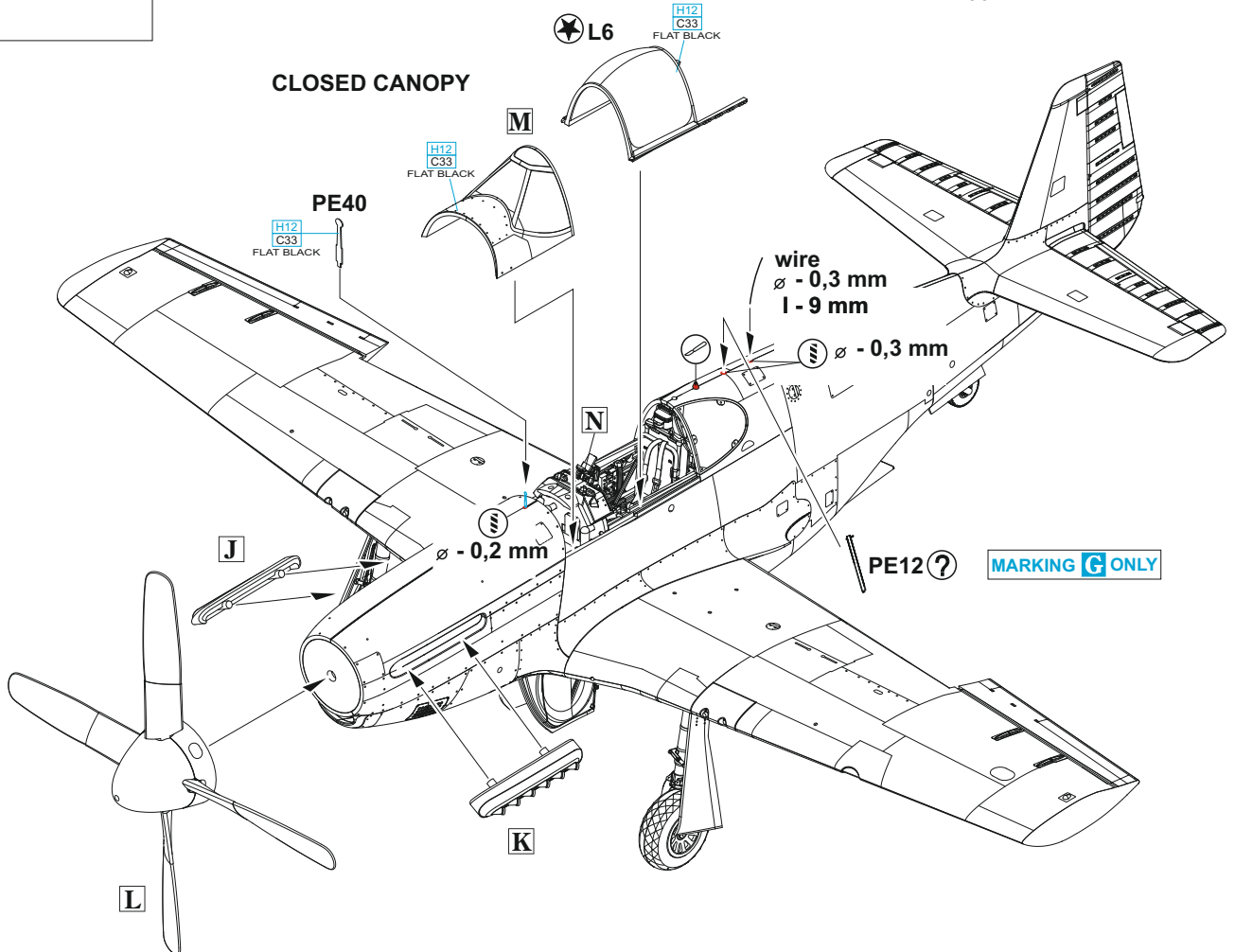

**O** MARKINGS **A, E, H, I**

2 pcs.

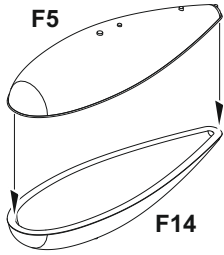

**P** MARKINGS **G, J**

2 pcs.

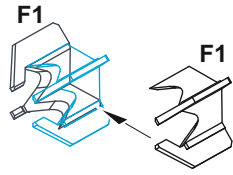
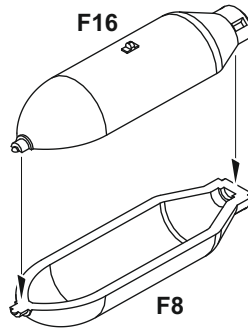

**Q** MARKINGS **A, E, H**

2 pcs. F6

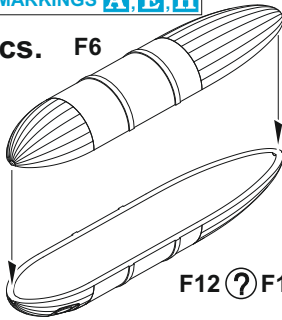

**2** = **H8 C8 SILVER** - MARKINGS **C; D; E**  
**SM201 FINE SILVER** - MARKING **I**  
**H53 C13 NEUTRAL GRAY** - MARKINGS **B; E; H**

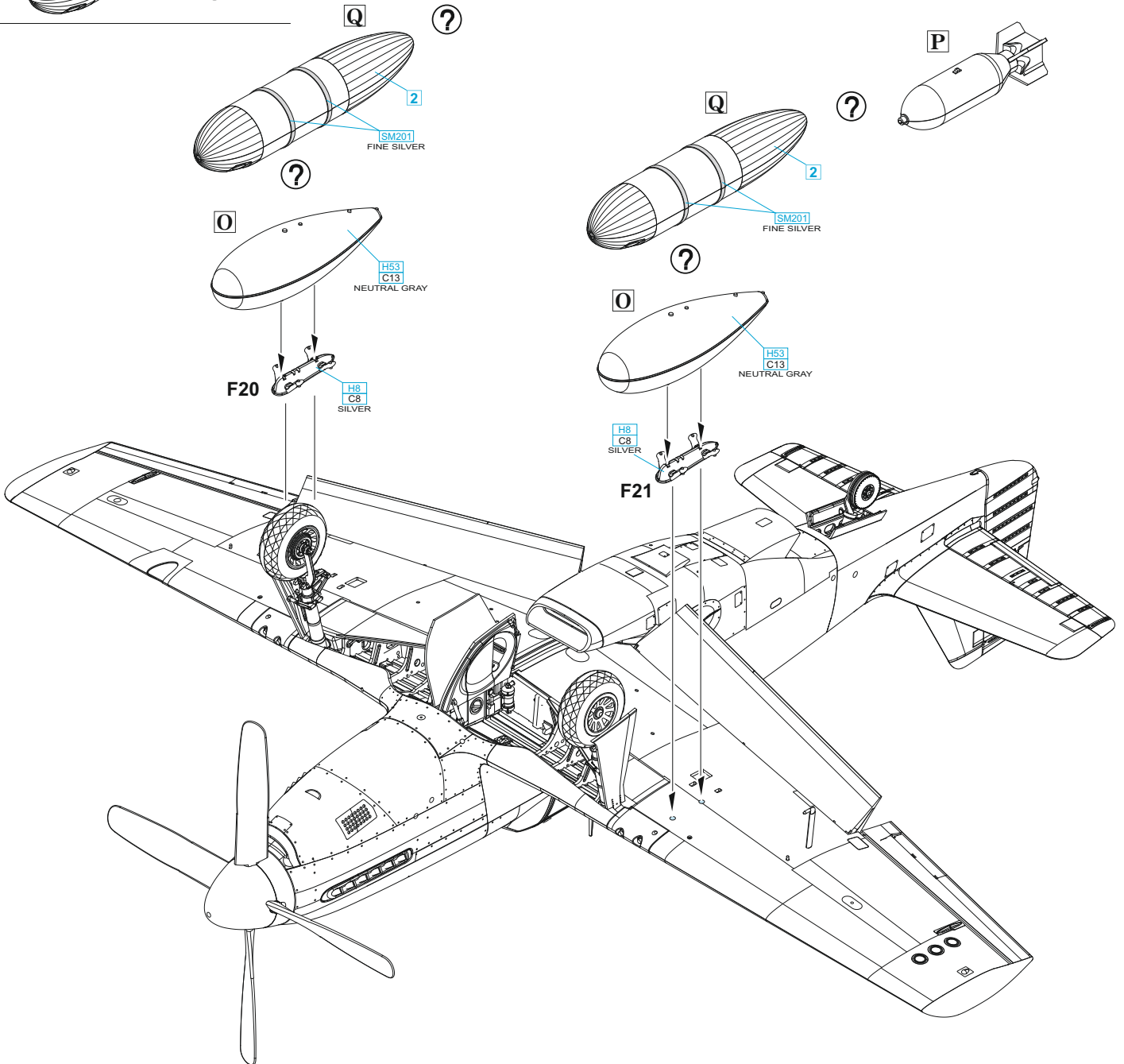
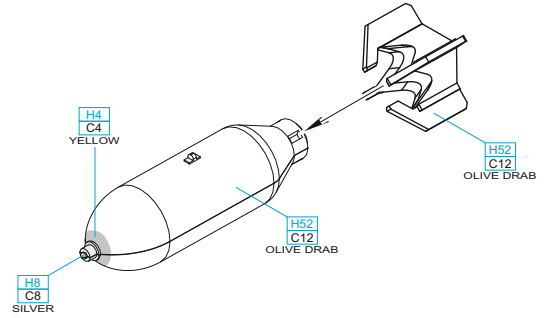
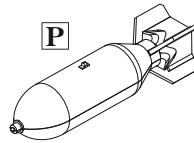

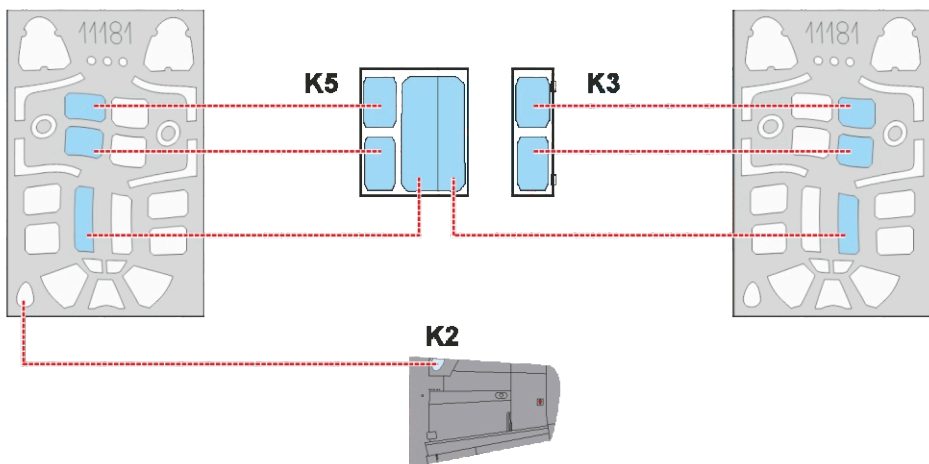
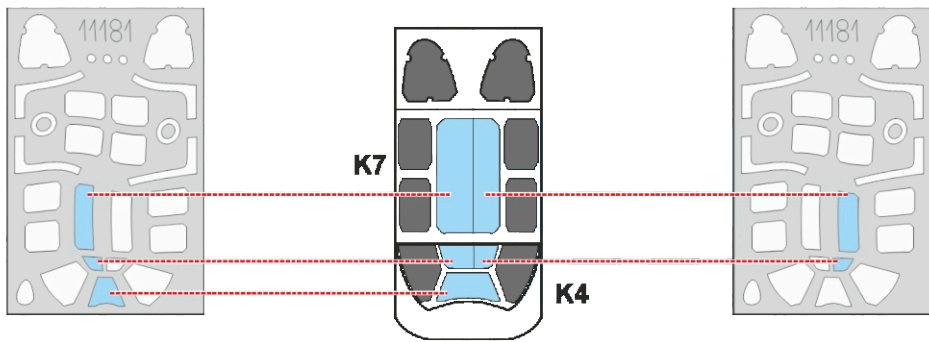
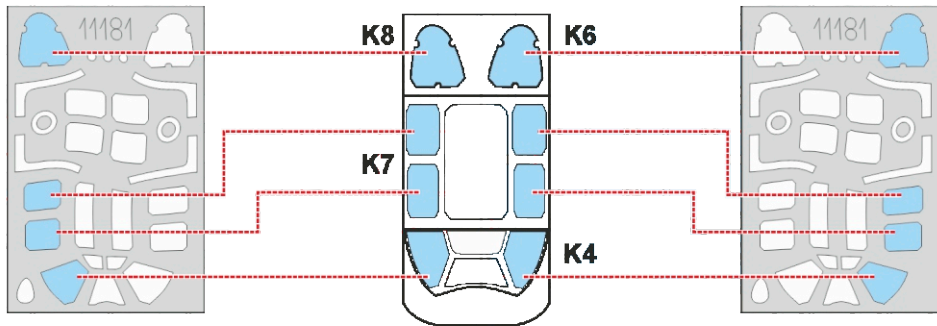
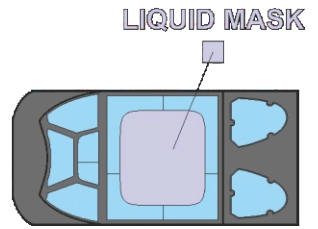
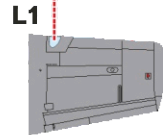
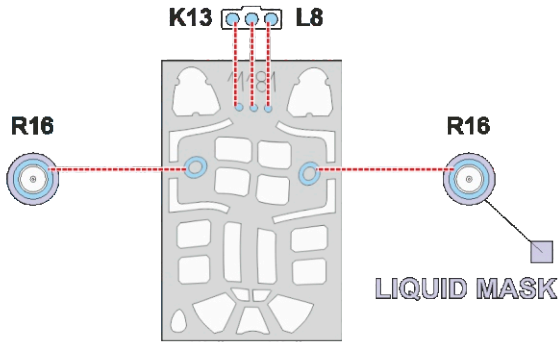
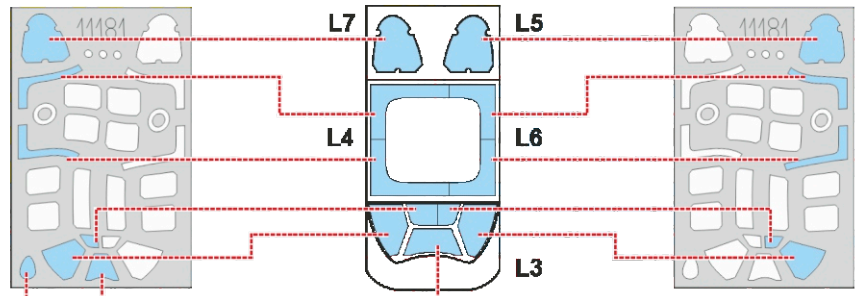
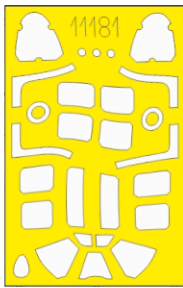



# A P-51B-10-NA, s/n 43-6934, Capt. Henry White, 328<sup>th</sup> FS, 352<sup>nd</sup> FG, 8<sup>th</sup> AF, Bodney, Velká Británie, červen 1944

K založení 352<sup>nd</sup> Fighter Group došlo 29. září 1942, aktivována byla o tři dny později, tedy 1. října. Jejím prvním velitelem se stal Lt. Col. Edwin M. Ramage. V její sestavě půsily 328<sup>th</sup>, 486<sup>th</sup> a 487<sup>th</sup> Fighter Squadron, všechny zpočátku létaly na P-47, než přezbrojily na P-51B. Během června a července se skupina přesunula z USA do Velké Británie. Prvním velitelem 328<sup>th</sup> Fighter Squadron se stal Capt. J. H. Posten, nejnámějším z velitelů byl Maj. G. E. Preddy, neúspěšnější americký stíhač na P-51 s 26,83 potvrzenými sestřely. Capt. Henry White odlétal u jednotky celkem 89 operačních letů, při kterých zaznamenal dva sestřely. Prvního dosáhl 28. května 1944, druhého 18. července. Celá squadrona dosáhla za války 143 sestřelů, 14 poškození a 35 letounů zničili její piloti na zemi. P-51B kapitána Whitea nesl typické zbarvení „Blue-nosed Bastards of Bodney“, jak bylo 352<sup>nd</sup> FG obecně přezdíváno podle modrých přídílí jejich letounů. Na levé straně před kabinou zdobila příď malba dívky v červených bikinách a název „Dallas Darling“. Vše doplněno nezbytnými invazními pruhy.

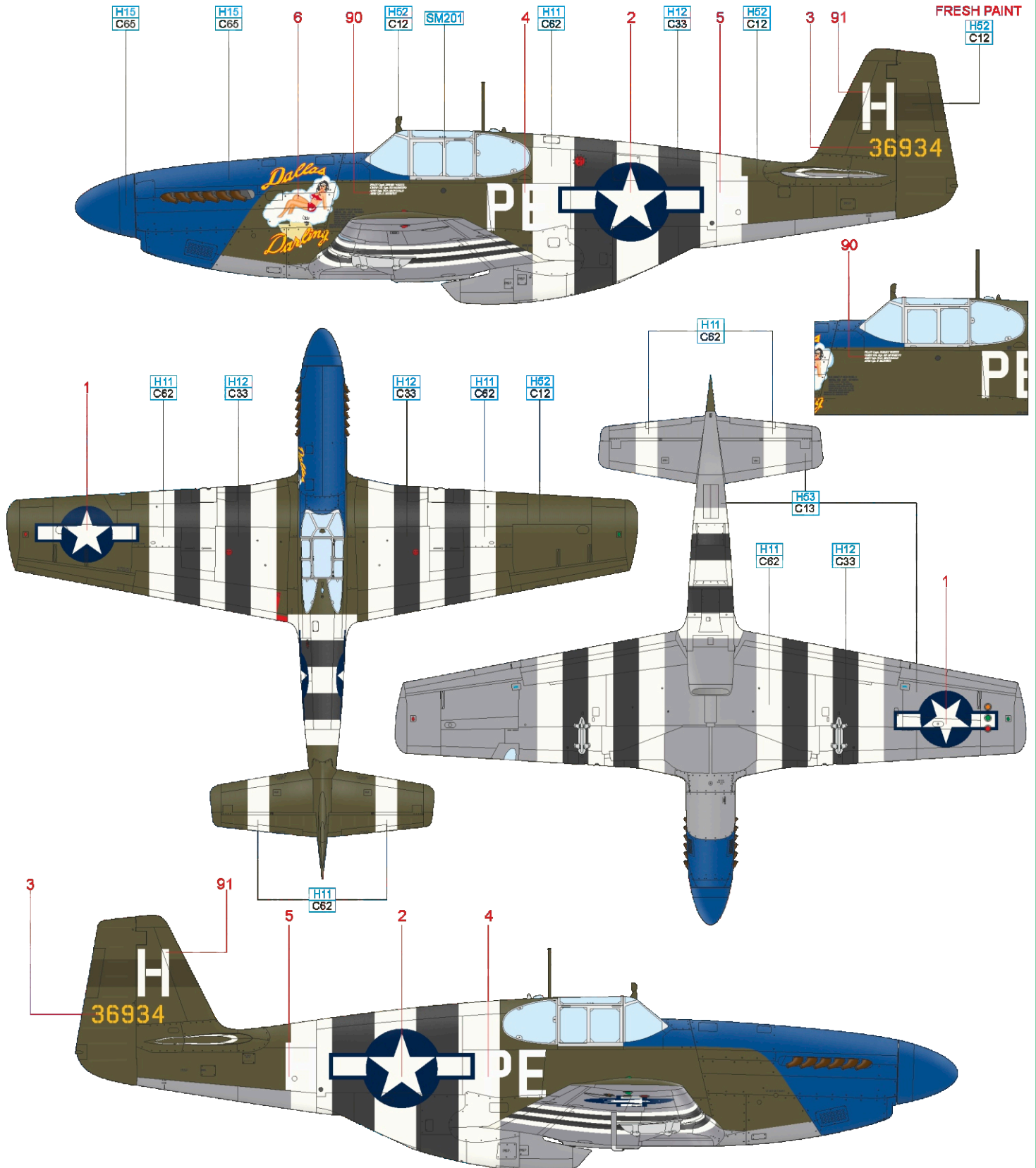

SUPER FINE SILVER 2 SM201

FLAT WHITE	H11 C62	NEUTRAL GRAY	H63 C13	OLIVE DRAB	H52 C12	BLUE	H15 C65	FLAT BLACK	H12 C33
------------	---------	--------------	---------	------------	---------	------	---------	------------	---------

eduard

**B** P-51B-10-NA, s/n 42-106472, Lt. Carlton Fuhrman, 486<sup>th</sup> FS, 352<sup>th</sup> FG, 8<sup>th</sup> AF, Bodney, Velká Británie, červen 1944

Letoun pojmenovaný The Flying Scot II / Vicious Virgie J. G. byl nejprve přidělen Lt. Murdochovi R. Cunninghamovi, Lt. Carlton Fuhrman jej následně převzal a 12. září 1944 byl zrušen při přistání, když s ním havaroval Lt. Glenn Wensch. Celá 486<sup>th</sup> FS sestřelila 114 nepřátelských letounů, pět poškodila a 21 letounů zničila na zemi. Sám Lt. Fuhrman se ale mezi vítěze vzdušných bojů nezapsal.

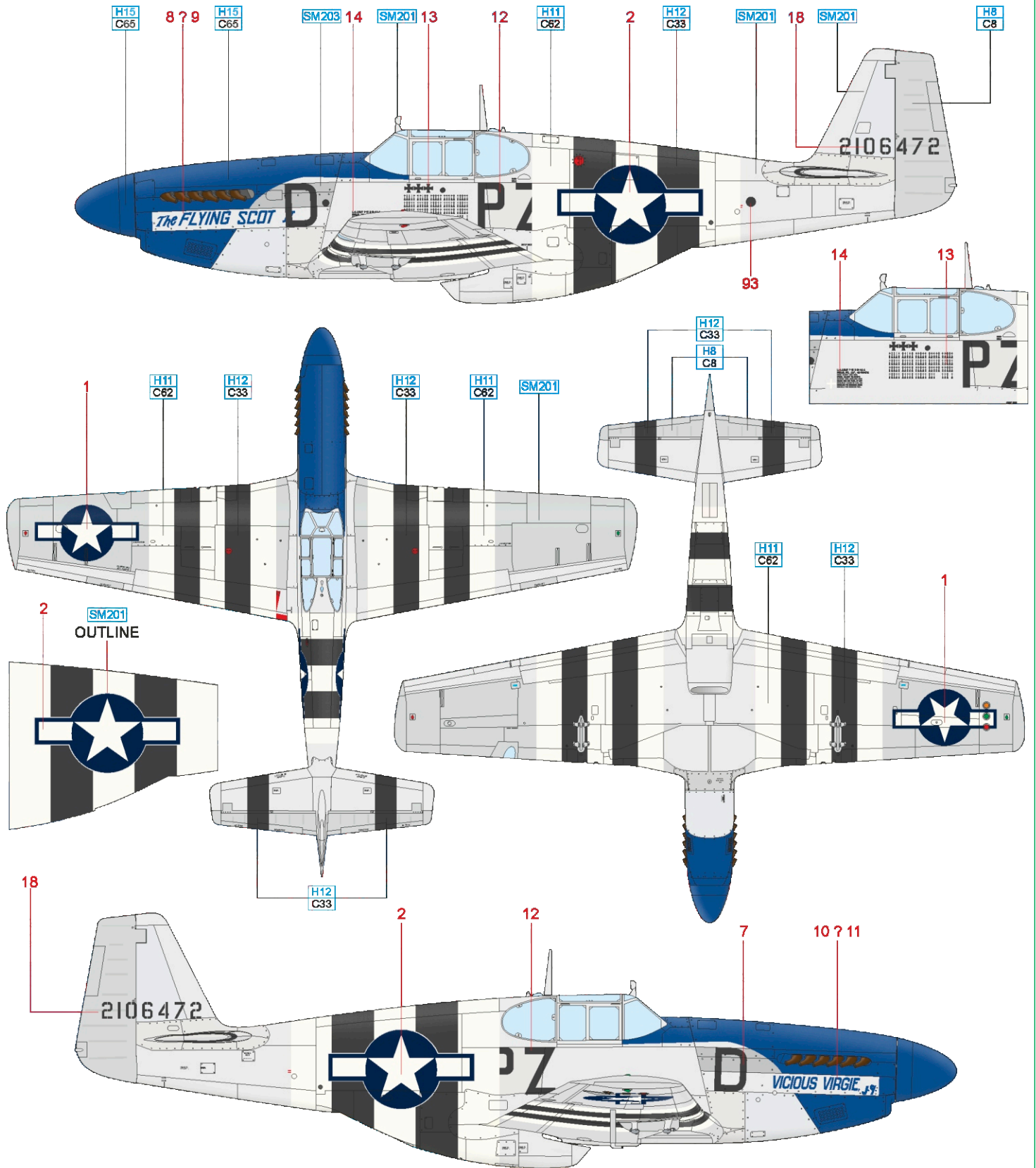

FLAT WHITE	H11	C62	SUPER FINE SILVER 2	SM201	SUPER IRON 2	SM203	BLUE	H15	C65	FLAT BLACK	H12	C33
SILVER	H8	C8										

"Robby" Robertson vstoupil do řad Army Reserves v červnu 1942 a 20. května 1943 z něj byl oficiálně armádní pilot. Byl zařazen k 362<sup>nd</sup> FS, se kterou následně odlétal 76 misí. Celkem si připsal šest potvrzených vítězství nad německými stíhači, další zůstalo nepotvrzeno. V průběhu války v Koreji si připsal na konto dalších 100 bojových misí jako člen 12<sup>th</sup> FBS/18<sup>th</sup> FBG. Již v hodnosti Lieutenant Colonel přidal dalších 26 misí s C-47. Do výslužby odešel v roce 1973 jako poslední velitel letecké základny Otis před jejím uzavřením. Jeho P-51B Mustang sériového čísla 43-6688 byl prvním ze dvou strojů pojmenovaných Passion Wagon (druhým byl P-51D 44-13691) a Robertson na něm dosáhl všech svých sestřelů.

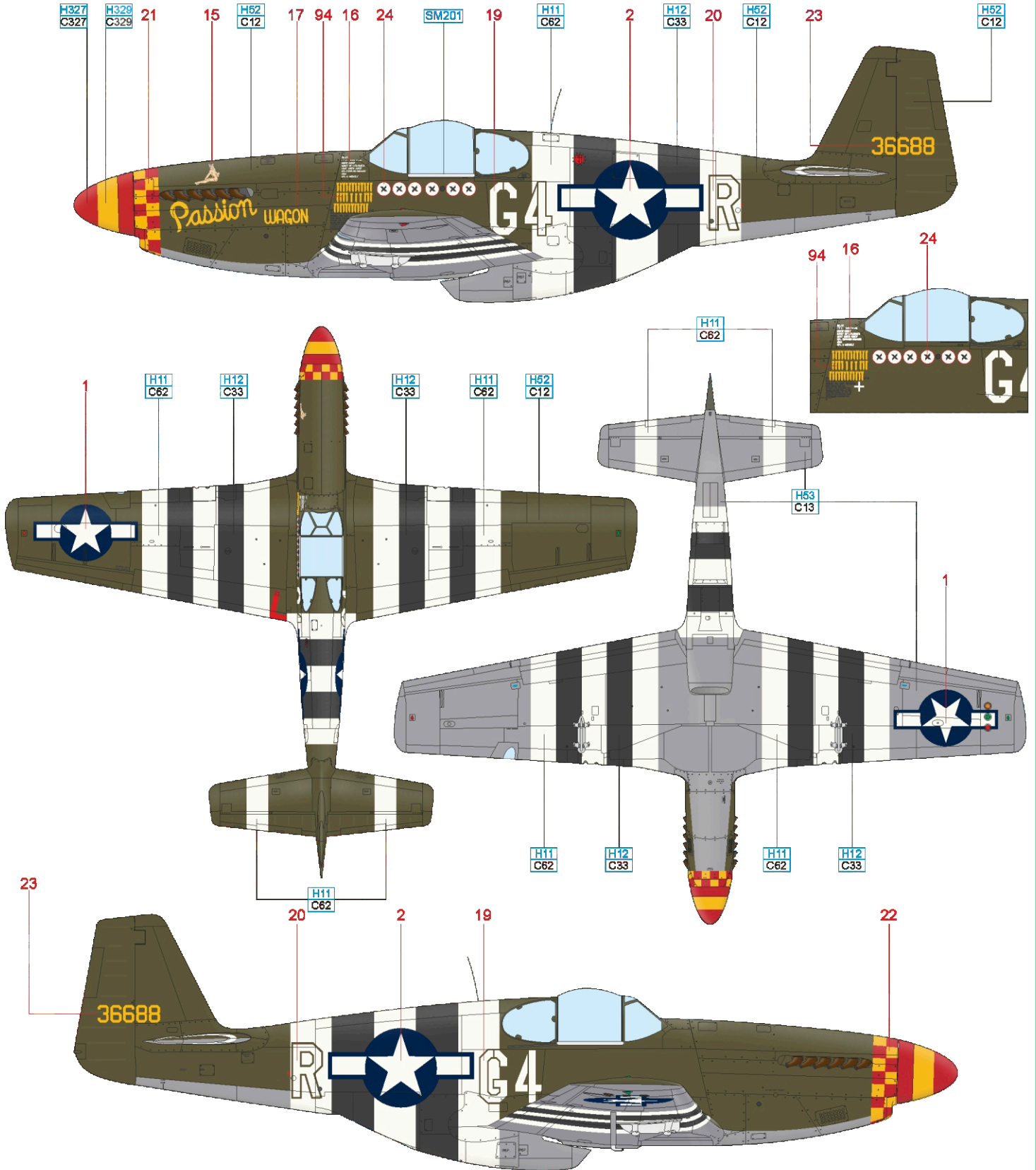

**D** P-51C-1-NT, s/n 42-103309, Lt. William B. Overstreet, 363<sup>rd</sup> FS, 357<sup>th</sup> FG, 8<sup>th</sup> AF, Leiston, Velká Británie, červen 1944

"Bill" Overstreet se proslavil zejména historkou o tom, jak pronásledoval německý Bf 109 skrze oblouky Eiffelovy věže. Souboj se měl odehrát někdy na jaře roku 1944, ale je otázkou, zda k průletu skrze Eiffelovku skutečně došlo. Není známo ani přesné datum souboje, v německých záznamech neexistuje zmínka o tak zvláštní události, jakou by byl stíhací letoun, který se zřítíl do pařížských ulic... Overstreet byl nicméně agresivní a schopný pilot a například 3. září 1944 se zúčastnil přísně tajné mise, při které dálkově ovládaný čtyřmotorový bombardér záutočil na silně chráněnou německou ponorkovou základnu chráněnou skalisky. Následně létal další tajné mise na podporu francouzského odboje, při kterých často přistával za nepřátelskými liniemi. Jeho Berlin Express, se kterým měl podletět Eiffelovu věž, nesl částečný nátěr olivovou barvou na vrchních plochách, zatímco boční a spodní byly ponechány v přírodní barvě kovu a hliníkovém nátěru.

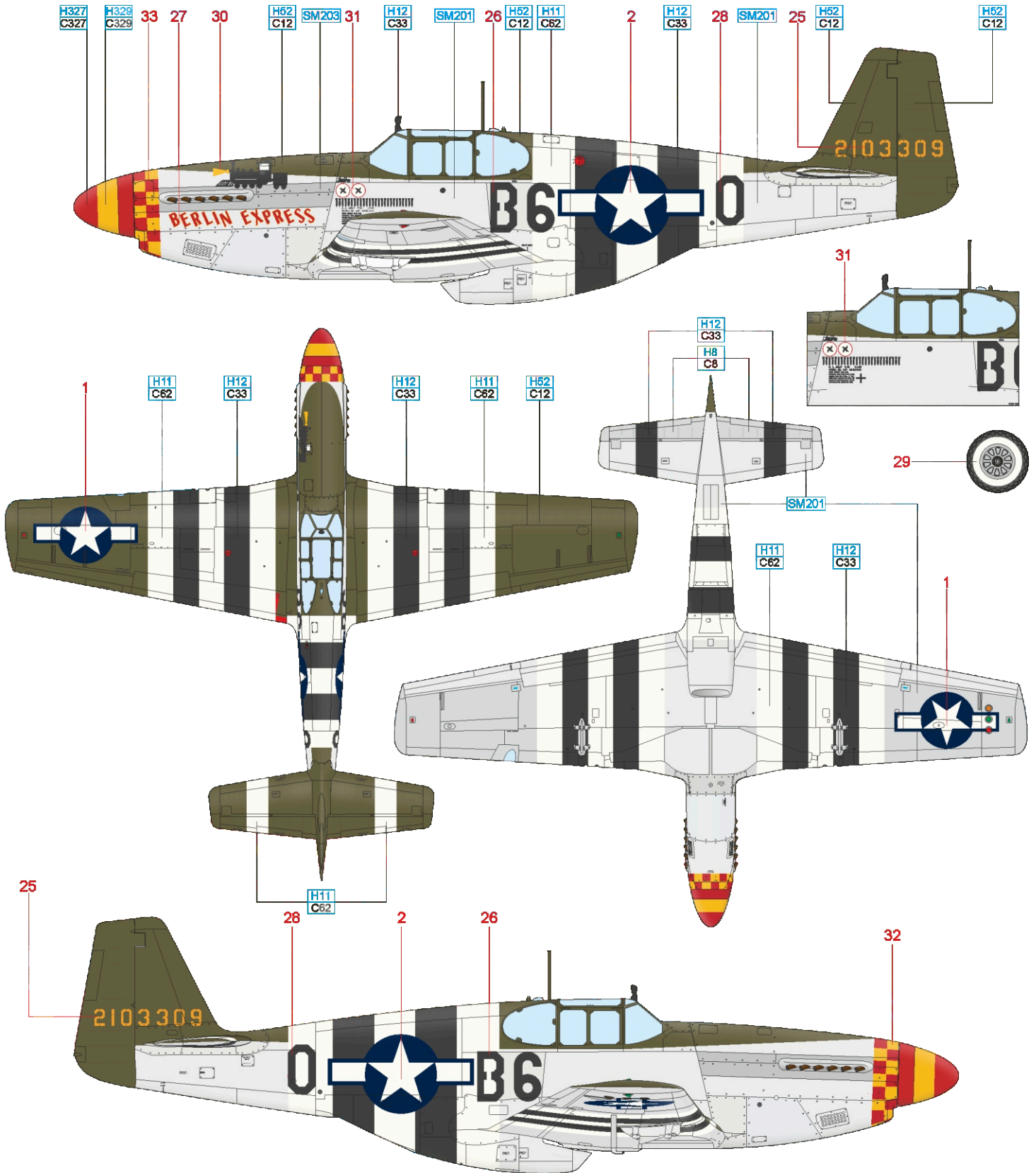

FLAT WHITE	H11								
	C62								
SILVER	H8	SUPER FINE SILVER 2	SM201	SUPER IRON 2	SM203	OLIVE DRAB	H52	YELLOW	H329
	C8						C12		C329
								RED	H327
									C327
								FLAT BLACK	H12
									C33

"Baby" Brown byl stíhacím esem se 14,2 sestřely, tři další letouny poškodil. Na zemi jich zničil 14,5 a poškodil 10. Prvních čtyř úspěchů dosáhl ještě na Thunderboltu, dalších již na Mustangu. Stal se 24. dubna 1944 v pořadí pátým stíhacím esem 355<sup>th</sup> FG a 13. května mu dokonce patřil status nejuspěšnějšího stíhače celé skupiny. Po návratu z dovolené se pak po zničení osmi letounů na zemi a sedmi ve vzduchu v průběhu 30 dnů stal na sklonku srpna nejuspěšnějším stíhačem celé osmé letecké armády. Další navyšování jeho skóre zastavil zásah německého flaku, který Browna přinutil 3. října 1944 k nouzovému přistání na nepřátelské půdě. Jeho velitel, Maj. Chuck Lenfest (5,5 sestřelu) přistál poblíž, aby jej zachránil, ale jeho Mustang zapadl do bláta a oba piloti tak nakonec padli do zajetí. Po válce zůstal ve službě a vedl program vývoje F-111 na základně Nellis. Později byl velitelem 48<sup>th</sup> TFW a zástupcem velitele operací 7<sup>th</sup> AF během války ve Vietnamu. Do výslužby odešel v roce 1974, zemřel 19. února 2008 ve věku 85 let.

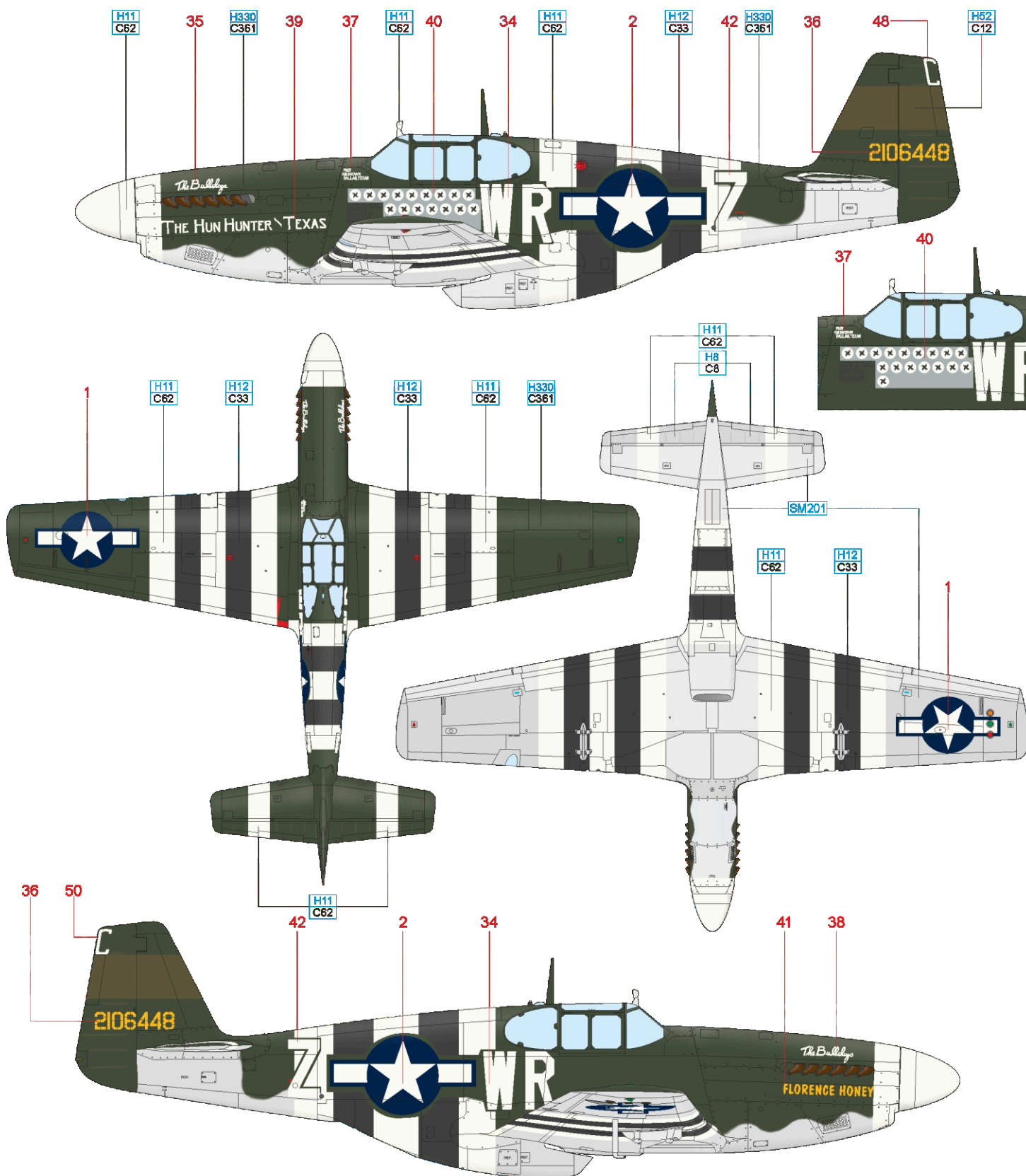

SUPER FINE SILVER 2 SM201

FLAT WHITE H11 C62 SILVER H8 C8 OLIVE DRAB H52 C12 DARK GREEN H330 C361 FLAT BLACK H12 C33

**F** P-51B-15-NA, s/n 42-106924, 2<sup>nd</sup> Lt. Ralph K. Hofer, 334<sup>th</sup> FS, 4<sup>th</sup> FG, 8<sup>th</sup> AF, Debden, Velká Británie, červen 1944

Lehkavázný, snad i nedisciplinovaný, ale o to odvážnější a charmatičtější byl „Kid“ Hofer, jeden z neúspěšnějších stíhačů USAAF. Přezdívka vycházela z jeho mladistvého vzhledu a rozevlátých, na armádní poměry dlouhých vlasů, stejně jako z jeho převládající dobré nálady. Až do své smrti zničil ve vzduchu 15 nepřátel, dva poškodil a dalších 14 letounů zničil na zemi. Úspěch přitom zaznamenal hned při svém prvním bojovém letu. Dne 2. července 1944 se „Kid“ účastnil doprovodu bombardérů na Budapešť z italské základny Foggia a před cílovou oblastí došlo ke střetu se skupinou Bf 109. Hoferův vedoucí musel nouzově přistát kvůli závadě a ze země sledoval, jak na jeho číslo pálí maďarský Bf 109. Hofera zřejmě pouze poškodil a ten se snažil vrátit zpět. Nedaleko Mostaru pak zaútočil na německé letiště, jeho P-51B „Salem Representative“ byl zasažen flakem a „Kid“ Hofer zahynul.

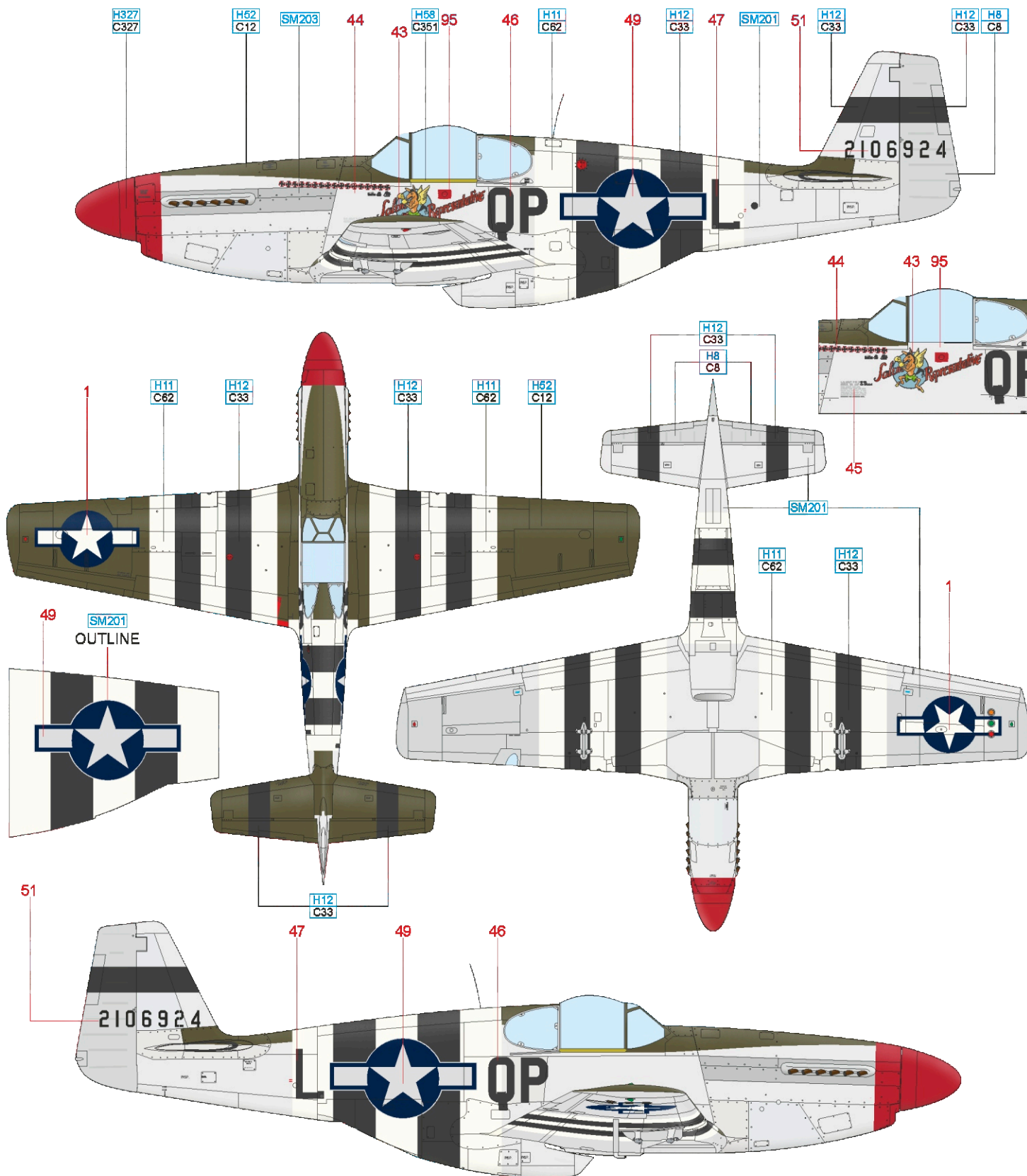

FLAT WHITE	H11												
	C62												
SILVER	H8	SUPER FINE SILVER 2	SM201	SUPER IRON 2	SM203	OLIVE DRAB	H52	INTERIOR GREEN	H58	RED	H327	FLAT BLACK	H12
	C8						C12		C351		C327		C33

**G** P-51B-5-NA, s/n 43-6425, Maj. Jack T. Bradley, 353<sup>rd</sup> FS, 354<sup>th</sup> FG, 9<sup>th</sup> AF, A.2 Criqueville, Francie, červen 1944

Jack Bradley se stal armádním pilotem v hodnosti 2<sup>nd</sup>Lt 27. srpna 1942 a 18. ledna následujícího roku byl odvelen k 384<sup>th</sup> FG/353<sup>rd</sup> FS. Po přesunu do Anglie dosáhl 20. prosince svého prvního sestřelu z celkem 15 uznaných (plus tři pravděpodobné a 12,66 poškození). S „Margie Maru“ nesoucí kód FT B dosáhl prvního úspěchu 30. prosince, když se třetinou podílel na poškození Do 217. V polovině ledna byl Bradley povýšen na kapitána a na konci měsíce se ujal velení 353<sup>rd</sup> FS. Na pozici setrval až do 30. června, kdy odjel do USA na dovolenou a po návratu se na funkci vrátil. Následně sloužil jako zástupce velitele celé 354<sup>th</sup> FG a na konci války se již v hodnosti Lieutenant Colonel stal jejím velitelem. Po válce zůstal u letectva, do zálohy odešel v prosinci 1962. Jeho Margie Maru je zobrazena ve stavu, kdy nesla symboly 15 sestřelů, invazní pruhy na trupu byly namalovány velmi nedbale. Letoun následně dostal označení FT W a název „Edgewood's Entry“.

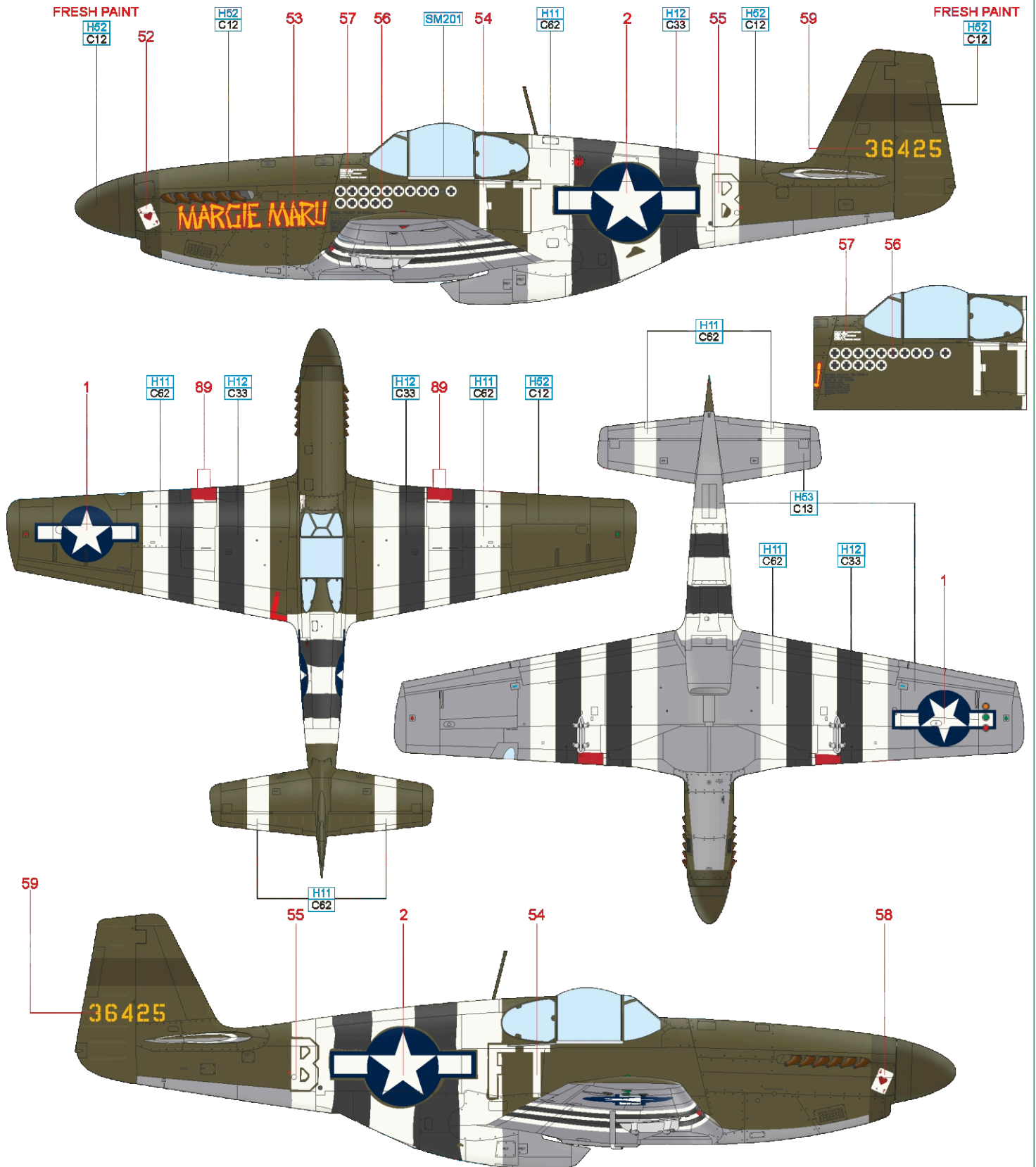

John Brown dokázal ještě před svým zapojením do bojů zničit při různých nehodách čtyři letouny a jeden poškodit, takže o sobě prohlašoval, že byl jen tři pětiny letounu od toho, stát se esem Luftwaffe. Postupně létal u 356<sup>th</sup> FG a 362<sup>nd</sup> FG, u obou s P-47, poté se na krátkou dobu stal velitelem 382<sup>nd</sup> FS/363<sup>rd</sup> FG a létal na P-51B. Se svým „Big Macem“ byl sestřelen 8. srpna 1944, když vedl při své 99 misi formaci osmi P-51 do útoku na lodě v přístavu Bedonet. Po zásahu flakem z torpédoborce nouzově přistál nedaleko Quimperu, ale během týdne se mu podařilo uniknout zajetí a proklouznout zpět ke spojencům. Následně se stal velitelem 437<sup>th</sup> FS/414<sup>th</sup> FG, se kterou se přesunul na Guam, kde létal s P-47N. Po válce se stal leteckým atašé v Afghánistánu a Pákistánu a absolvoval i tajnou misi v SSSR. Během své válečné kariéry zaznamenal jedno poškození ve vzduchu, na zemi zničil čtyři nepřátelské letouny a osm jich poškodil.

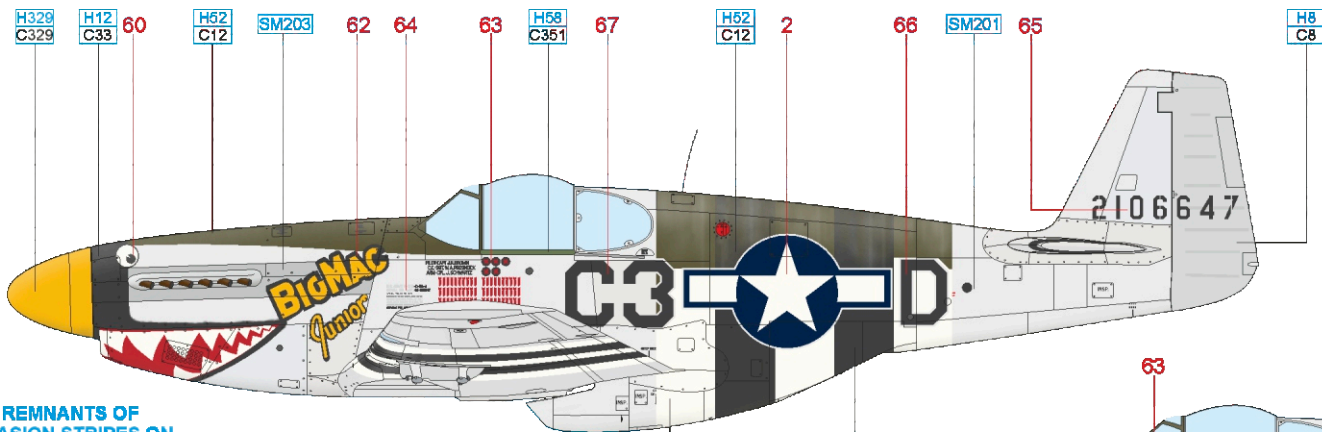

**VISIBLE REMNANTS OF THE INVASION STRIPES ON THE UPPER SIDES. USE HEAVILY DILUTED COLOR TO DEPICT THEM.**

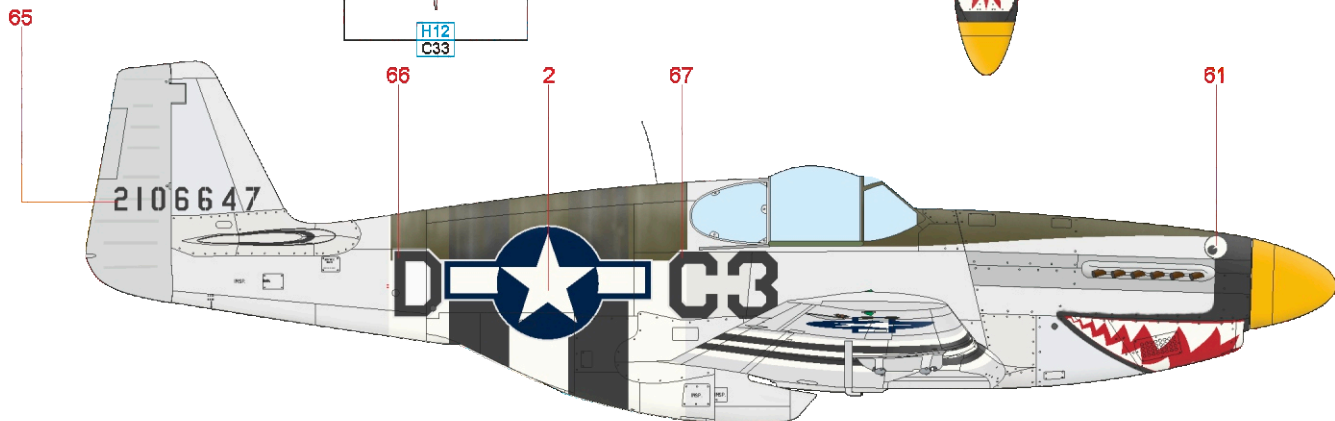
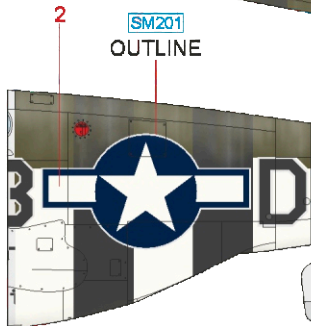
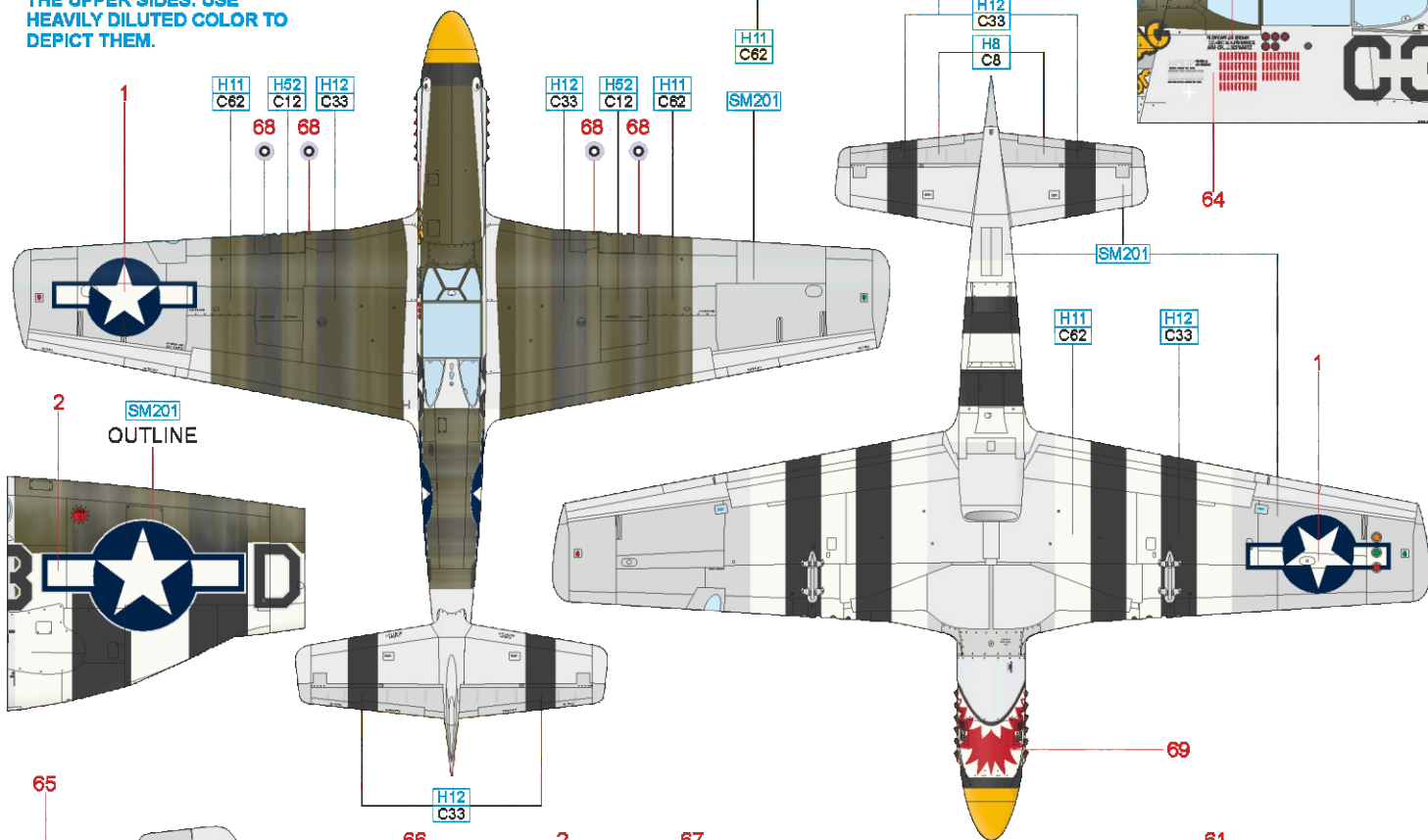

FLAT WHITE	H11	C62	SUPER FINE SILVER 2	SM201	SUPER IRON 2	SM203	OLIVE DRAB	H52	C12	INTERIOR GREEN	H58	C351	YELLOW	H329	C329	FLAT BLACK	H12	C33
SILVER	H8	C8																



K aktivaci 361<sup>st</sup> Fighter Group došlo 28. ledna 1943, následně se připojila k 8<sup>th</sup> Air Force na základně RAF Bottisham v Anglii. Zpočátku létala s P-47, na P-51 přezbrojila během května 1944. I když její piloti poskytovali především dálkový doprovod bombardovacím svazům, nezanedbávali ani útoky proti pozemním cílům, ať již ostřelováním nebo bombovými útoky. Svědčí o tom i stovka namalovaných symbolů bomb pod kabinou Scarlet Kate, se kterou létal Capt. George Robert Rew, který později velel 374<sup>th</sup> FS. Celá 361<sup>st</sup> FG dosáhla během druhé světové války 226 vzdušných vítězství, na zemi její piloti zničili dalších 106 letounů nepřítelů.

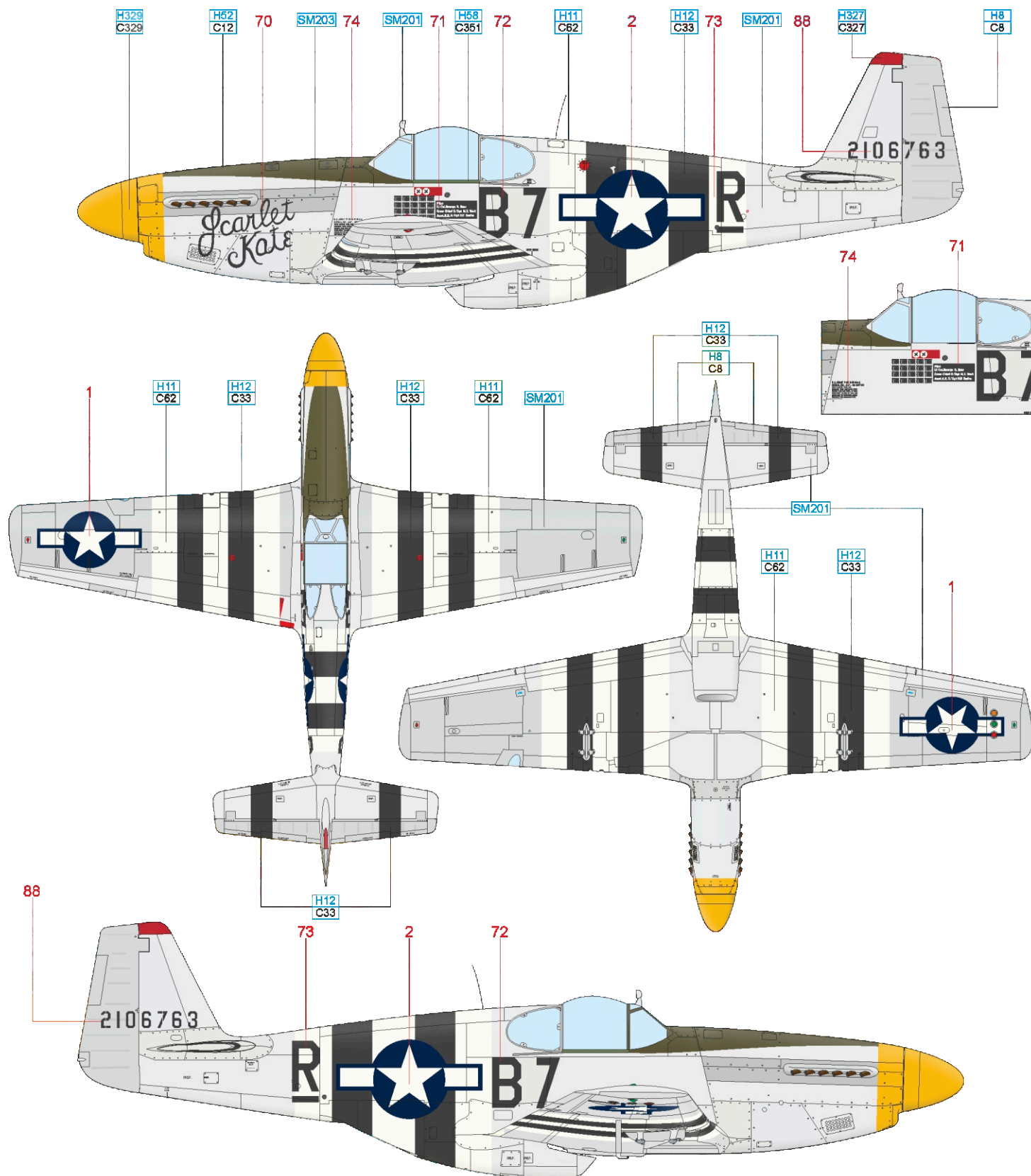

FLAT WHITE	H11	C62	SUPER FINE SILVER 2	SM201	SUPER IRON 2	SM203	OLIVE DRAB	H52	C12	INTERIOR GREEN	H58	C351	YELLOW	H329	C329	RED	H327	C327	FLAT BLACK	H12	C33
SILVER	H8	C8																			

# J Mustang Mk.III, FB382, S/Ldr Eugeniusz Horbaczewski, No. 315 (Polish) Squadron, RAF Coolham, Velká Británie, červen 1944

Eugeniusz Horbaczewski se narodil 28. září 1917 v Kyjevě, vzdělání získal v Brest-Litevsku a v roce 1937 vstoupil do polského letectva. V září 1939 uprchl přes Rumunsko do Francie a odtud se dostal do Velké Británie. Po dokončení výcviku u RAF byl koncem roku 1940 přidělen k No. 303 Squadron a na začátku roku 1943 byl vybrán do speciální skupiny Polish Flying Team, zformované Stanislawem Skalskim a operující v rámci No. 145 Squadron. Nad Tuniskem se stal nejúspěšnějším pilotem této skupiny, když během necelého měsíce dosáhl pěti vítězství. Po rozpuštění týmu byl přidělen k No. 601 Squadron operující v oblasti Středomořího moře a na začátku července k No. 43 Squadron, které od srpna velel. Po návratu do Velké Británie převzal v únoru 1944 velení No. 315 Squadron, létající s Mustangy Mk.III. Dne 18. srpna 1944 byl v oblasti Beauvais sestřelen a zahynul, když předtím sám sestřelil tři Fw 190.

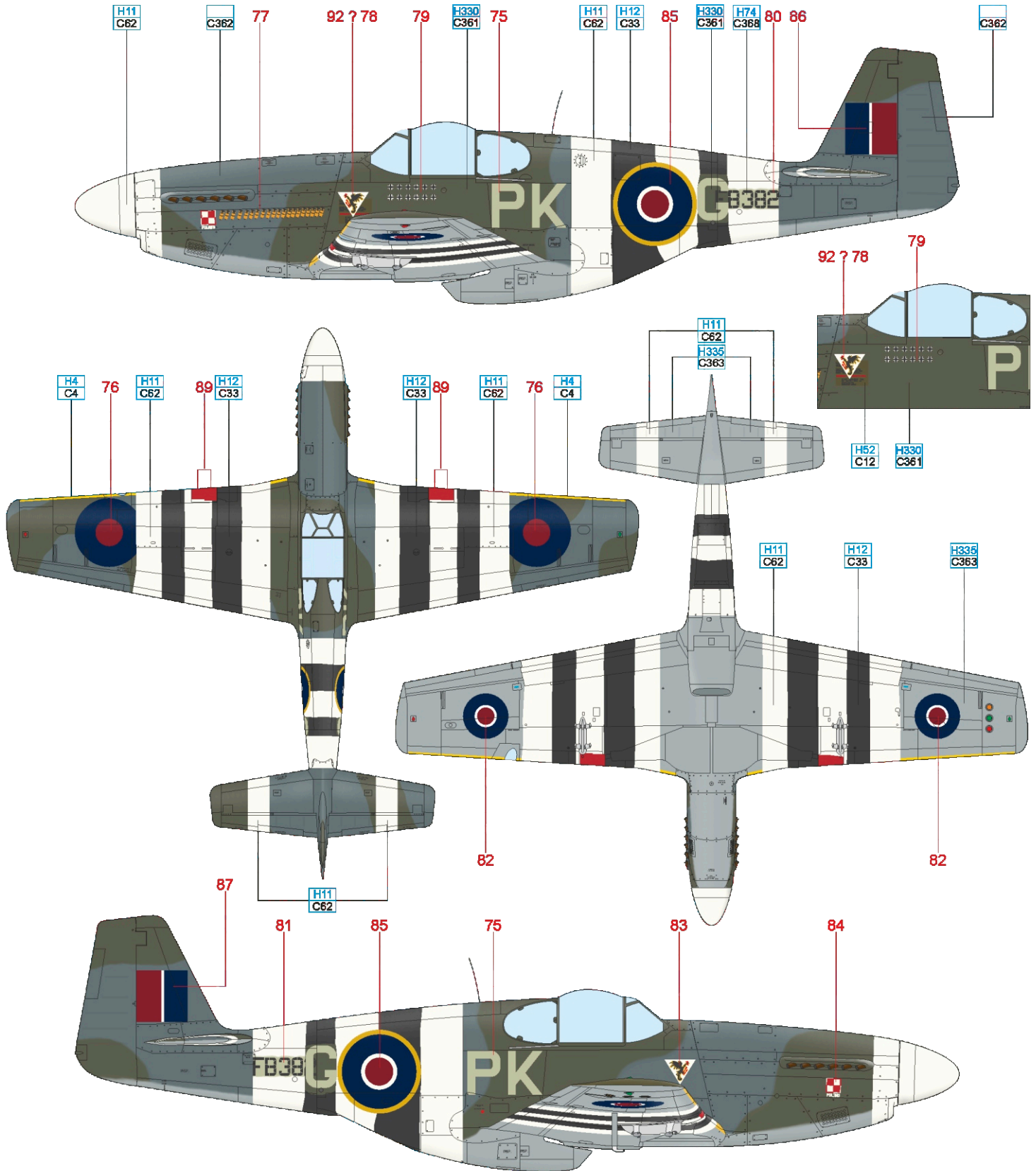

FLAT WHITE	H11	C62	SKY	H74	C368	MEDIUM SEA GRAY	H335	C363	OCEAN GRAY	C362	DARK GREEN	H330	C361	OLIVE DRAB	H52	C12	FLAT BLACK	H12	C33
YELLOW	H4	C4																	

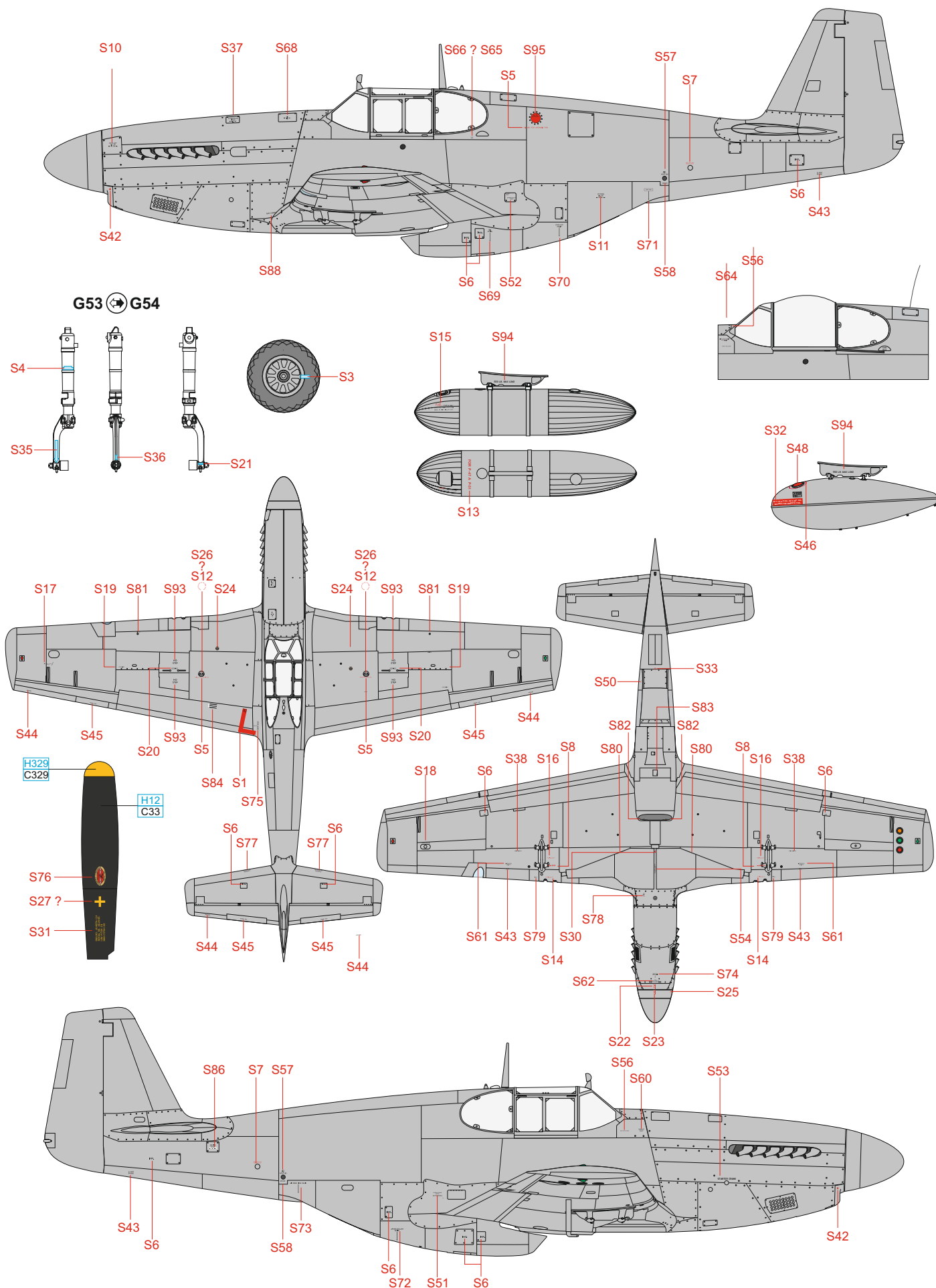

A series of horizontal lines for writing notes, starting from the top margin and extending to the bottom of the page. The lines are evenly spaced and cover most of the page width.