

US SUPERSONIC FIGHTER 1:48 SCALE PLASTIC KIT



úvodem

by Brad Elward



McDonnell Douglas F-4J Phantom II (Model 98EV) byl zařazen do služby amerického námořnictva a námořní pěchoty na sklonku roku 1966 jako přímý nástupce typu F-4B, sloužícího od poloviny roku 1961. Verze F-4J odstranila některé nedostatky F-4B. Dostala vylepšený radar, měla zlepšené možnosti bombardování, větší zásobu paliva a také sníženou rychlost přiblížení na přistání.

Klíčová vylepšení zahrnovala dva motory J79-GE-10 s tahem 80 kN (17,900 lbs) při přidavném spalování, pulsní dopplerovský radar AN/APG-59, který zajistil schopnost detekovat a sledovat letouny letící v nízkých výškách, bombardovací systém AN/AJB-7, poskytující výrazně zlepšené schopnosti bombardování oproti F-4B, a střelecký radar AN/AWG-10.

Větší radar si vynutil zvětšení radomu, který pomáhá odlišit F-4J od F-4B podobně jako delší výtokové trysky charakteristické pro motor J79-GE-10. Kromě toho vedla vyšší hmotnost stroje k potřebě zesílení podvozku a adopci větších pneumatik používaných na Phantomech amerického letectva. F-4J dostaly také systém výstrahy při zachycení radarem a prostředky napomáhající detekci raket země-vzduch a vzduch-vzduch, včetně prostředků obrany proti nim.

Celkem bylo vyrobeno 522 F-4J a dodávky probíhaly od prosince 1966 do ledna 1972. První tři YF-4J byly přestavěny z F-4B. Poprvé letěl prototyp 4. června 1965, první sériový F-4J vzletl 27. května 1966.

Stejně jako předchozí verze Phantomů II byly také F-4J vyzbrojeny tepelně naváděnými AIM-9 Sidewinder a radarem naváděnými AIM-7 Sparrow pro vzdušné souboje a mohly nést různé typy výzbroje proti pozemním cílům, včetně pum MK80.

Do Vietnamu bylo posláno celkem 32 squadron U.S. Navy vyzbrojených F-4J a na konci války si nárokovaly sestřely celkem sedmnácti severovietnamských migů. Prvního sestřelu dosáhla 7. října 1968, tedy na sklonku operace "Rolling Thunder", VF-33 Starfighters, k poslednímu sestřelu došlo 28. prosince 1972 v průběhu operace "Linebacker II". F-4J vzlétaly také k širokému spektru úkolů letecké podpory proti pozemním cílům a sloužily jako ochrana americké flotily proti vzdušným útokům nepřítel. Stroje námořní pěchoty vzlétaly převážně k útokům na pozemní cíle v rámci přímé letecké podpory jednotek bojujících v Jižním Vietnamu.

Na závěr několik upřesnění k strojům nabízeným v této stavebnici. VF-92 Silver Kings začali na F-4J létat v polovině roku 1968, zatímco VF-114 Fighting Aardvarks dostali své vylepšené Phantomy II v září 1969. Squadrona námořní pěchoty VMFA-235 Death Angels přešla na F-4J v říjnu 1968 a VMFA-451 Warlords, kteří po určitou operovali z paluby USS Forrestal (v rámci křídla CVA 59), dostali své stroje v lednu 1968. VX-4 Evaluators byli zkušební letkou se základnou na NAS Point Mugu v Kalifornii. Měli za úkol vývoj a vylepšování taktiky vzdušných bojů a později také operační testy bojových letounů. Zde prezentovaný stroj nese slavné zbarvení "Black Bunny".

DECALS AND COLOR PROFILES DESIGNED BY

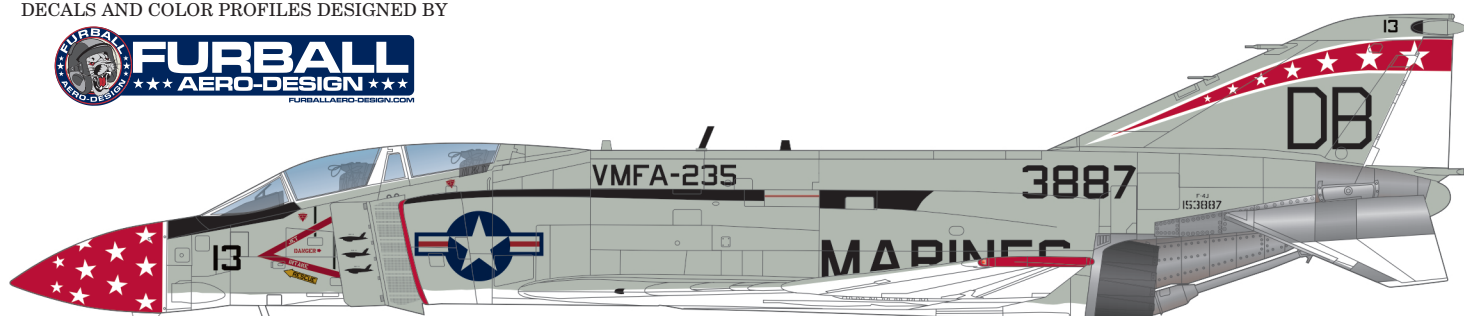

ATTENTION



UPOZORNĚNÍ



ACHTUNG



ATTENTION



注意



Carefully read instruction sheet before assembling. When you use glue or paint, do not use near open flame and use in well ventilated room. Keep out of reach of small children. Children must not be allowed to suck any part, or pull vinyl bag over the head.



Před započítím stavby si pečlivě prostudujte stavební návod. Při používání barev a lepidel pracujte v dobře větrané místnosti. Lepidla ani barvy nepoužívejte v blízkosti otevřeného ohně. Model není určen malým dětem, mohlo by dojít k požití drobných dílů.

INSTRUCTION SIGNS * INSTR. SYMBOLS * INSTRUKTION SINNBILDEN * SYMBOLES * 記号の説明

OPTIONAL
VOLBABEND
OHNOUTOPEN HOLE
VYVRTAT OTVORSYMETRICAL ASSEMBLY
SYMETRICKÁ MONTÁŽREMOVE
ODŘÍZNOUTREVERSE SIDE
OTOČITAPPLY EDUARD MASK
AND PAINT
POUŽIT EDUARD MASK
NABARVIT

PARTS



DÍLY



TEILE



PIÈCES



部品

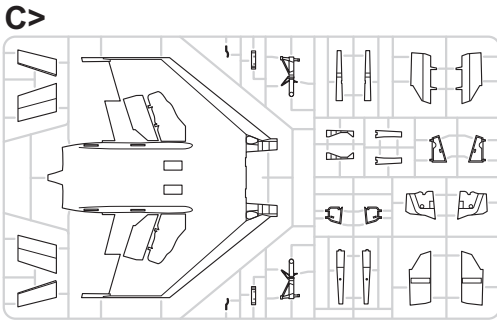

D> PLASTIC PARTS

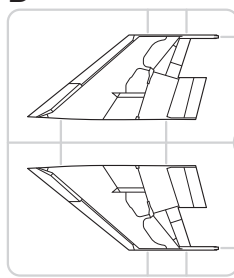

F>

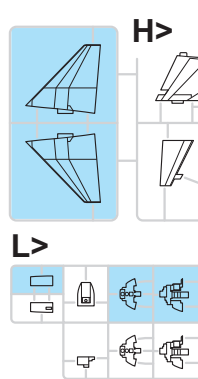
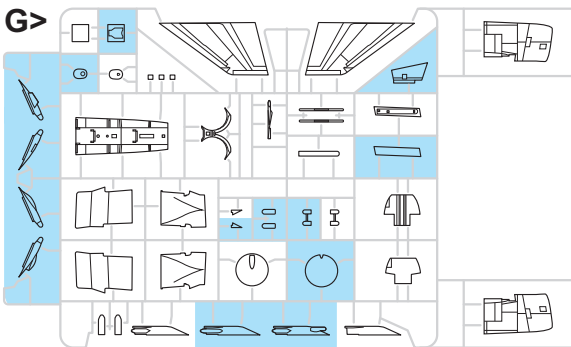
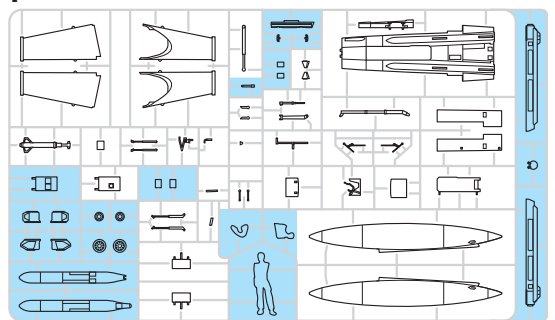

H>

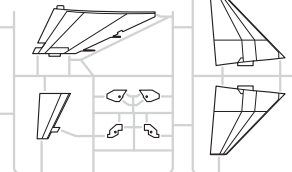

I>

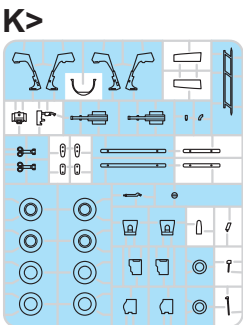
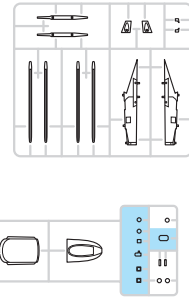

K>

O>

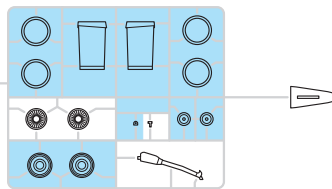

L>

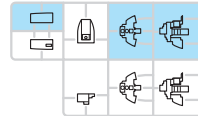

R>

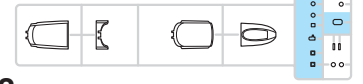

P> 2 pcs.

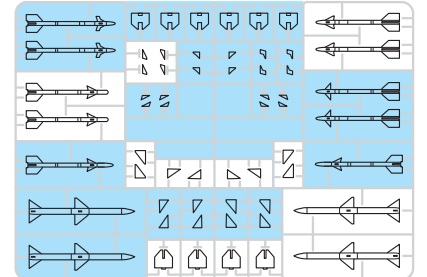
Upper
Fuselageeduard
BRASSIN

RP - RESIN PARTS

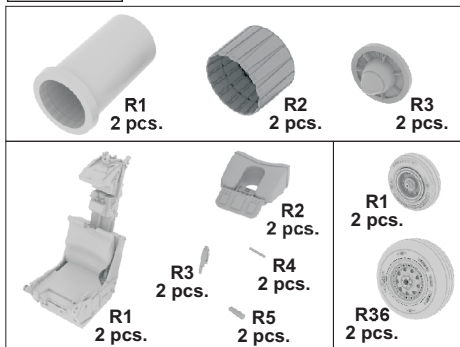

PE - PHOTO ETCHED DETAIL PARTS

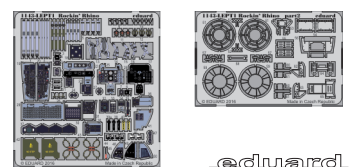
eduard
MASK

FILM

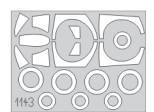

-Parts not for use. -Teile werden nicht verwendet. -Pièces à ne pas utiliser. -Tyto díly nepoužívejte při stavbě. - 使用しない部品

COLOURS



BARVY



FARBEN



PEINTURE



色

| GSI Creos (GUNZE) | | |
|-------------------|----------|------------|
| AQUEOUS | Mr.COLOR | |
| [H 2] | [C2] | BLACK |
| [H 3] | [C3] | RED |
| [H 8] | [C8] | SILVER |
| [H 12] | [C33] | FLAT BLACK |
| [H 14] | [C59] | ORANGE |

| AQUEOUS | Mr.COLOR | |
|---------|----------|------------|
| [H 77] | [C137] | TIRE BLACK |
| [H 304] | [C304] | OLIVE DRAB |
| [H 316] | [C316] | WHITE |
| [H 317] | [C317] | GRAY |
| [H 325] | [C325] | GRAY |
| [H 327] | [C327] | RED |

| AQUEOUS | Mr.COLOR | |
|----------------|----------|--------------|
| [H 328] | [C328] | BLUE |
| [H 329] | [C329] | YELLOW |
| Mr.METAL COLOR | | |
| [MC211] | | CHROM SILVER |
| [MC213] | | STAINLESS |
| [MC214] | | DARK IRON |

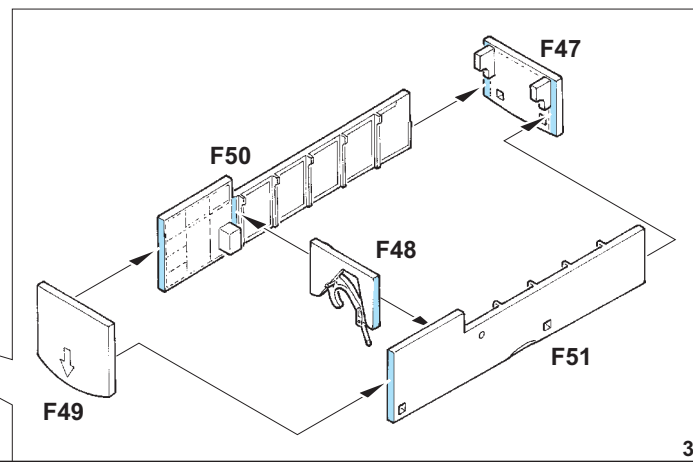
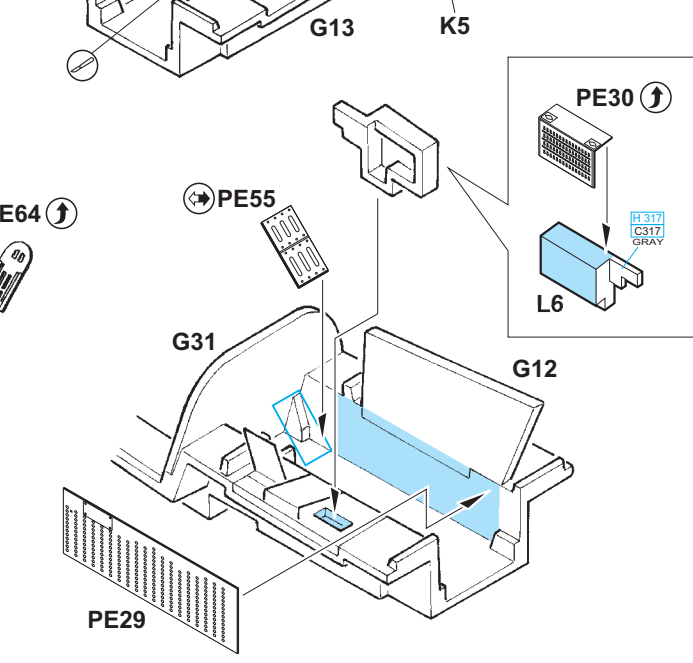
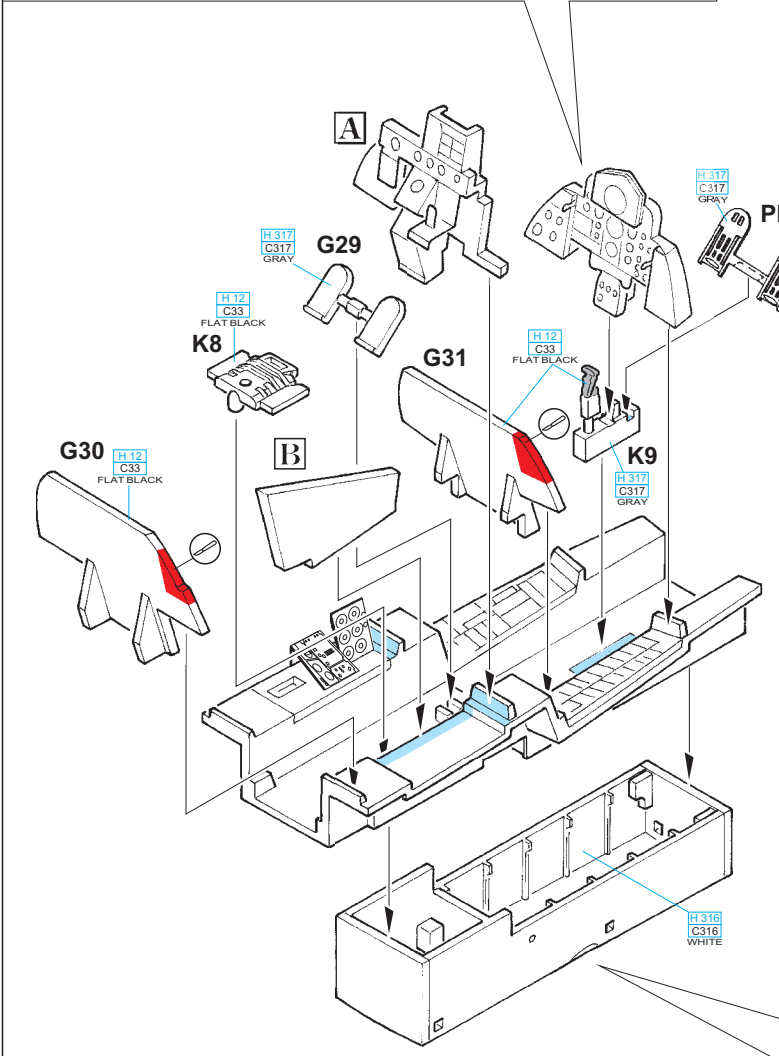
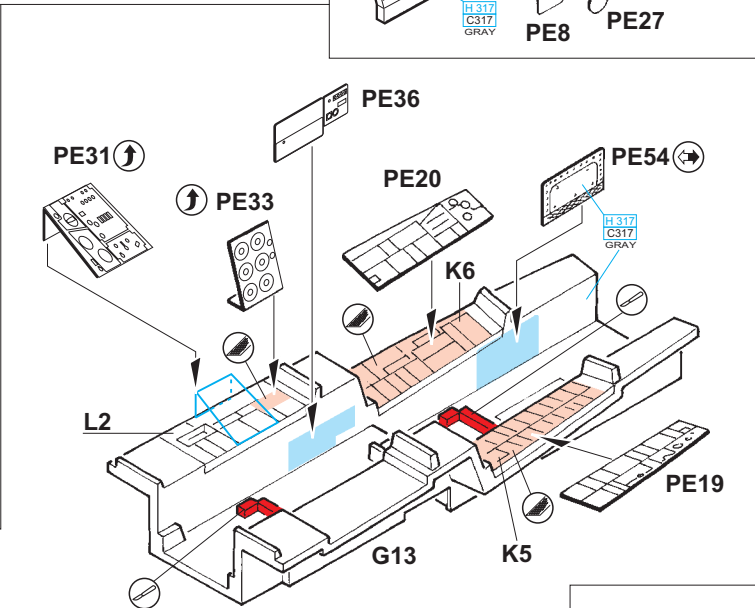
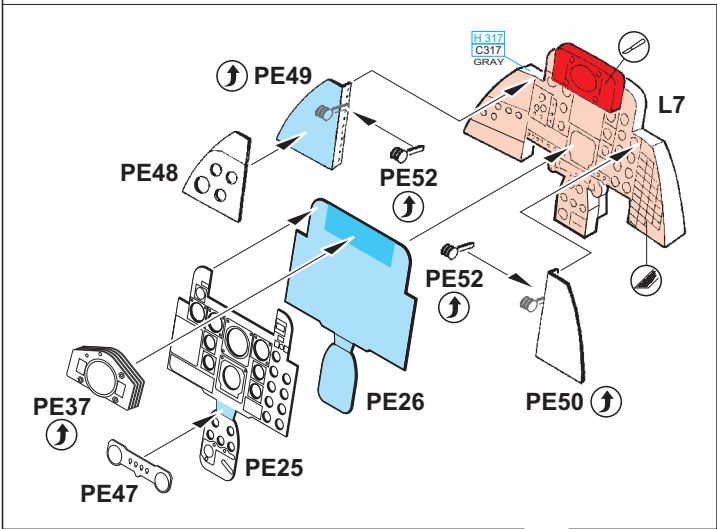
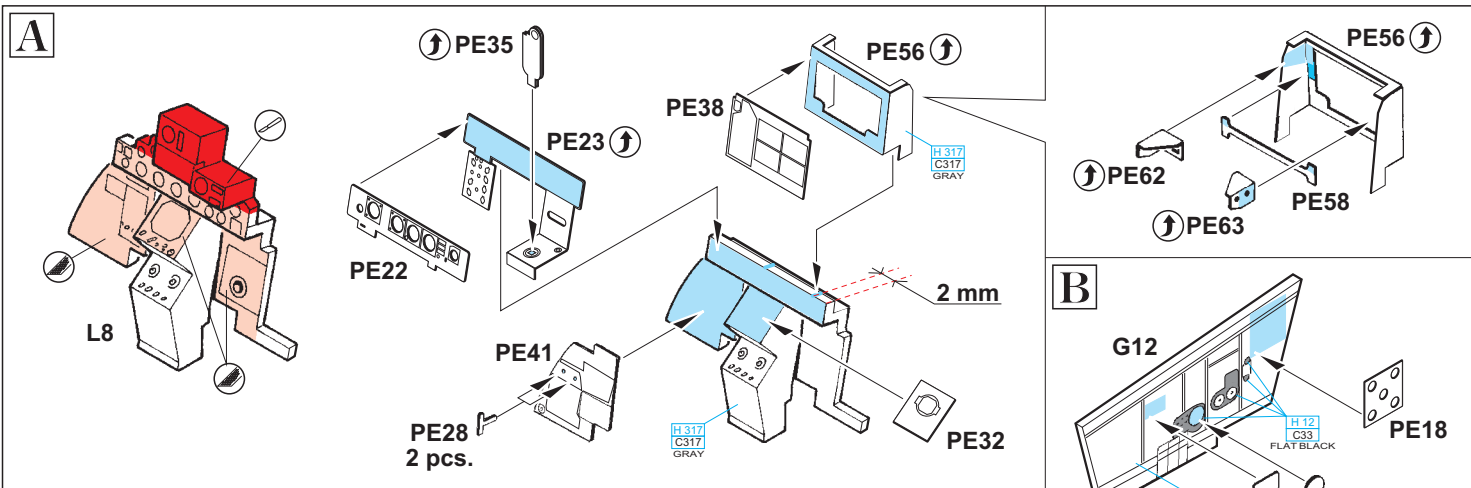

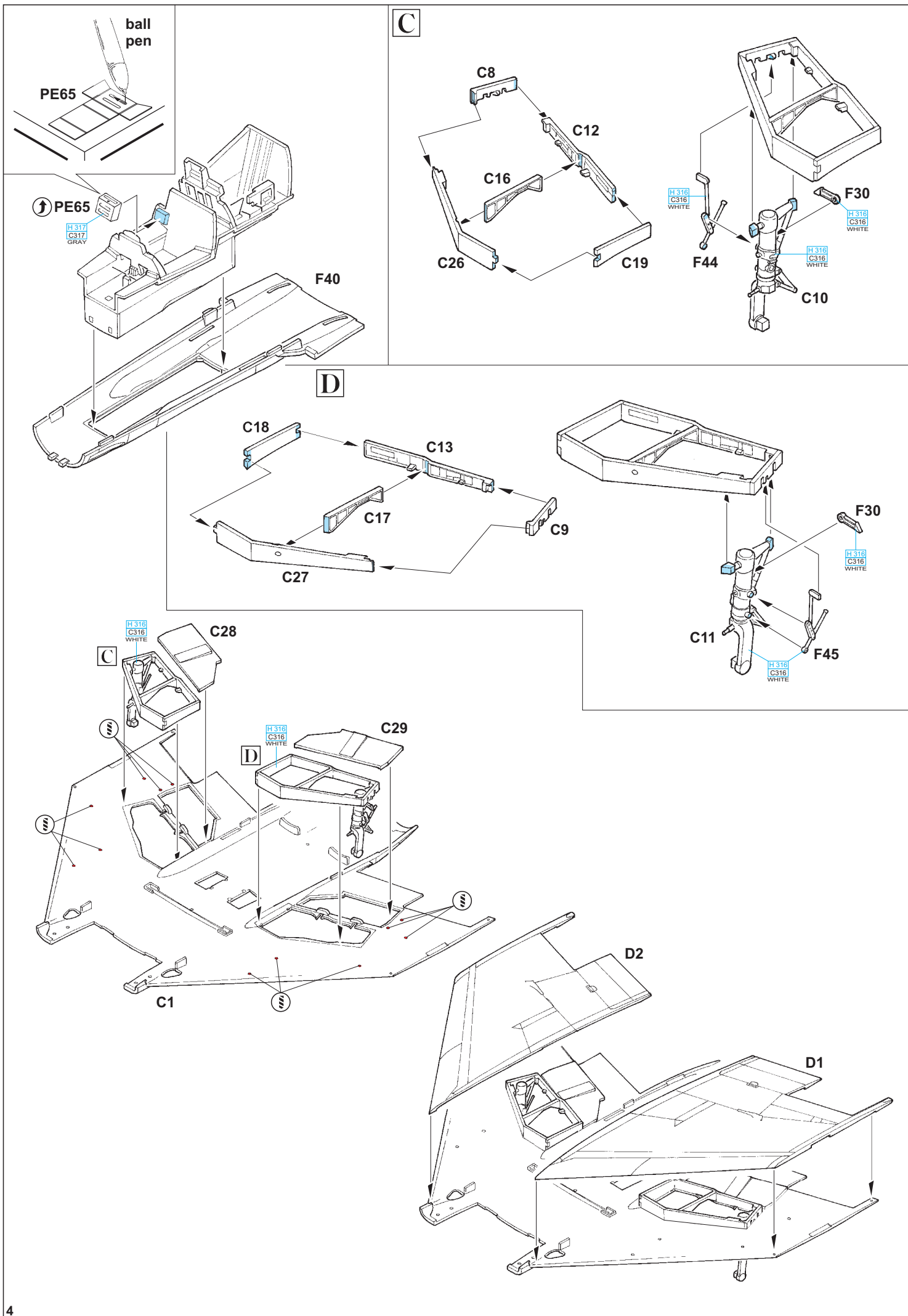

E 2 pcs.

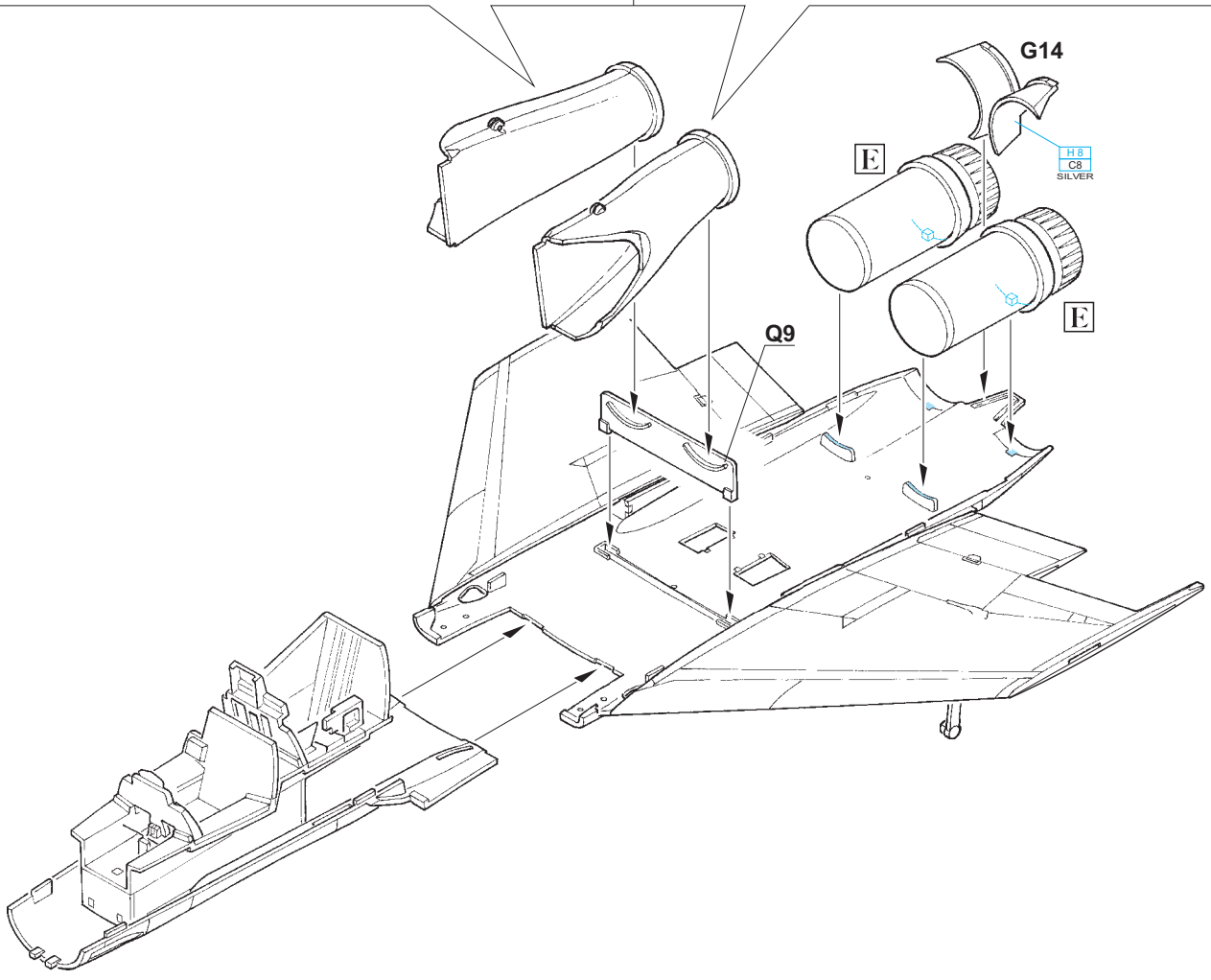
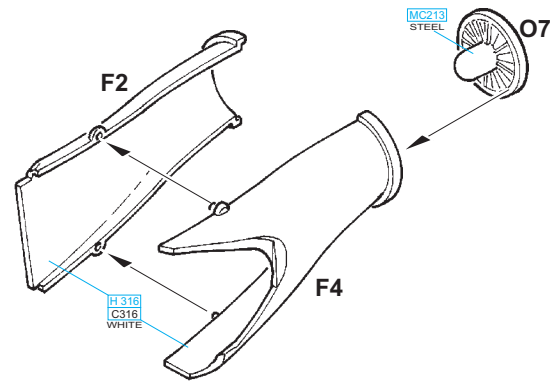
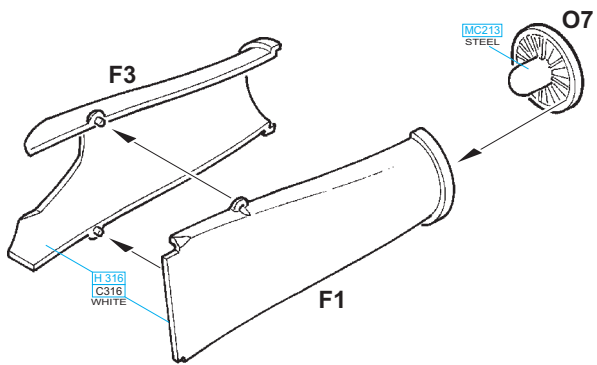
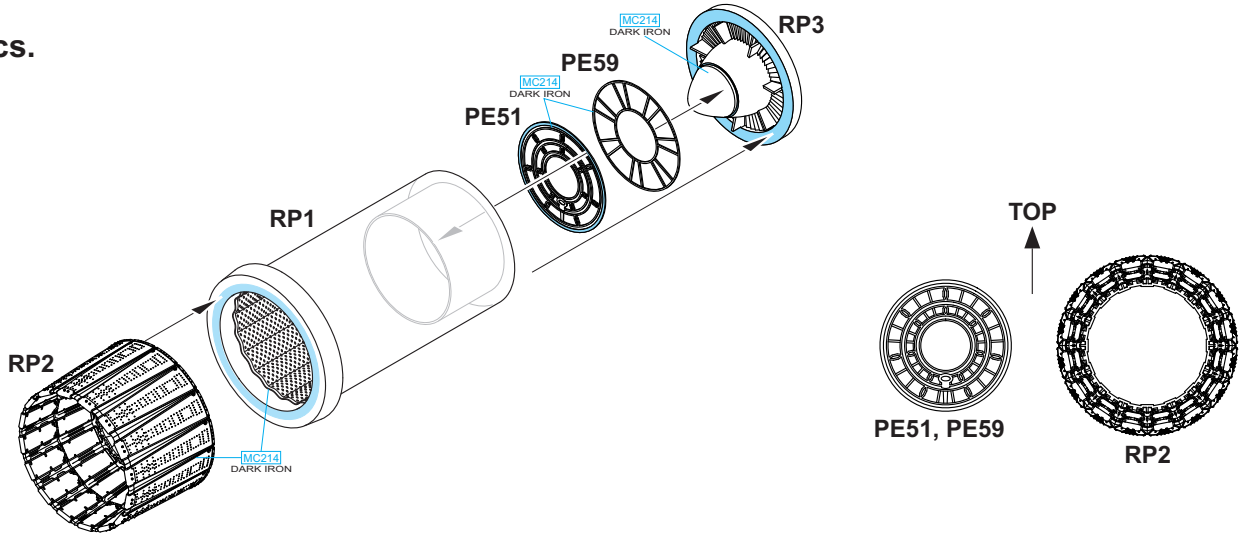

Upper Fuselage

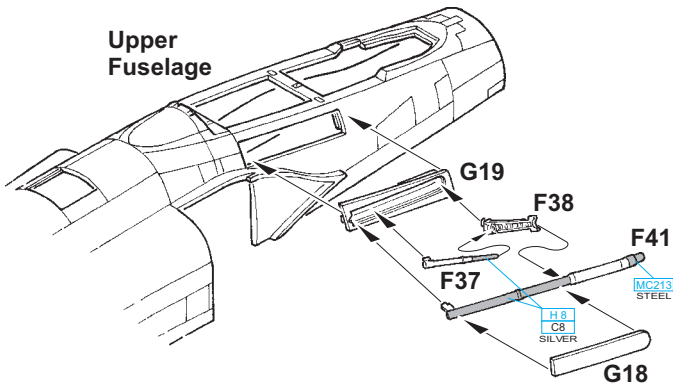

?

Upper Fuselage

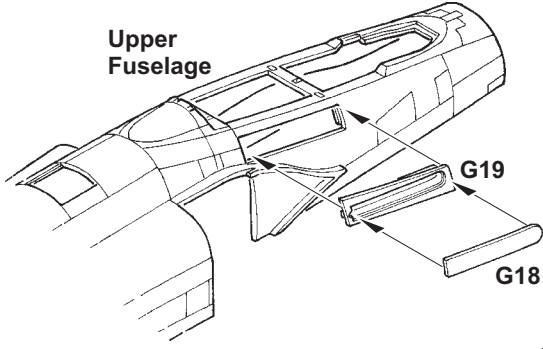

PE45

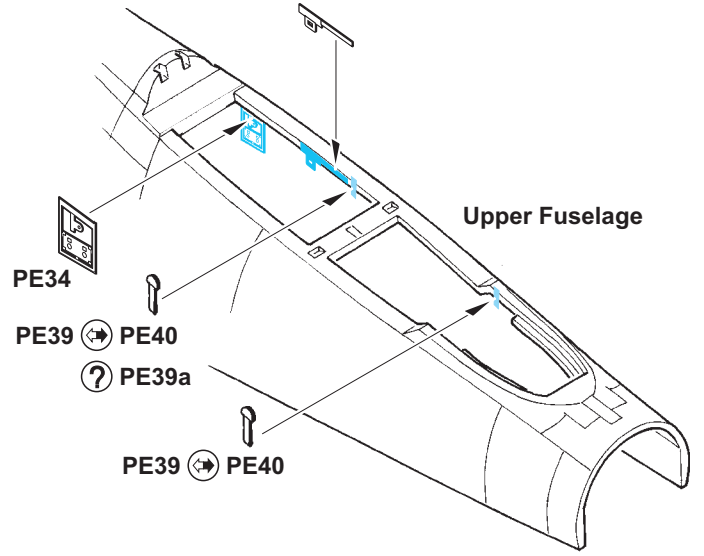

Upper Fuselage

PE39 → PE40

Upper Fuselage

2 mm

Upper Fuselage

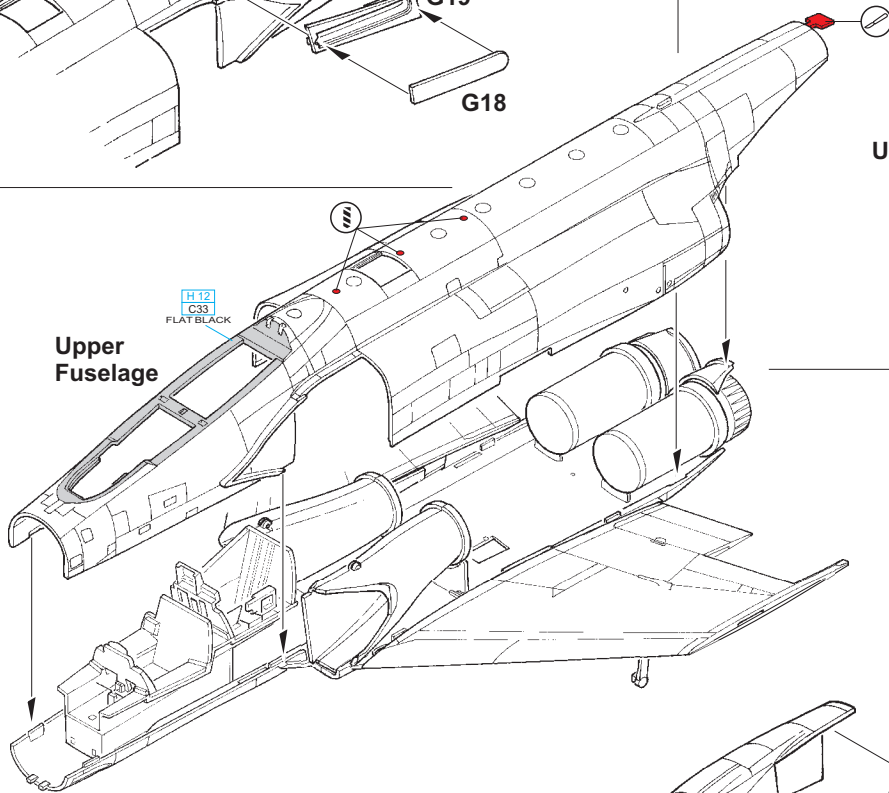

K21 - MARKING A ONLY

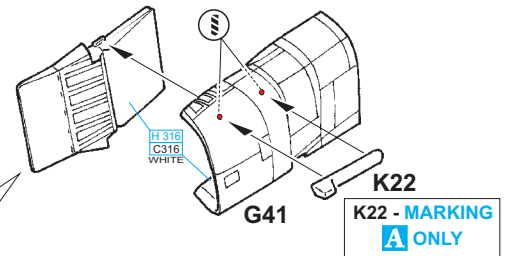
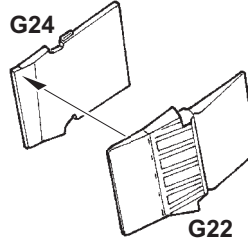
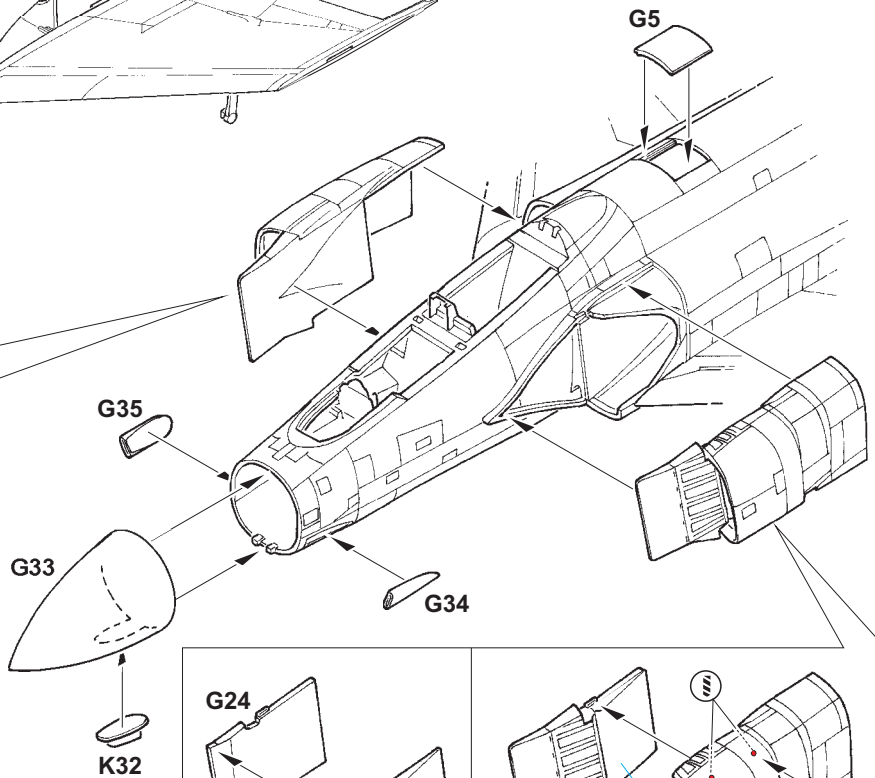
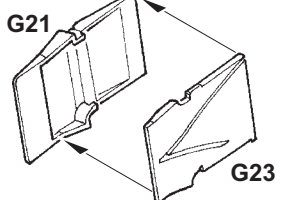
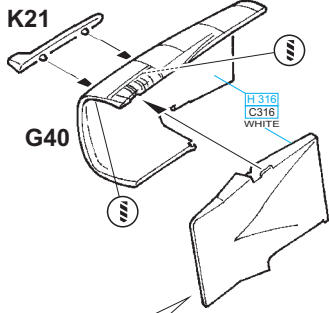

K22 - MARKING A ONLY

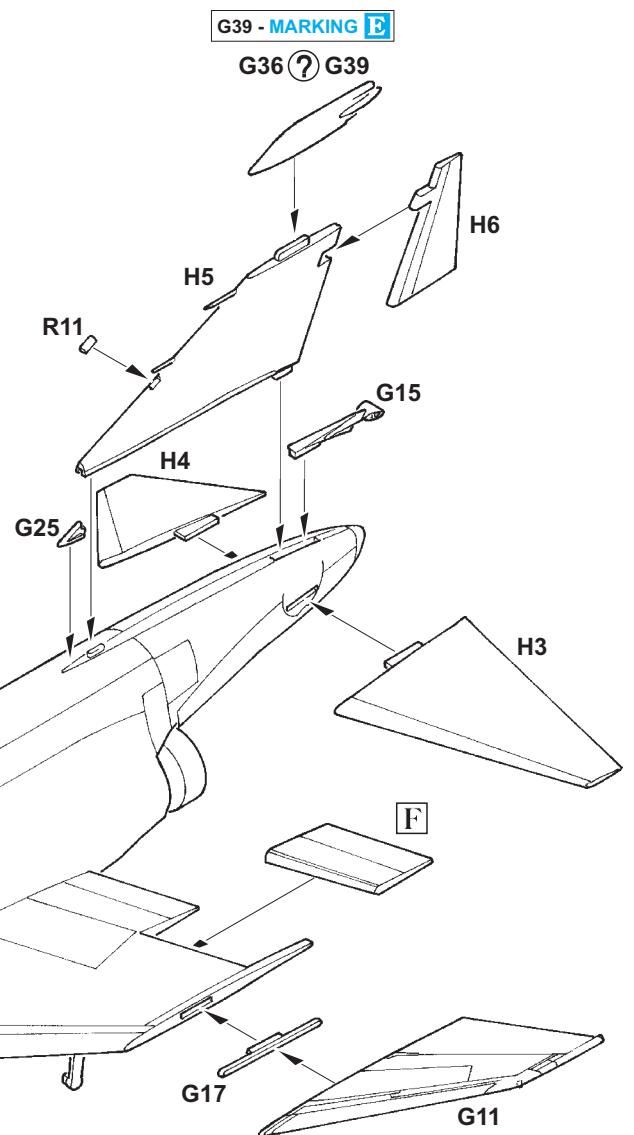
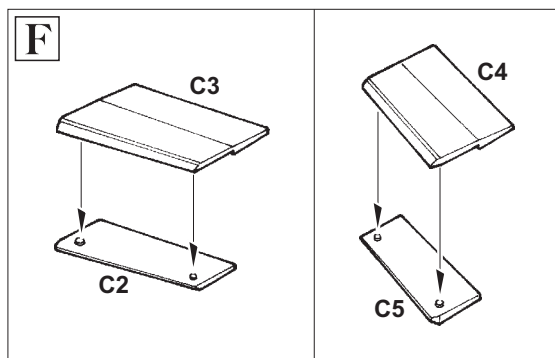
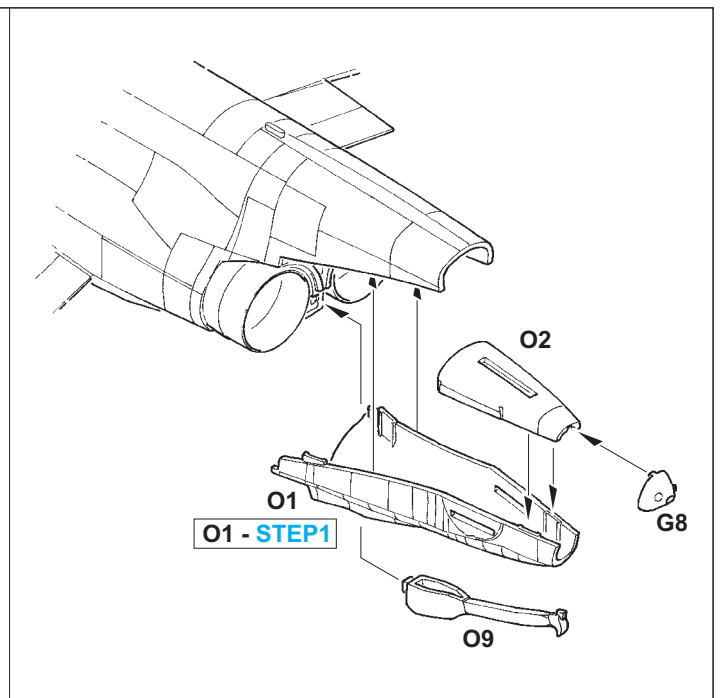
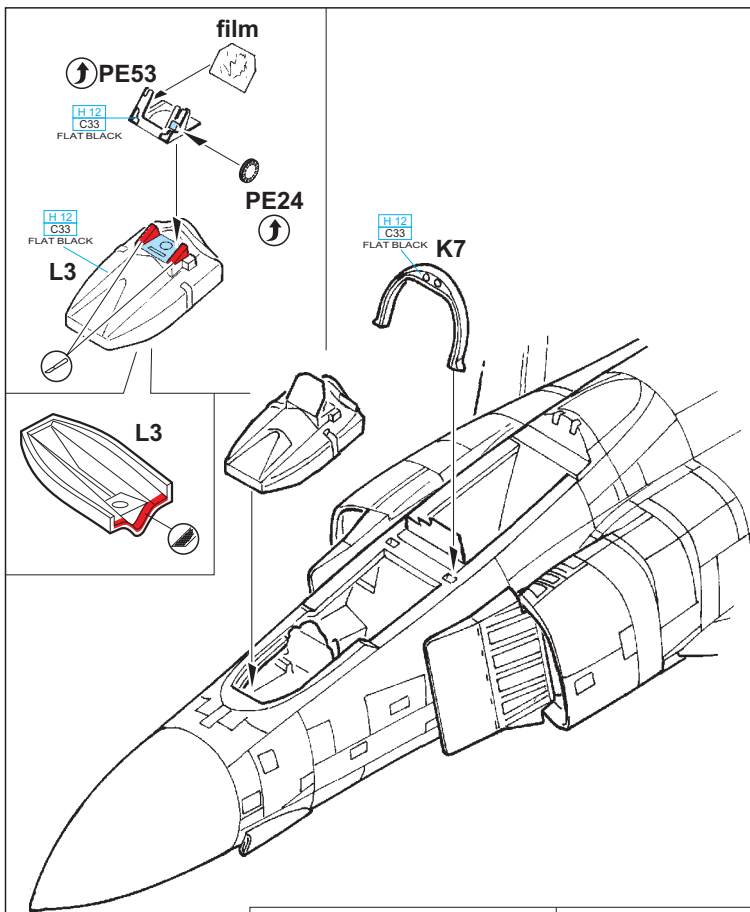

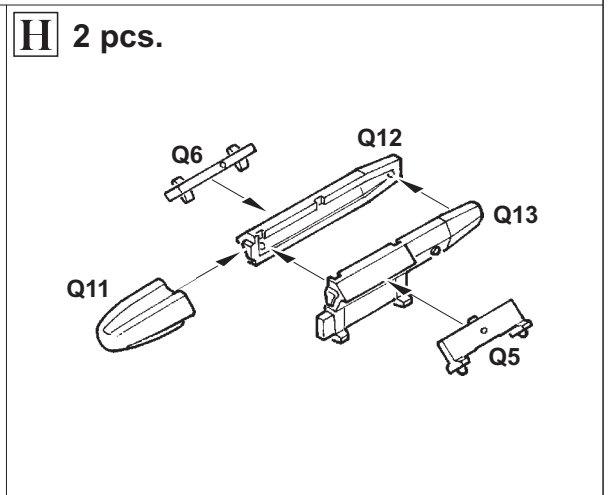
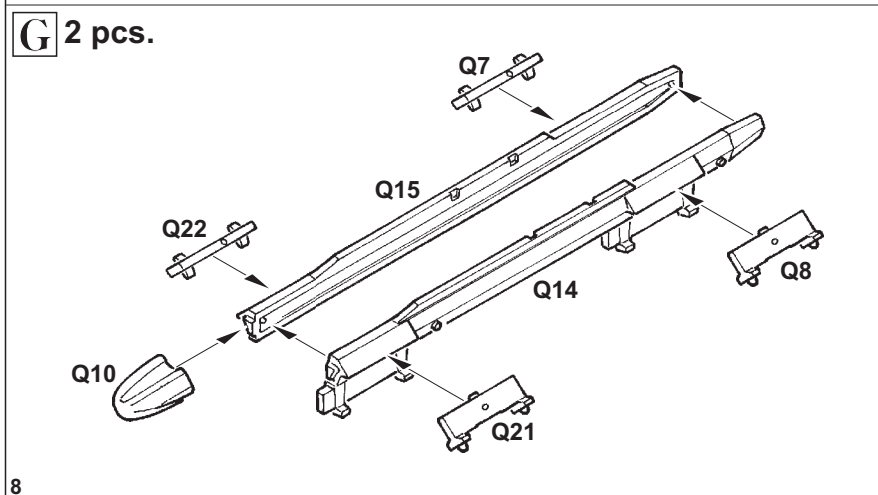
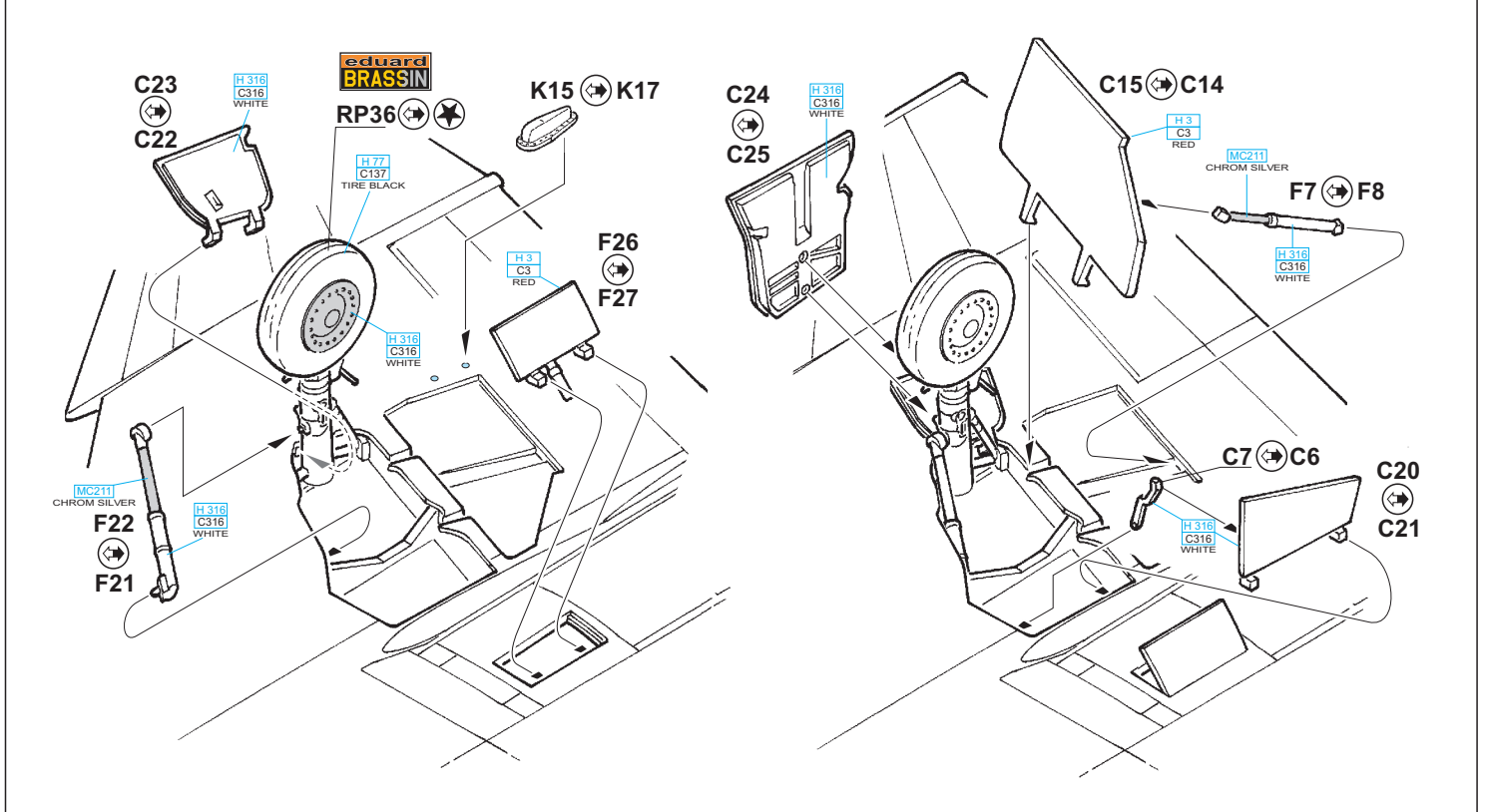
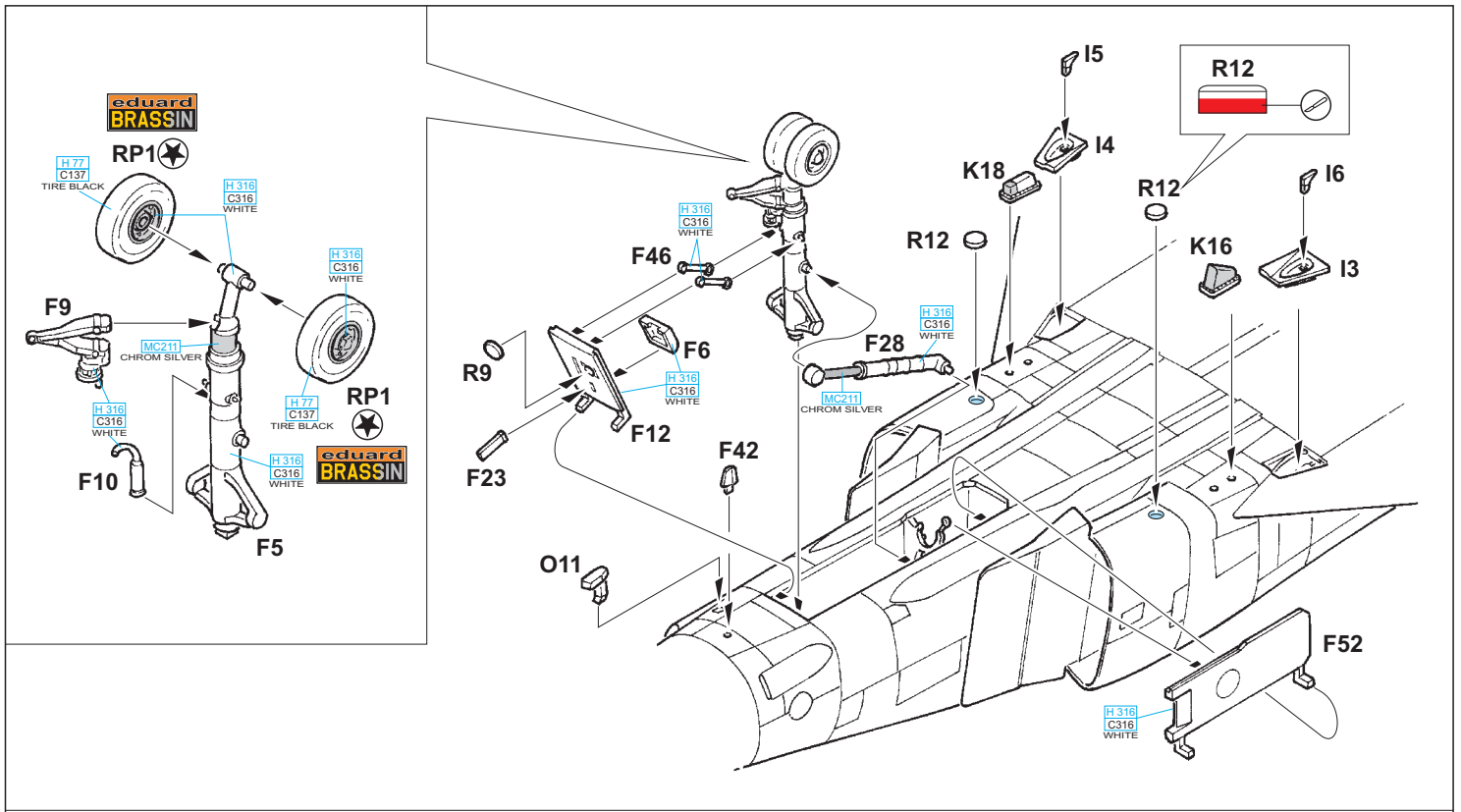

Pylon 1

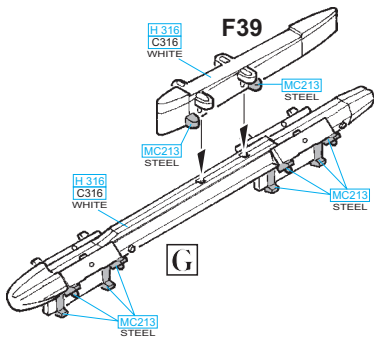

Pylon 2 Right

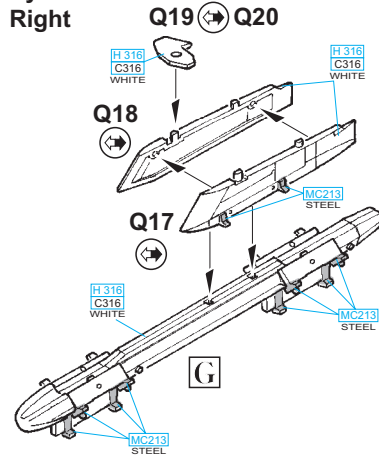

Pylon 3 Right

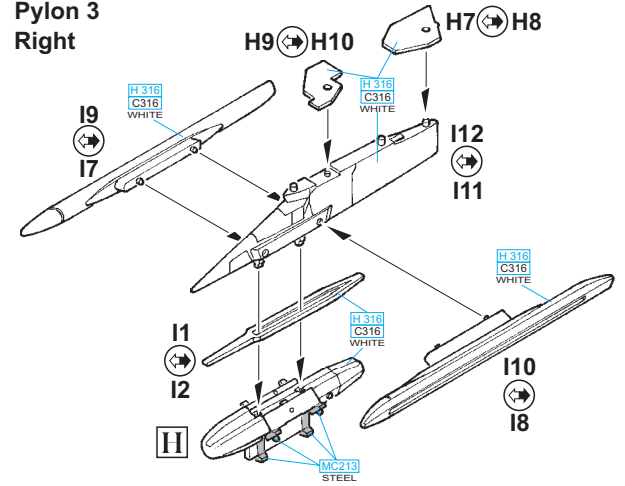

4 pcs.

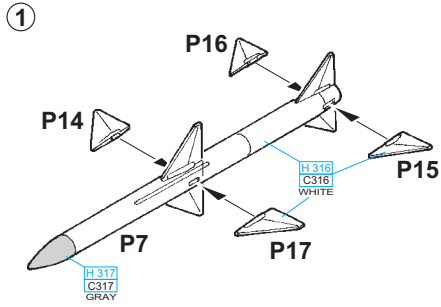

4 pcs.

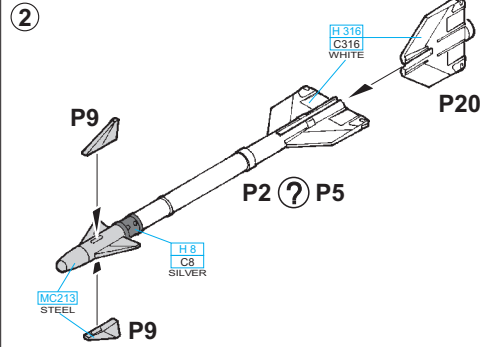

12 pcs.

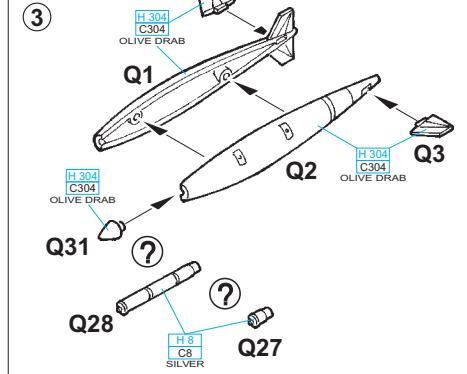

Fuel tank Right

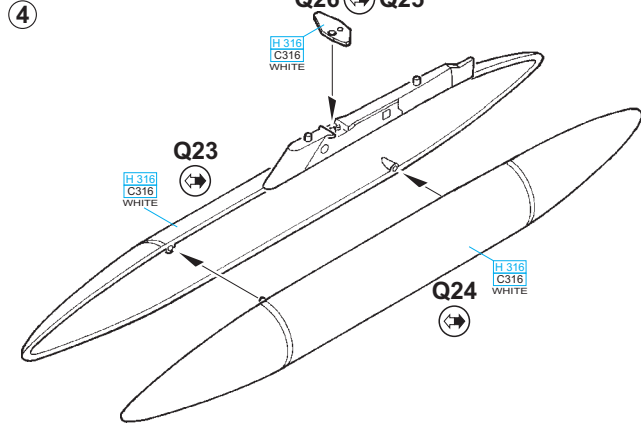

5

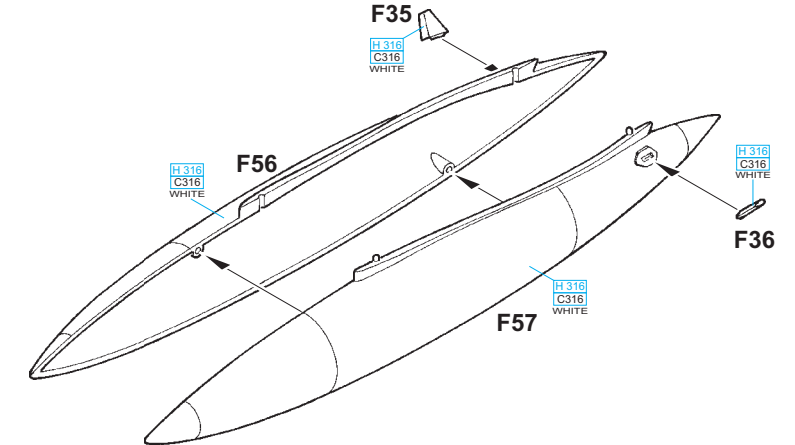

eduard MASK

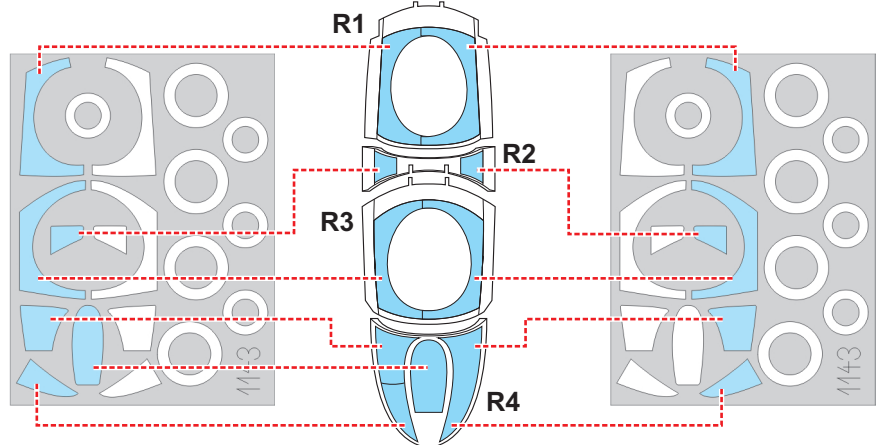
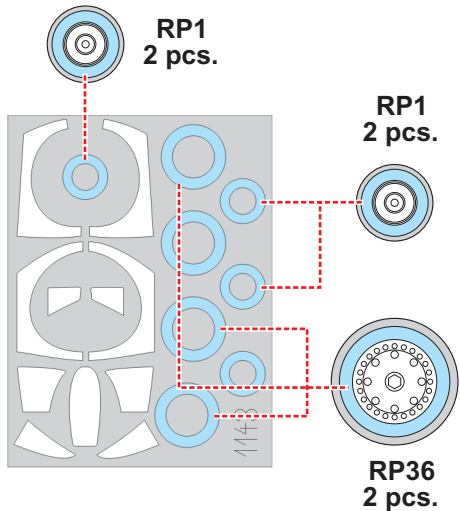

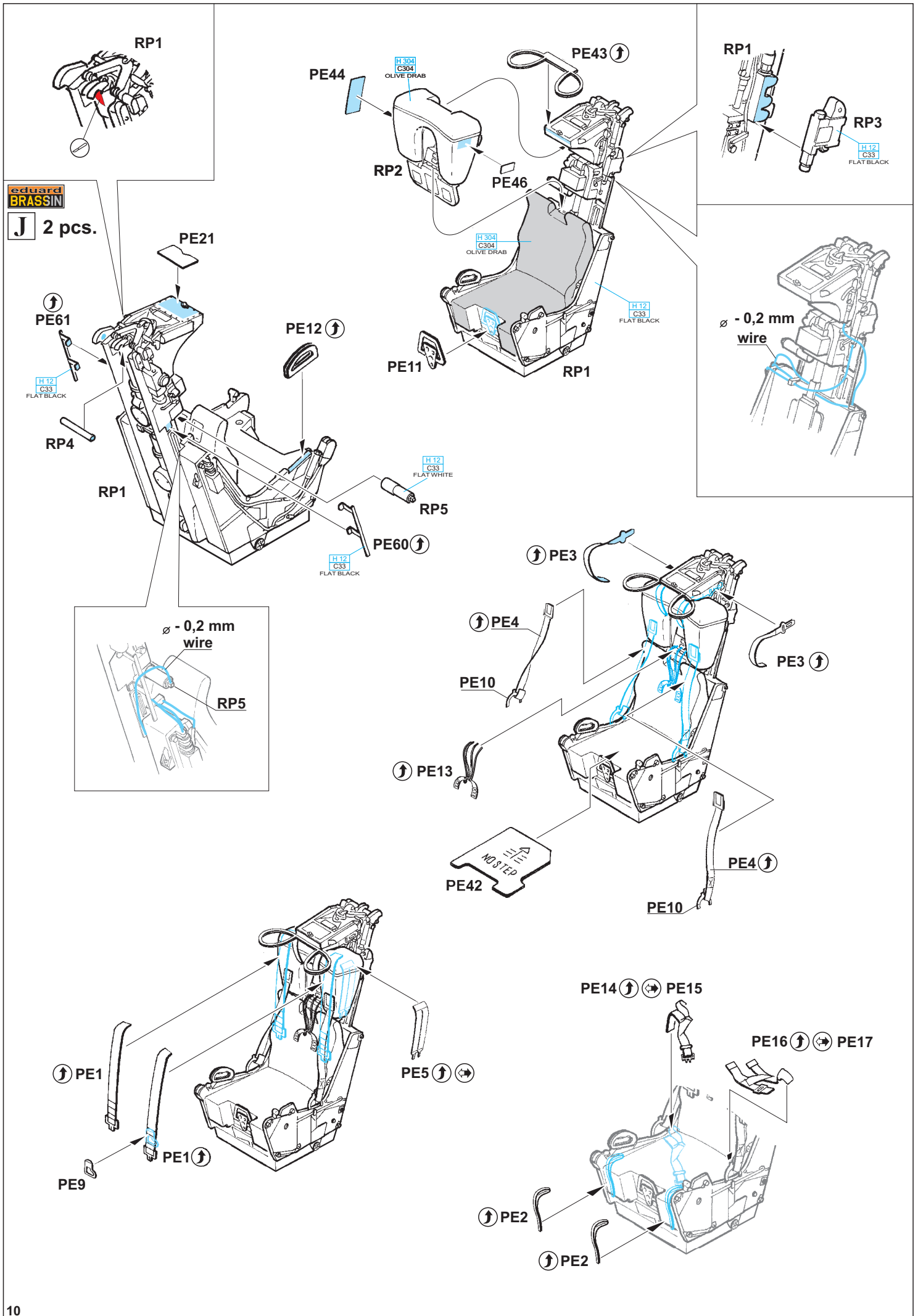

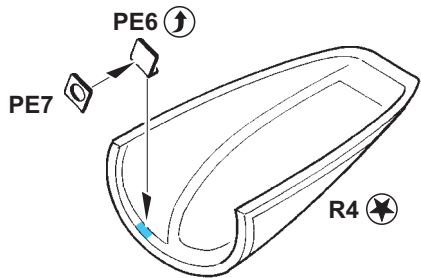
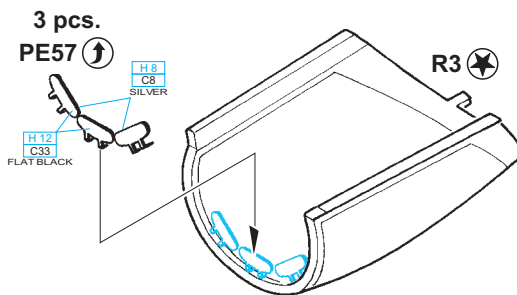
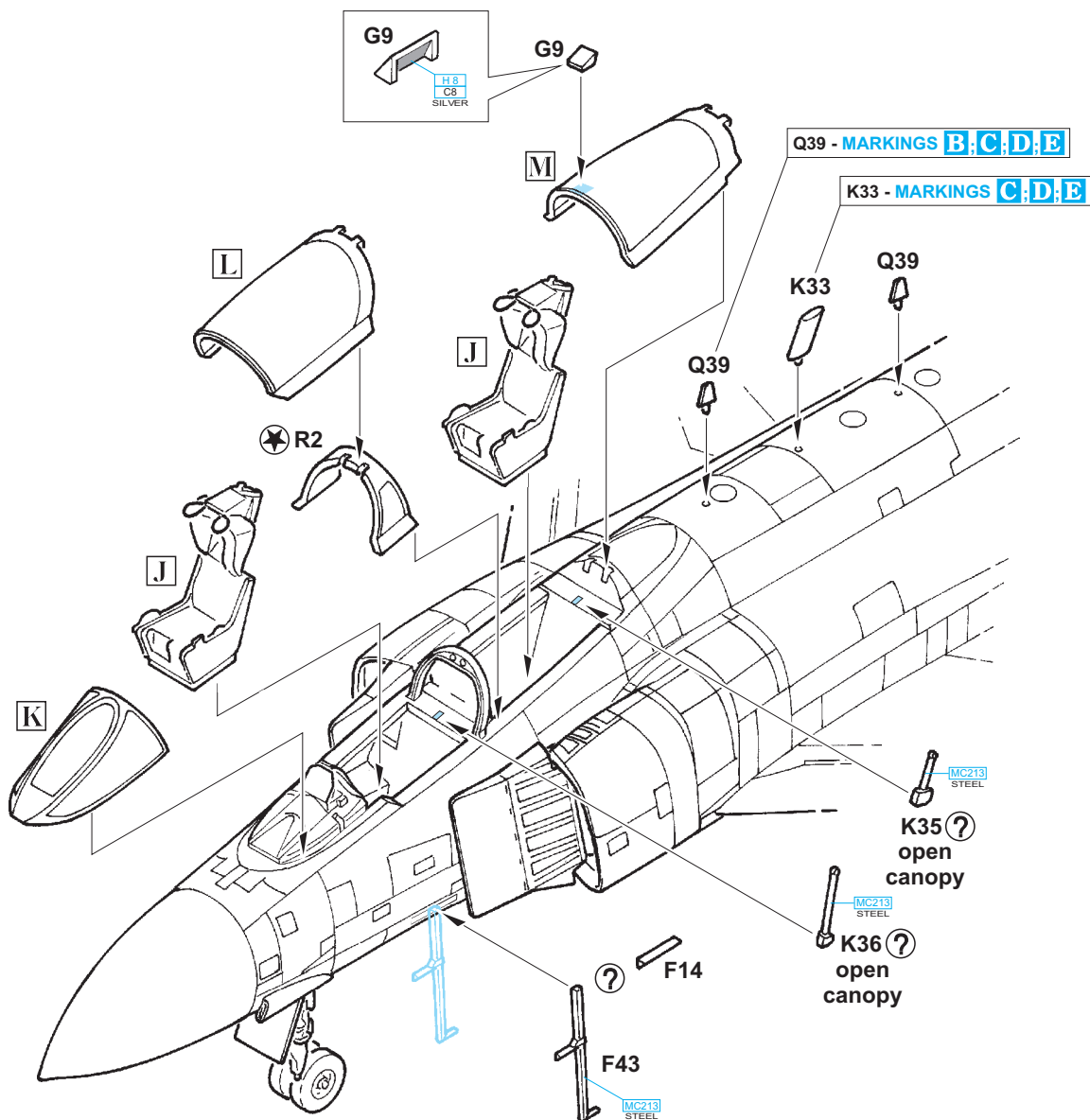
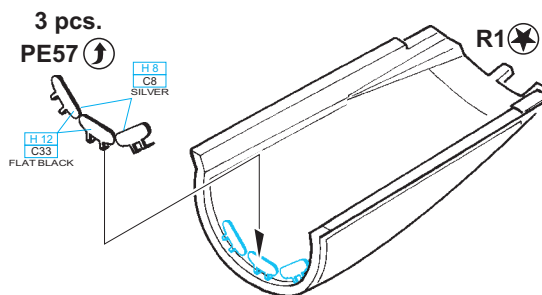
K**L****M**

MOUNTING ARMS

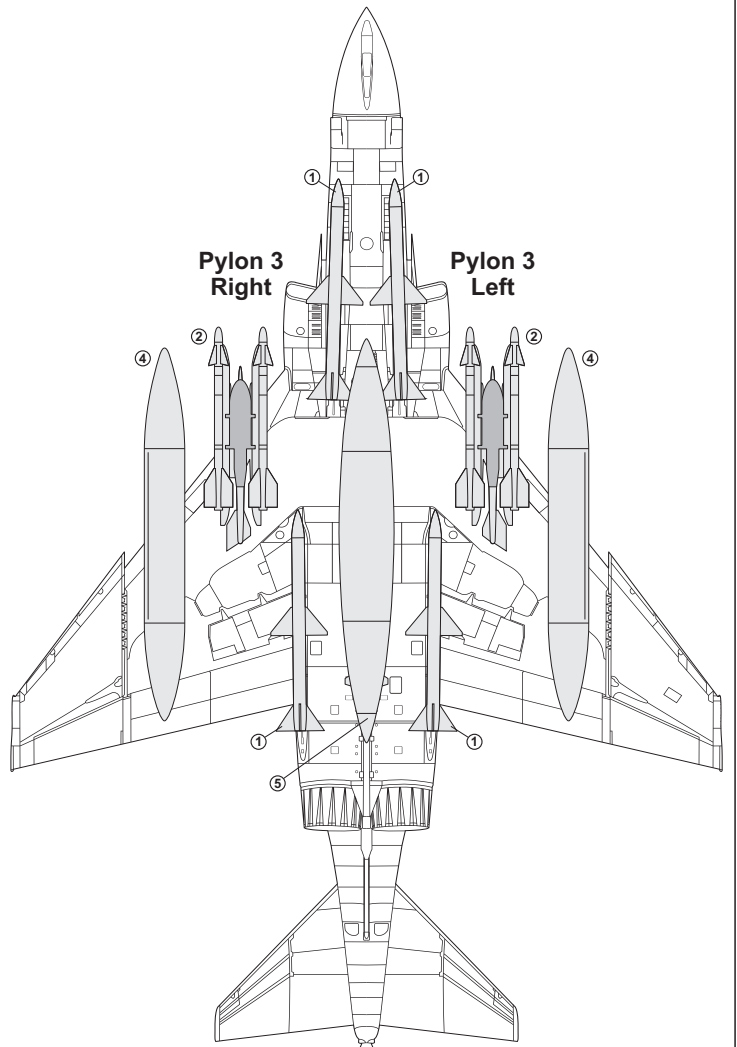
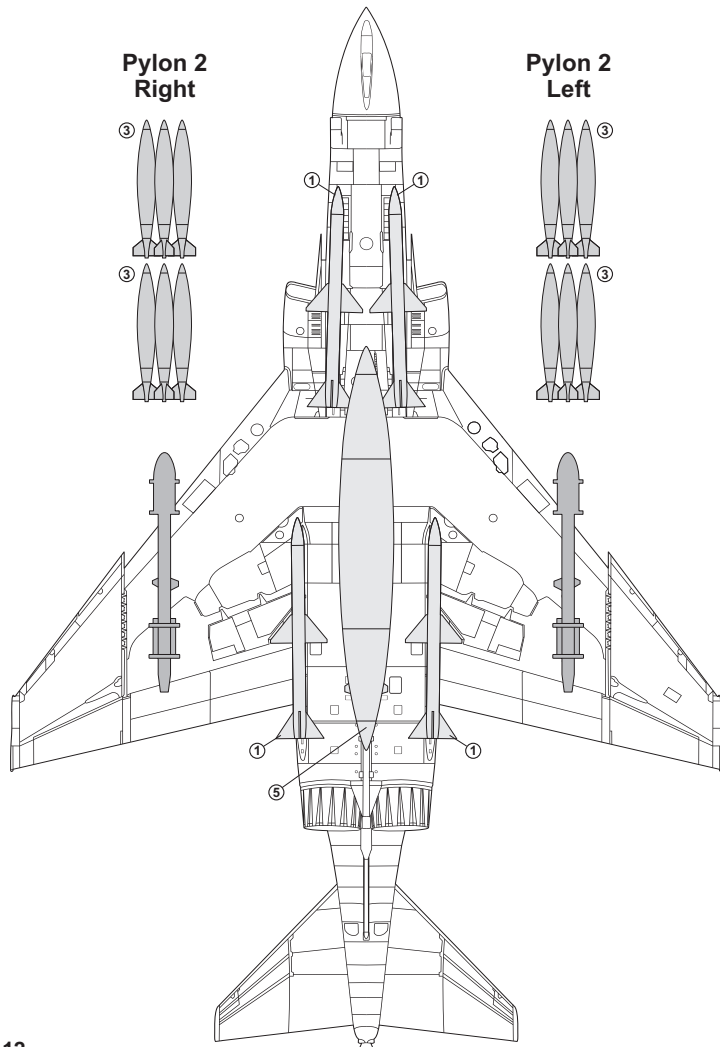
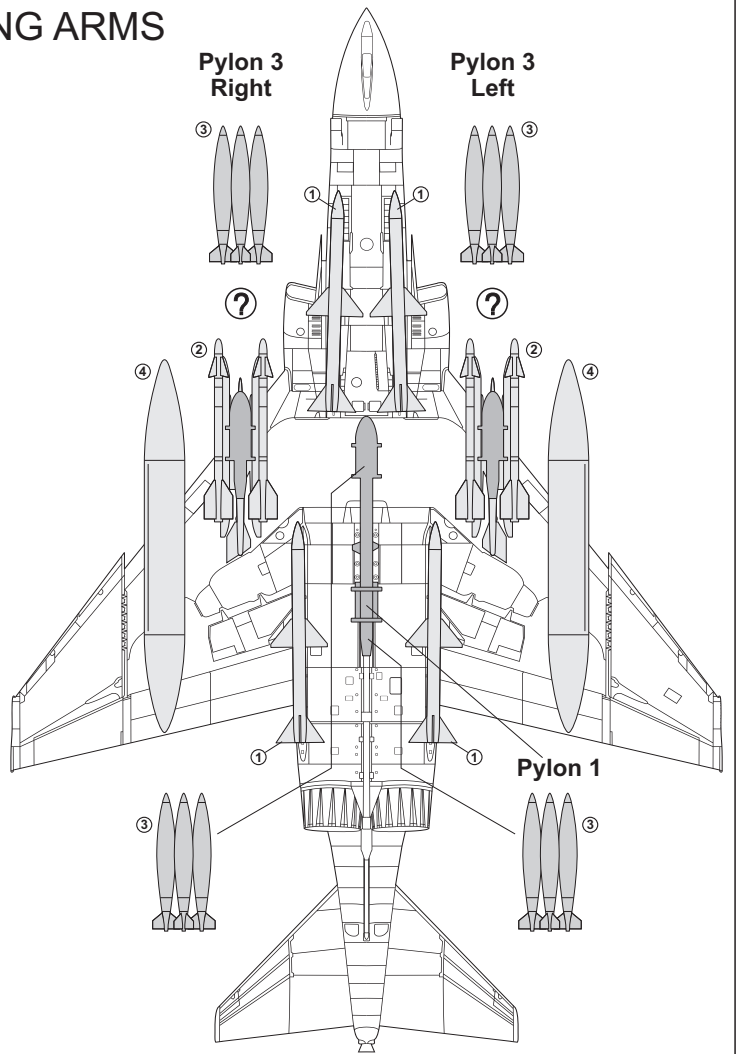
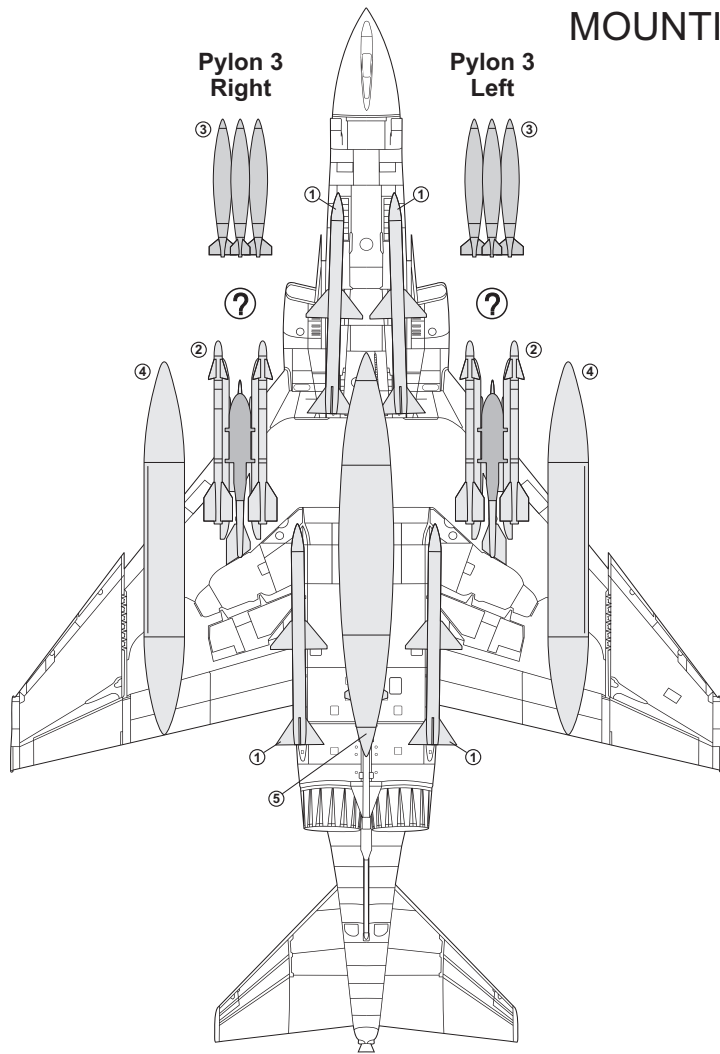

A F-4J 153775, VMFA-451 „Warlords“, USS Forrestal, 1976

Tento pestrobarevný letoun náležel veliteli palubního leteckého křídla CVW-17, kterým byl fregatní kapitán Dean „Rocky“ Cramer. Stroj byl opatřen červeno-bílo-modrým letopočtem 1776 – 1976 na oslavu dvoustého výročí vzniku Spojených států amerických. Směrové kormidlo neslo pestrobarevného racka, emblém CVW-17. Tento letoun byl zničen při kolizi s jiným Phantomem během přistání na MCAS Yuma v roce 1977. VMFA-451 létala s Phantomy od roku 1968 do roku 1987. Poté je vyměnila za F/A-18A Hornet. V době operace Pouštní bouře squadrona působila ze základny v Bahrajnu, odkud její stroje vzletly k více než 770 bojovým misím. Po 57 letech existence byla v roce 1997 deaktivována, nicméně v roce 2010 byla opět reaktivována jako VMFAT-501 a nyní slouží pro USMC v rámci přeškolování na F-35B a zavádění těchto strojů do služby.

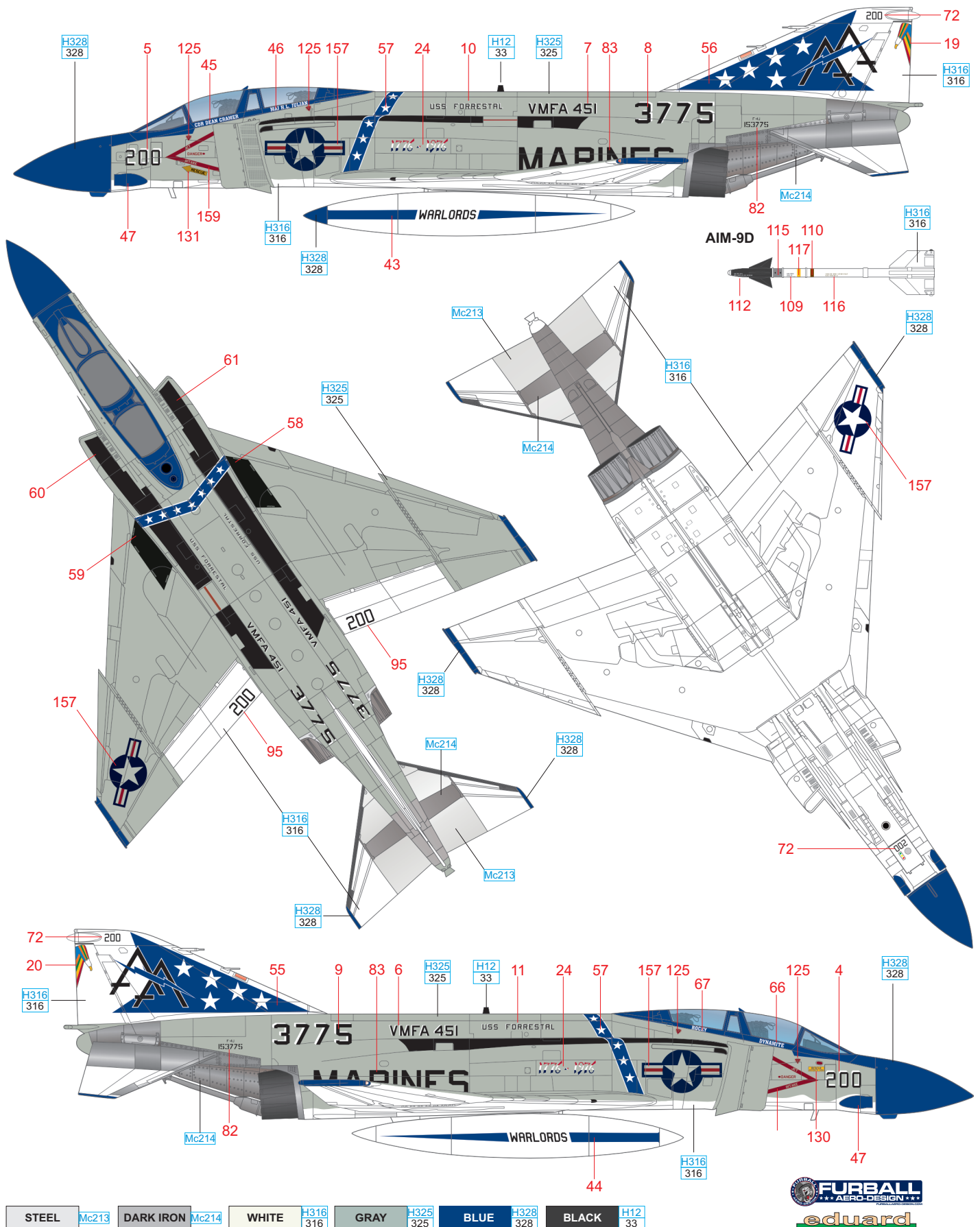

B F-4J 153882, VF-92 „Silver Kings“, USS Constellation, 1973

Tento letoun sloužil jako stroj velitele palubního leteckého křídla CVW-9 kapitána Paula McCarthyho. Vícebarevné pruhy pod znakem squadrony na směrovce byly převzaty z emblému CVW-9 a odlišovaly tento letoun od ostatních strojů squadrony. Silver Kings prošli během války ve Vietnamu několika bojovými nasazeními, než byli v roce 1975 deaktivováni. Letoun číslo 153882 byl později přestavěn na verzi F-4S a dosloužil u USMC.

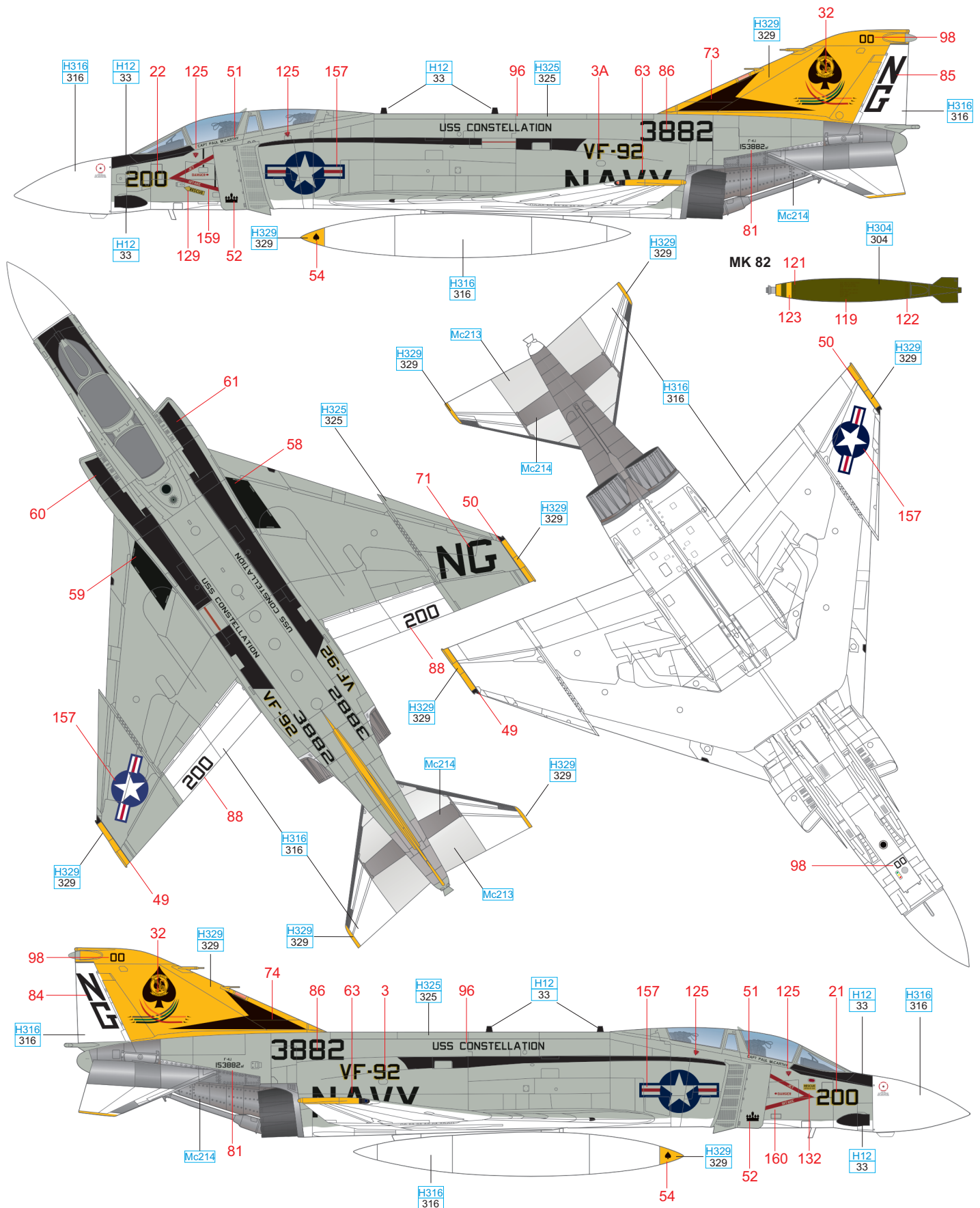

| | | | | | | | | | | | | | |
|-------|-------|-----------|-------|-------|-------------|------|-------------|--------|-------------|-------|-----------|------------|-------------|
| STEEL | Mc213 | DARK IRON | Mc214 | WHITE | H316 316 | GRAY | H325 325 | YELLOW | H329 329 | BLACK | H12 33 | OLIVE DRAB | H304 304 |
|-------|-------|-----------|-------|-------|-------------|------|-------------|--------|-------------|-------|-----------|------------|-------------|



C F-4J 157270, VF-114 „Aardvarks“, USS Kittyhawk, 1971

Tento letoun sloužil jako osobní stroj velitele palubního leteckého křídla CVW-11, fregatního kapitána J. F. O'Hary. Během operací v západním Pacifiku v letech 1970 – 1971 s ním létal z paluby USS Kittyhawk. Po přezbrojení z F3H Demon na F-4B v roce 1961 a poté na F-4J v roce 1969 provedla VF-114 celkem pět bojových plaveb do Tonkinského zálivu, kde podporovala jednotky bojující ve Vietnamu. Během tohoto období squadrona sestřelila pět nepřátelských strojů. Aardvarks v roce 1976 přezbrojili na F-14A Tomcat a létali s nimi až do svého rozpuštění v roce 1993.

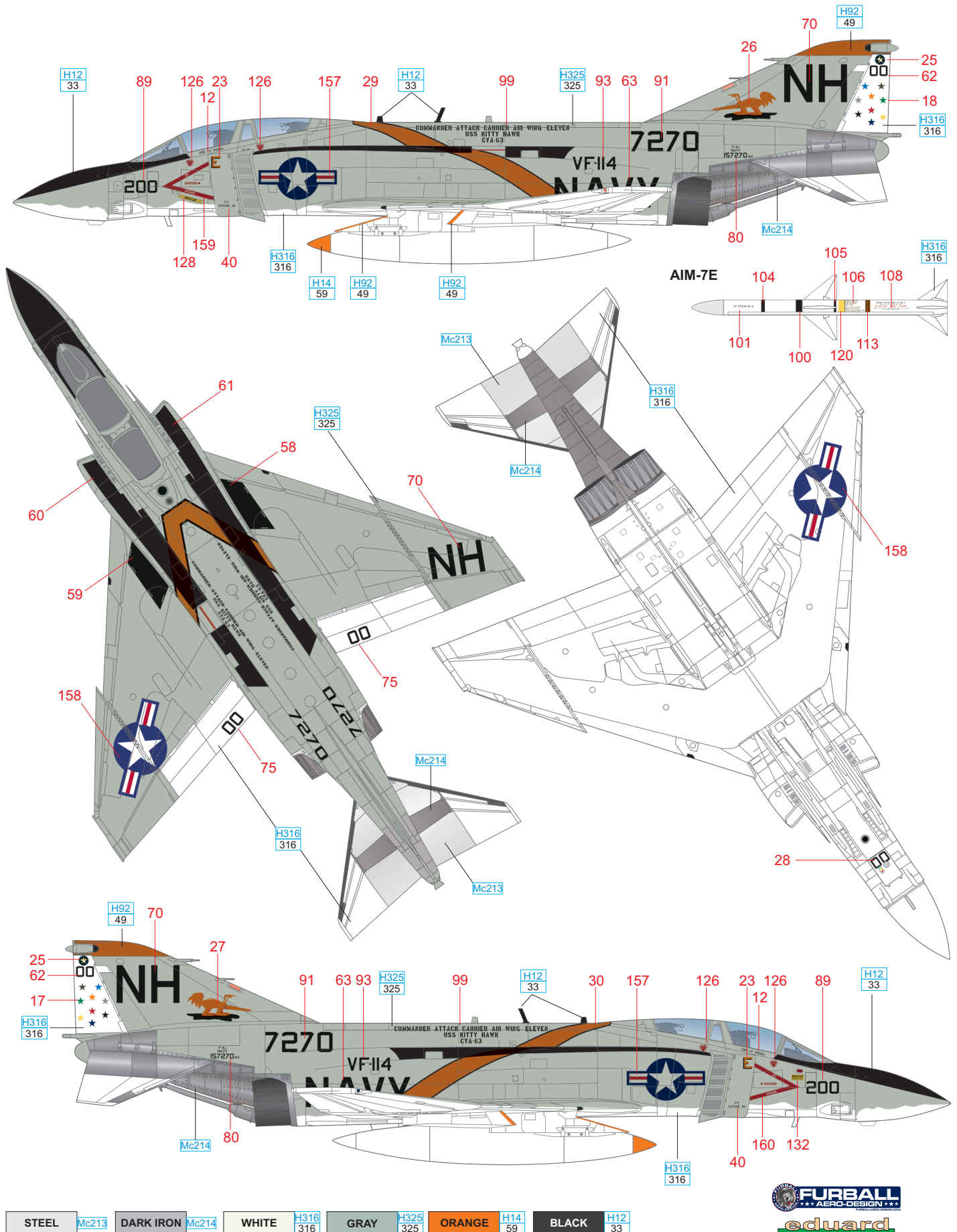

D F-4J 153887, VMFA-235 „Death Angels“, MCAS Kaneohe Bay, 1972

V roli specialistů na úkoly přímé letecké podpory prošla tato squadrona tvrdými boji prvních let vietnamského konfliktu. Tehdy ještě létala s F-8E Crusader. Death Angels odlétali v letech 1966 až 1968 přes 6000 bojových misí. V roce 1968 přezbrojila na F-4J a využívala MCAS Kaneohe Bay na Havaji. S Phantomy létala až do roku 1989, kdy přezbrojila na F/A-18A Hornet. Na podporu operace Desert Storm odlétali Death Angels ze základny Shaikh v Bahrajnu na 2800 bojových misí. Tento letoun nese na levém oddělovači mezní vrstvy vzduchu symboly sestřelů tří dálkově řízených terčů BQM-34 dosažených během cvičení zaměřeného na střelbu raketami. Stroj 153887 byl modernizován na verzi F-4S a po řadu let sloužil u VMFA-321. Po vyřazení ze služby u letky byl přestavěn na létající terč QF-4S a zničen v roce 2001.

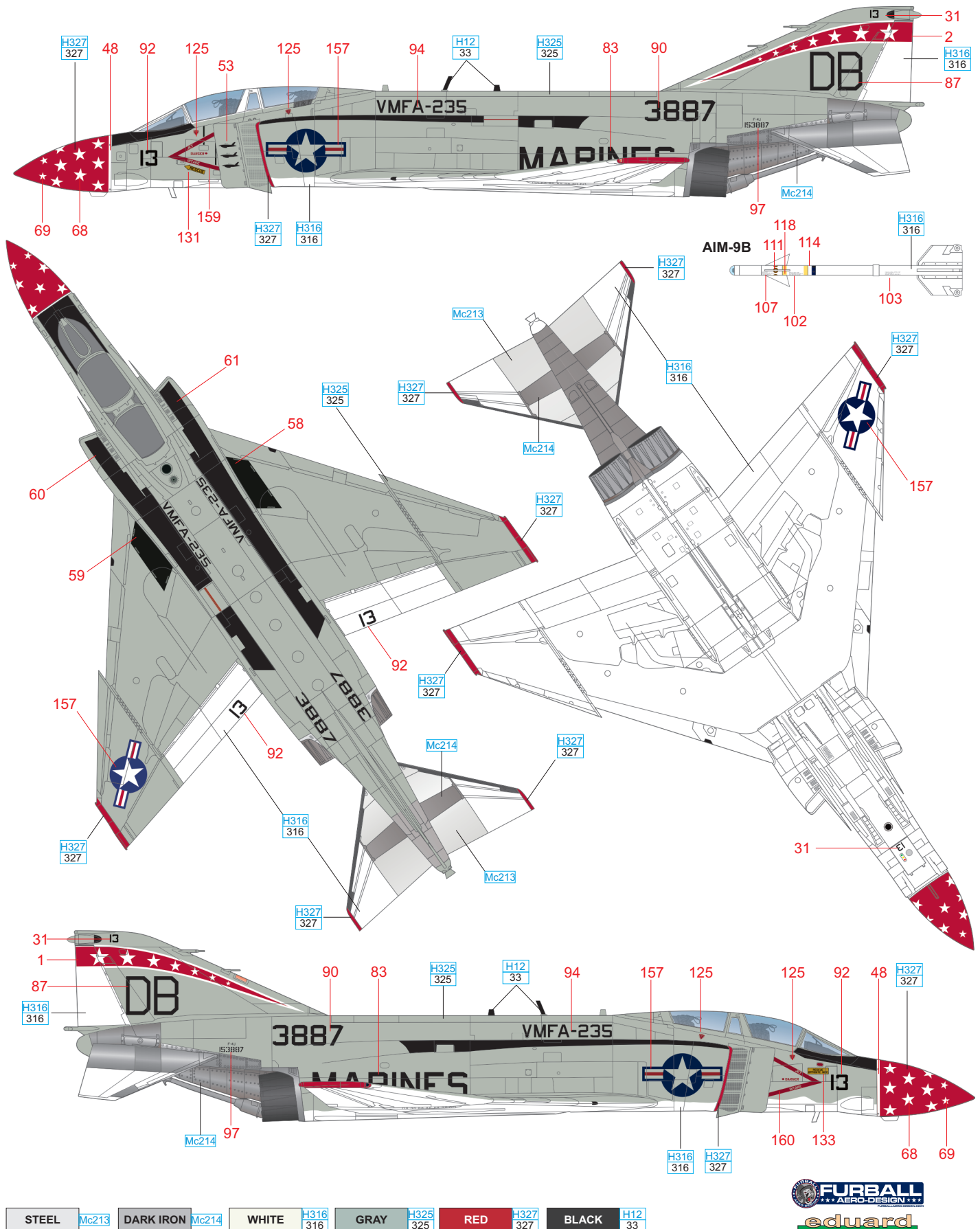

ACCESS DOOR NUMBER PLACEMENTS LEFT

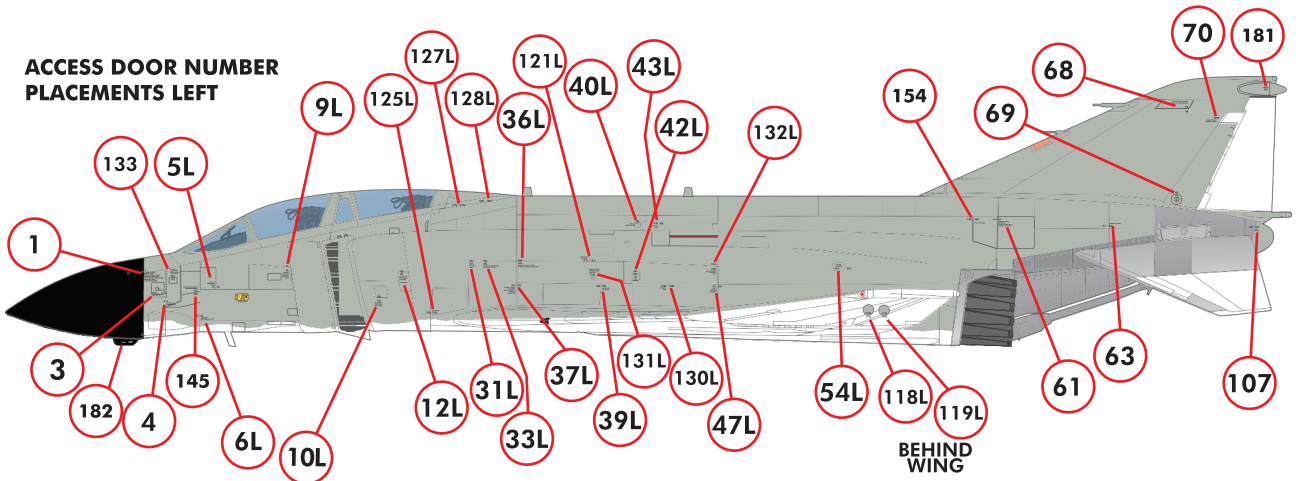

ACCESS DOOR NUMBER PLACEMENTS TOP

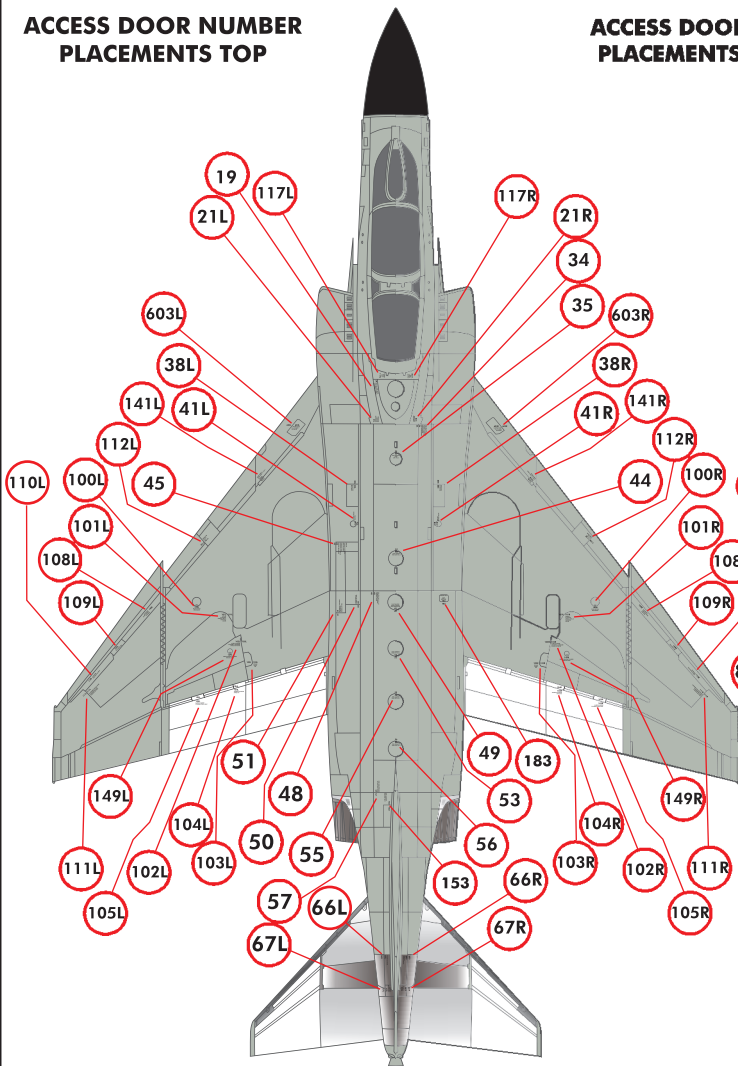

ACCESS DOOR NUMBER PLACEMENTS BOTTOM

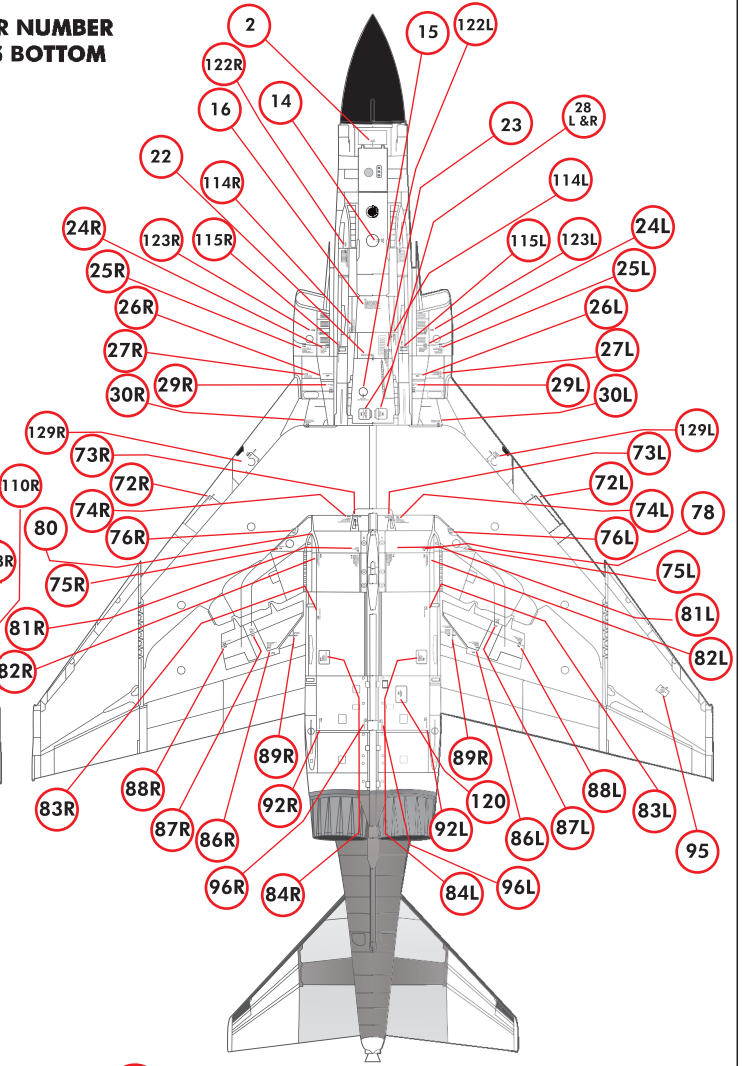

ACCESS DOOR NUMBER PLACEMENTS RIGHT

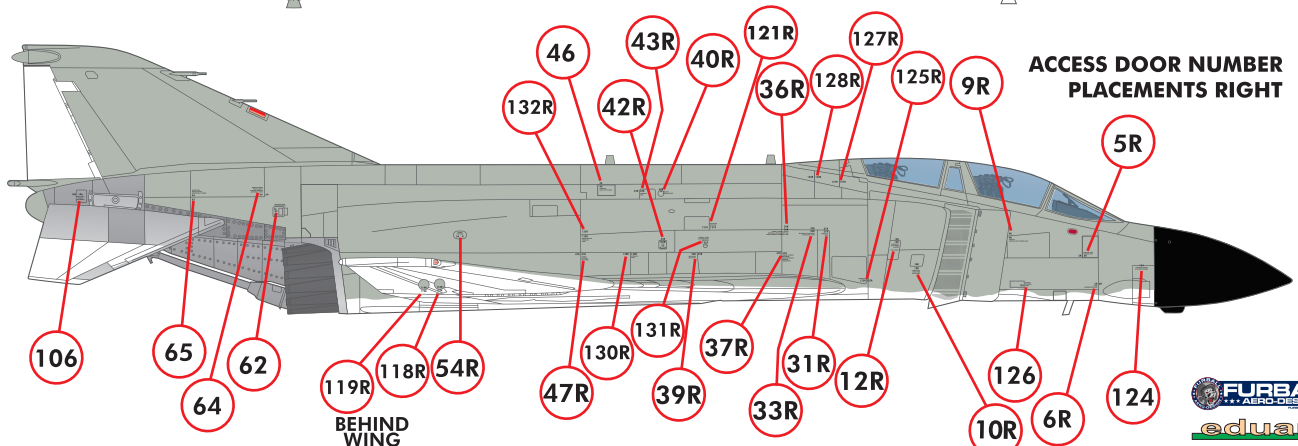

INSTRUCTIONAL MARKINGS LEFT

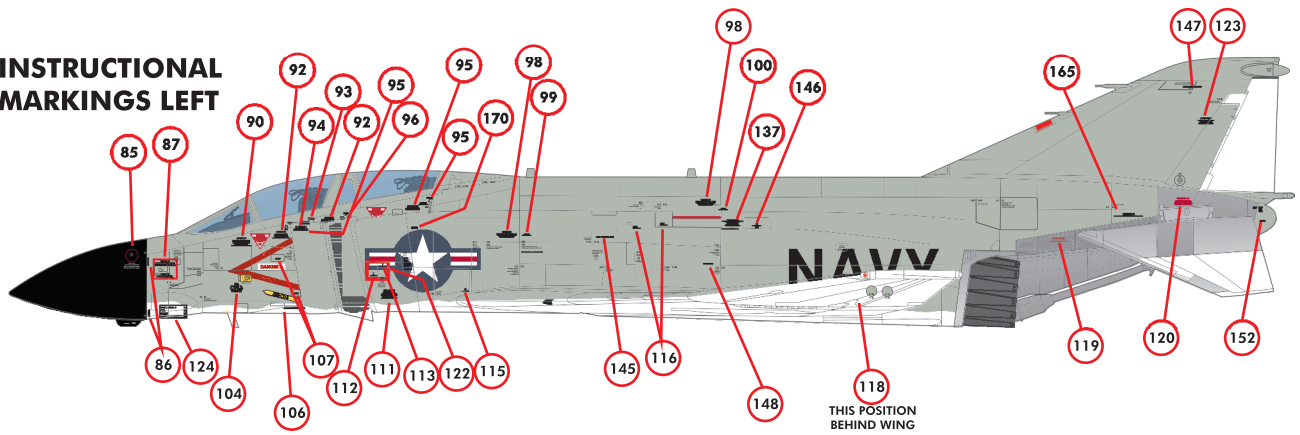

INSTRUCTIONAL MARKINGS TOP

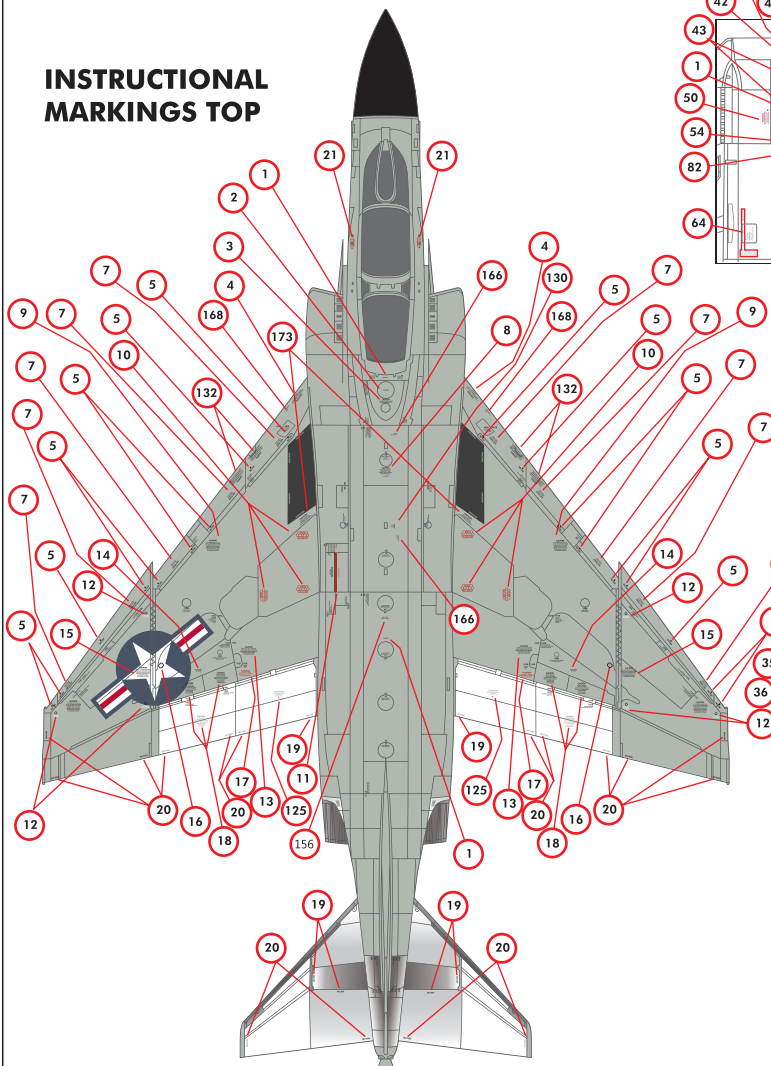

ACCESS DOOR NUMBER PLACEMENTS BOTTOM

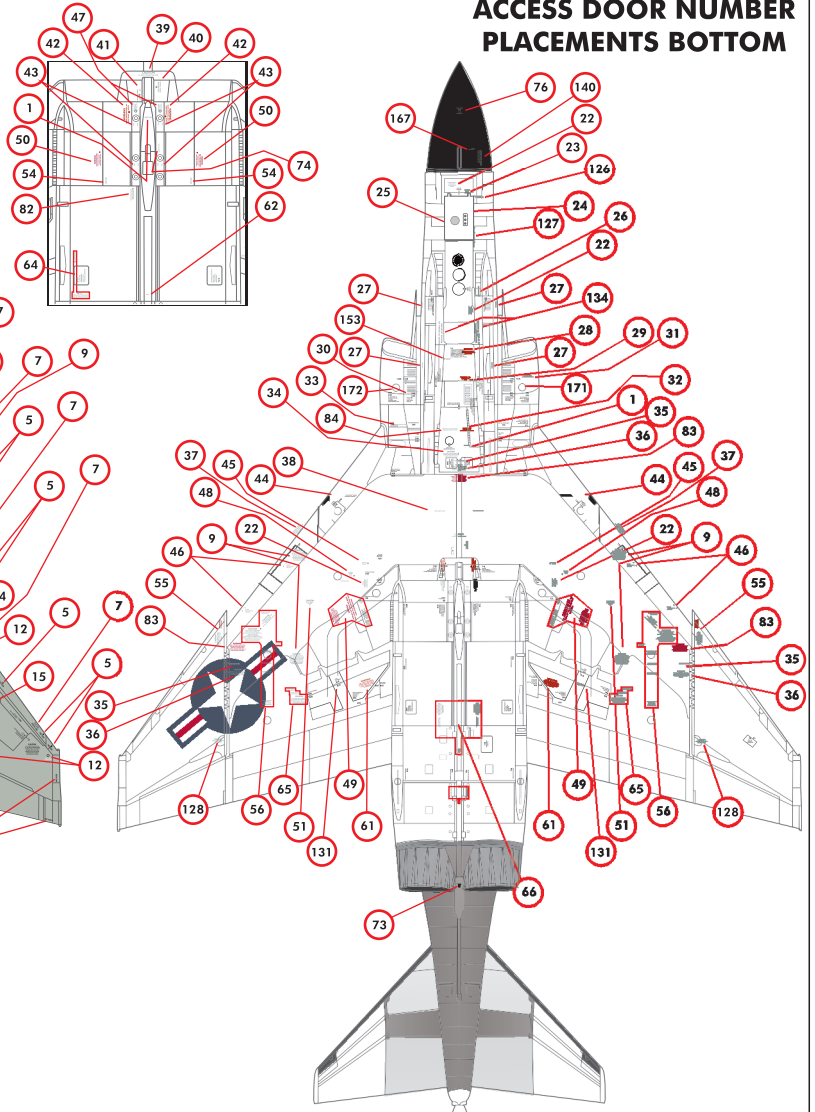

INSTRUCTIONAL MARKINGS RIGHT

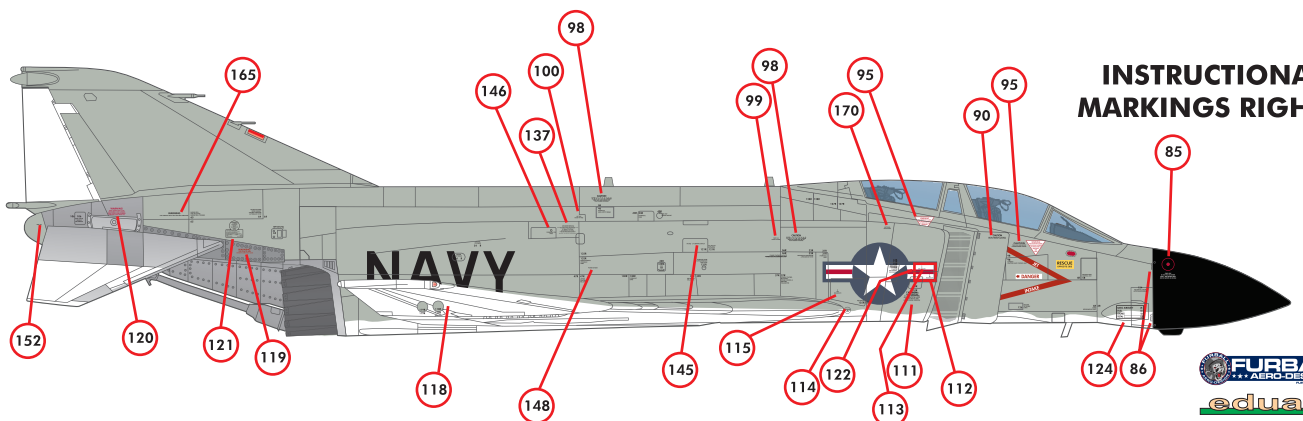

SERVICE AND PRECAUTION MARKINGS

