

US JET FIGHTER

1:48 SCALE PLASTIC KIT



intro

Every era has its icons, and for aviation of the early fifties, those were without a doubt, the American F-86 Sabre and the Soviet MiG-15, clashing over the Korean peninsula during the Korean War.

The genesis of the F-86 Sabre evolution was a step-by-step approach in the interest of improving performance and flying characteristics. Thus, the early F-86F Sabre was generally an F-86E with a more powerful J-47GE-27 engine. With more power, the F-86F was now almost the equal to the MiG-15 in rate of climb while being some 30 mph (48 km/h) faster. Apart from a lower service ceiling, another weak point that remained with the early F variants was that they were unable to outmaneuver the MiG-15 at combat altitudes of over 40,000 ft (12,200 m). Ultimately, this was solved with a new wing.

Work on the new F-86F Sabre began on 31st July 1950, and, after successful tests, a contract for the first 109 F-86Fs was approved on the 11th of April, 1951. Because of technical problems with the new power unit, the first planes did not make it into service until December, 1951. Apart from the more powerful engine, the F-86F introduced a standard flat windscreen and a simpler, but more reliable A-4 gunsight with a gun camera. The strengthened wing was another improvement, so that drop tanks and bombs of up to 1,000 lb could be carried, beginning with the F-86F-5.

Starting with the F-86F-25 and F-30 versions, a second pair of underwing pylons was added, solving another problem. When bombs were carried on the two existing pylons, no drop tanks could be fitted and the combat radius was as small as 50 miles. Therefore, another pair of underwing pylons helped substantially, as it allowed for carriage of both bombs and drop tanks. As a result, the combat radius for bombing missions rose to 568 miles, and the Sabre became a true fighter-bomber. The F-86F-25 and F-30 were basically the same aircraft, the F-25 being produced at a Columbus factory and the F-30 in Inglewood. They were, as stated previously, nearly equal to the MiG-15 in performance, with one exception - combat maneuverability. This weakness was addressed with the development of a new wing called the '6-3'. With it, the 'definitive Sabre' of the Korean War emerged. This new wing had the leading edge extended by 6 in (152 mm) at the root and 3 in (76 mm) at the wingtip and that's why it became known as the '6-3 wing'. The wing area increased from 287.9 sq ft (26.78 m²) to 302.3 sq ft (28.12 m²). Automatic slats on the leading edge were deleted and, in order to optimise airflow over the wing, a 5 in (127 mm) high wing fence was installed on the leading edge at 70 per cent span. With the new wing, the maximum speed of the Sabre increased from 688 mph (1106 km/h) to 695 mph (1118 km/h) at sea level and from 604 mph (972 km/h) to 608 mph (978 km/h) at 35,000 ft (10 688 m). Of greater importance was the improvement in maneuverability at high altitudes and Mach numbers. The new wing effectively enabled Sabre pilots to keep inside the MiG-15 in a dogfight. The only major drawback of the 6-3 wing was an increase of stall speed from 128 mph (205 km/h) to 144 mph (231 km/h). The first fifty conversion kits for modification of existing F-86Fs in Korea to the 6-3 standard were shipped in September, 1952, and pilots soon discovered its advantage. All the F-86Fs were upgraded with the new wing shortly afterwards and starting with production numbers 51-133341 (171st produced F-86F-25) and 52-4505 (200th produced F-86F-30), all new aircraft were delivered with the 6-3 wing. Later on, some of the aircraft received the wing from the F-86F-40, which sported the automatic slat on the leading edge of 6-3 wing and the wingspan was lengthened by 12 in (305 mm). Because of this development, it is possible to spot the same aircraft with any of these wing configurations during different stages of its service life.

úvodem

Každá doba má své ikony a pro letectví padesátých let jsou jimi nepochybně americký F-86 Sabre a sovětský MiG-15, které se střetávaly v soubojích nad korejským poloostrovem.

Geneze vývoje F-86 Sabre se ubírala směrem evolučního zvyšování výkonů a vylepšování letových vlastností prvního provedení F-86A. Tudíž i verze F-86F Sabre byla v zásadě F-86E, ovšem s výkonnější pohonnou jednotkou J-47GE-27. Díky ní se Sabre téměř dokázal vyrovnat MiGu-15 ve stoupavosti a mírně jej předčil v maximální rychlosti (o 48 km/h). Kromě menšího dostupu však i nadále zaostával za svým protivníkem v manévrovatelnosti na bojových výškách, tedy nad hranicí 12 000 m. Ale i tento problém se v průběhu výroby F-86F podařilo vyřešit.

Práce na vývoji verze F-86F byly zahájeny 31. července 1950, kontrakt na sériovou výrobu prvních 190 kusů F-86F-1 byl podepsán 11. dubna 1951, první stroje se však kvůli problémům s novým motorem dostaly k jednotkám až v prosinci 1951. Kromě silnějšího motoru dostala verze F-86F-1 standardně plochý čelní štítek kabiny, či zjednodušený a na údržbu jednodušší zaměřovač A-4 s fotokulometem. Další změnou byla zesílená konstrukce křídla, díky které mohl Sabre nosit pumy o hmotnosti až 453 kg. Pozdější verze F-86F-25 a F-30 navíc dostaly další dvojici závěsníků pro umístění přídavných nádrží. Pokud totiž byly na dvou existujících závěsnících podvěšeny bomby, nebylo kam podvěsit přídavné nádrže a bojový dolet pak činil pouhých 80 km. Dvojice přidaných závěsníků tedy pomohla zásadním způsobem problém řešit, protože Sabre mohl nyní nést jak bomby, tak přídavné nádrže a jeho bojový dolet pro bombardovací mise se zvýšil na 914 km. Ze Sabru se tak stal plnohodnotný stíhací bombardér.

Sabre F-86F-25 a F-30 byly v zásadě shodné verze s tím, že jako F-25 se označovaly stroje vyrobené v továrně v Columbusu, zatímco F-30 byly vyráběny v Inglewoodu. Tyto verze se MiGu-15 po stránce výkonů téměř vyrovnaly, ovšem s výjimkou zmíněné manévrovatelnosti na bojové výšce, kde i nadále zaostávaly. Tento problém byl vyřešen díky křídlu neoficiálně označenému 6-3. Tak vznikl „definitivní Sabre“ korejské války.

U nového křídla byla zvětšena hloubka profilu prodloužením náběžné hrany o šest palců (152 mm) u kořene a o tři palce (76 mm) u koncového oblouku. Odtud neoficiální označení 6-3. Plocha křídla narostla z 26,78 m² na 28,12 m². Automatické sloty byly odstraněny a v zájmu optimalizace obtékání křídla byl v 70 procentech rozpětí instalován na náběžné hraně aerodynamický plůtek vysoký 127 mm. S novým křídlem se maximální rychlost zvýšila z 1106 km/h na 1118 km/h u hladiny moře a z 972 km/h na 978 km/h ve výšce 10 688 m.

Důležitější než rychlost však bylo zlepšení manévrovatelnosti na velkých výškách a Machových číslech. Nové křídlo znamenalo pro piloty F-86F možnost udržet se uvnitř zatáčky MiGu-15 v manévrových soubojích. Jediným negativem nového křídla bylo zvýšení pádové rychlosti z 205 km/h na 231 km/h.

Prvních padesát konverzních setů pro modifikaci F-86F v Koreji na standard 6-3 bylo zasláno v prosinci 1952 a piloti brzy zjistili, jaké jsou výhody nové úpravy. Křídlem 6-3 byly postupně vybaveny prakticky všechny již vyrobené F-86F nasazené v Koreji, nejen stroje F-86F-30 a F-25. Další stroje verze F-25 a F-30 již dostávaly nové křídlo již ve výrobě. V případě verze F-86F-25 od výrobního čísla 51 13341 (171. vyrobený stroj) a v případě verze F-86F-30 od 52 4505 (200. vyrobený stroj). Ještě později dostaly některé stroje křídlo z verze F-86F-40, které si zachovalo zvětšenou hloubku křídla 6-3, ale dostalo zpět automatické sloty a navíc bylo prodlouženo o 305 mm. Díky tomuto vývoji je možno jeden a tentýž Sabre verzí F-25 nebo F-30 zastihnout v různých fázích služby s kterýmkoliv ze tří použitých typů křídla.



Carefully read instruction sheet before assembling. When you use glue or paint, do not use near open flame and use in well ventilated room. Keep out of reach of small children. Children must not be allowed to suck any part, or pull vinyl bag over the head.



Před započítím stavby si pečlivě prostudujte stavební návod. Při používání barev a lepidel pracujte v dobře větrané místnosti. Lepidla ani barvy nepoužívejte v blízkosti otevřeného ohně. Model není určen malým dětem, mohlo by dojít k požití drobných dílů.

INSTRUCTION SIGNS * INSTR. SYMBOL * INSTRUKTION SINNBILDEN * SYMBOLES * 記号の説明



OPTIONAL
VOLBA



BEND
OHNOUT



OPEN HOLE
VYVRTAT OTVOR



SYMMETRICAL ASSEMBLY
SYMETRICKÁ MONTÁŽ



REMOVE
ODŘÍZNOUT



REVERSE SIDE
OTOČIT



APPLY EDUARD MASK
AND PAINT
POUŽÍT EDUARD MASK
NABARVIT

PARTS



DÍLY



TEILE



PIÈCES



部品

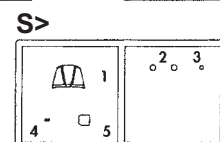
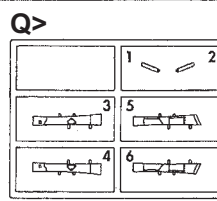
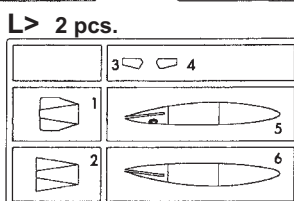
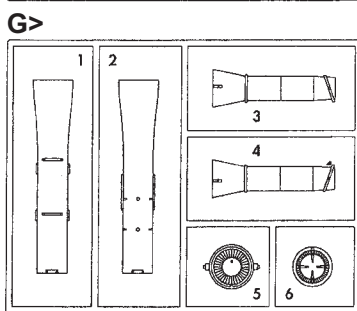
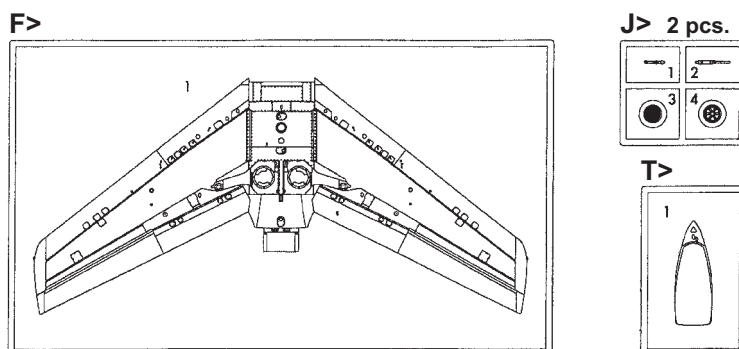
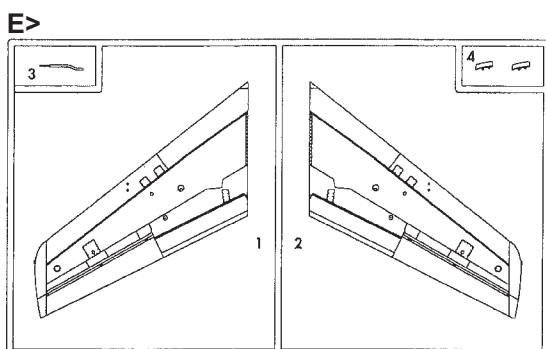
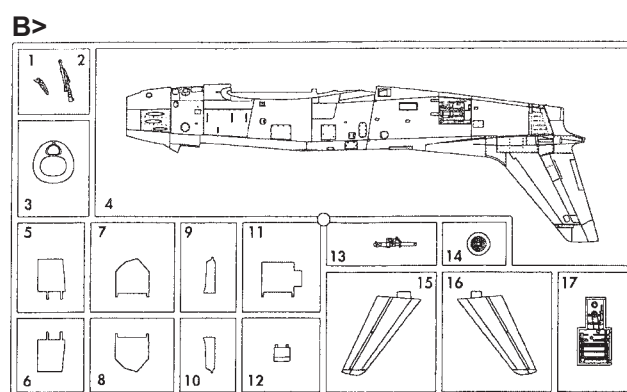
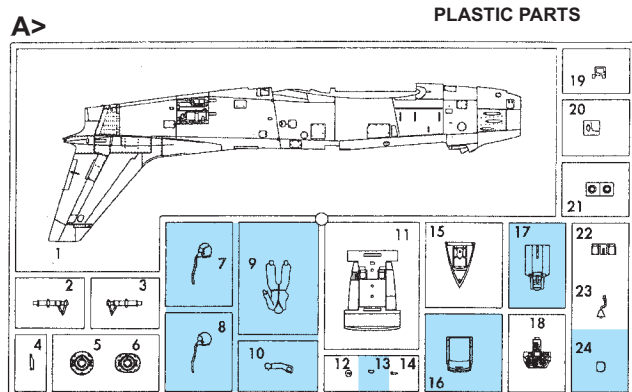

RP - RESIN PARTS

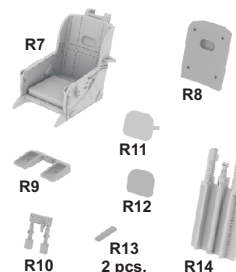

eduard
MASK

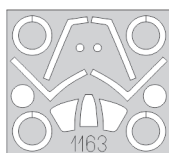

N> 2 pcs.

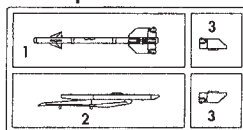

PE - PHOTO ETCHED DETAIL PARTS

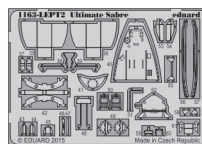

-Parts not for use. -Teile werden nicht verwendet. -Pièces à ne pas utiliser. -Tyto díly nepoužívejte při stavbě. - 使用しない部品

COLOURS



BARVY



FARBEN



PEINTURE



色

| GSI Creos (GUNZE) | | |
|-------------------|----------|-----------------|
| AQUEOUS | Mr.COLOR | |
| H 6 | C6 | GREEN |
| H 8 | C8 | SILVER |
| H 11 | C62 | FLAT WHITE |
| H 12 | C33 | FLAT BLACK |
| H 13 | C158 | RED |
| H 15 | C65 | BLUE |
| H 27 | C44 | TAN |
| H 47 | C41 | RED BROWN |
| H 51 | C11 | LIGHT GULL GRAY |

| AQUEOUS | Mr.COLOR | |
|----------------|----------|----------------|
| H 53 | C13 | NEUTRAL GRAY |
| H 58 | C27 | INTERIOR GREEN |
| H 77 | C137 | TIRE BLACK |
| H 90 | C47 | CLEAR RED |
| H 92 | C49 | CLEAR ORANGE |
| H 94 | C138 | CLEAR GREEN |
| H 317 | C317 | GRAY |
| H 329 | C329 | YELLOW |
| Mr.METAL COLOR | | |
| MC213 | | STAINLESS |

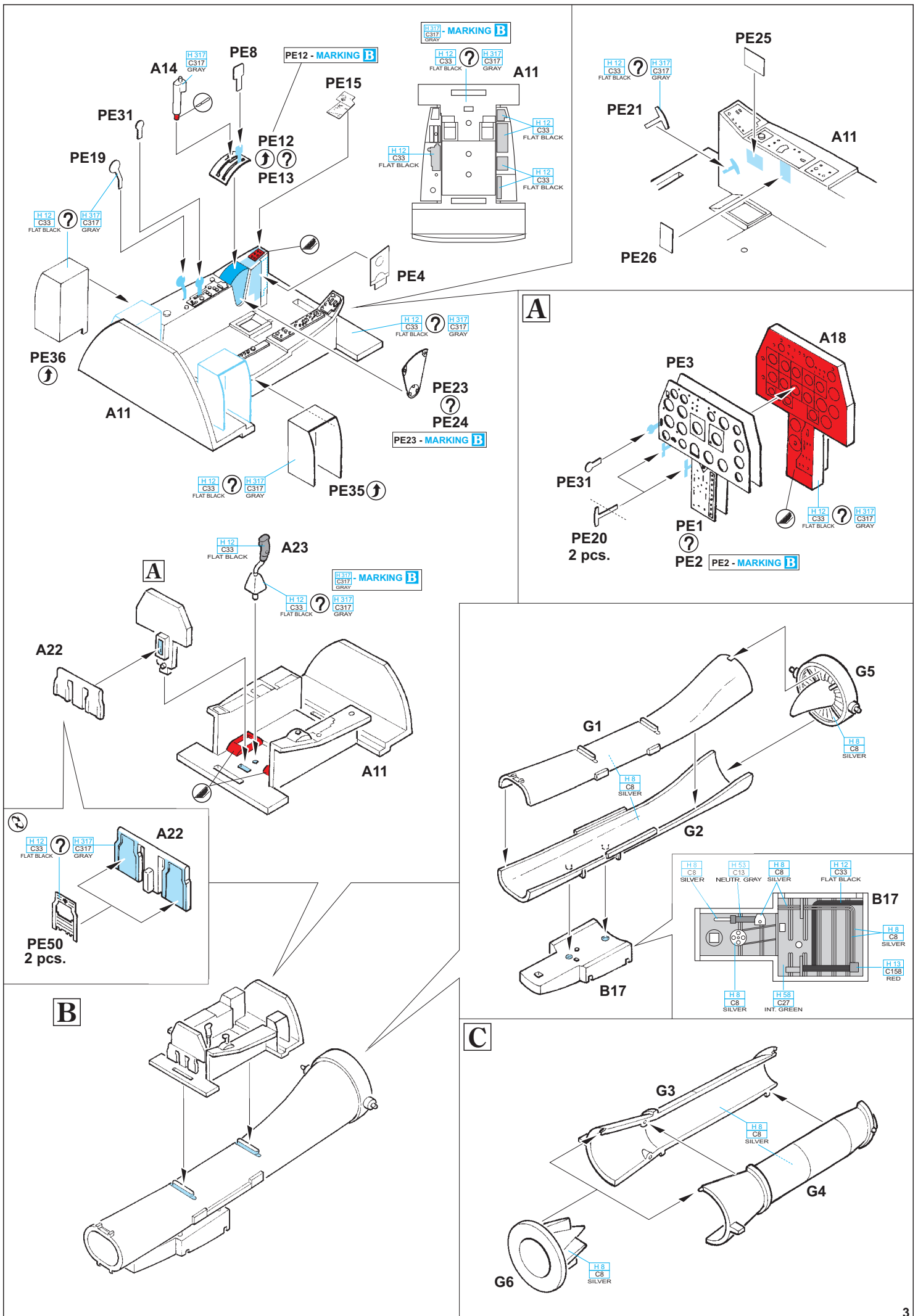

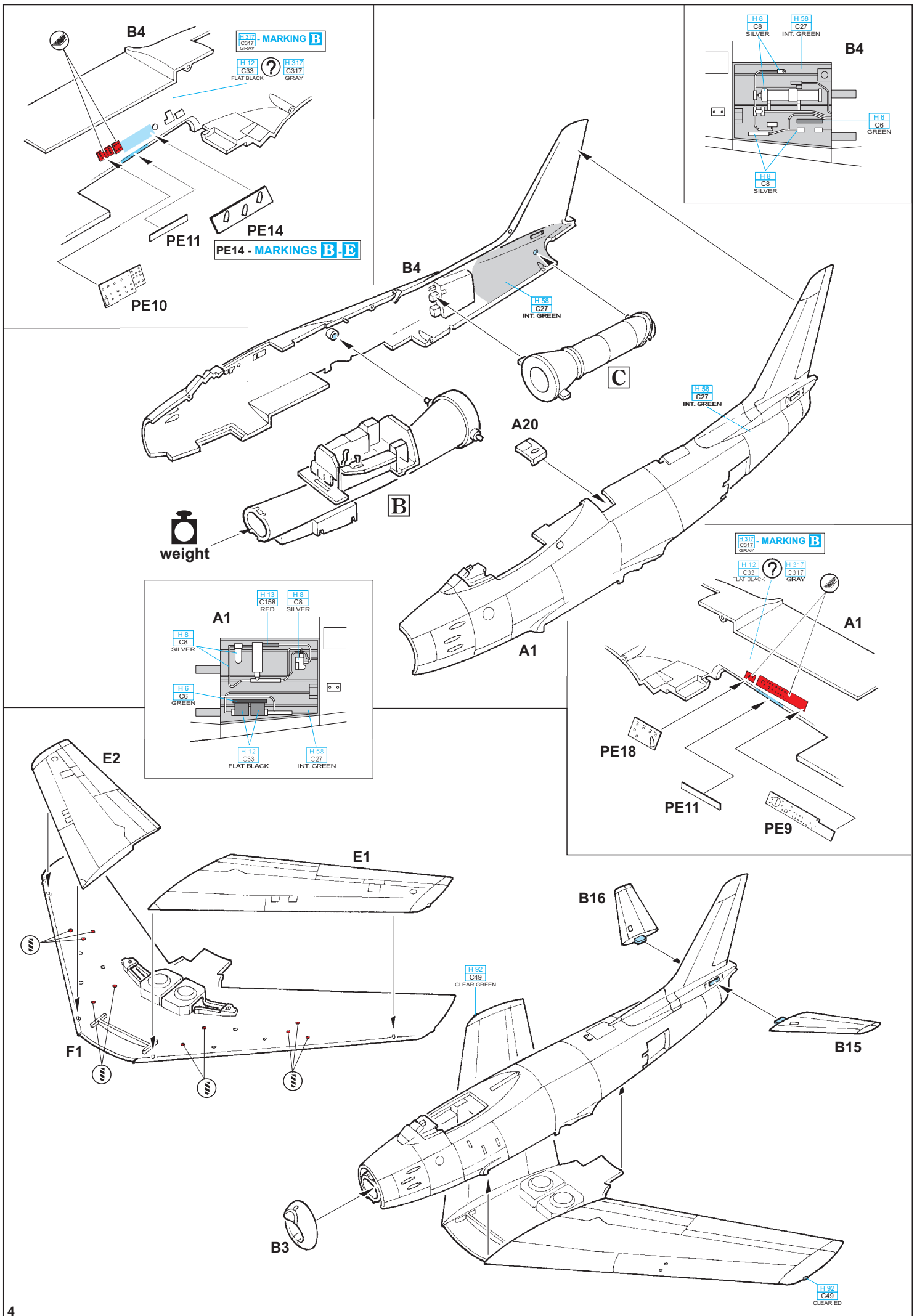

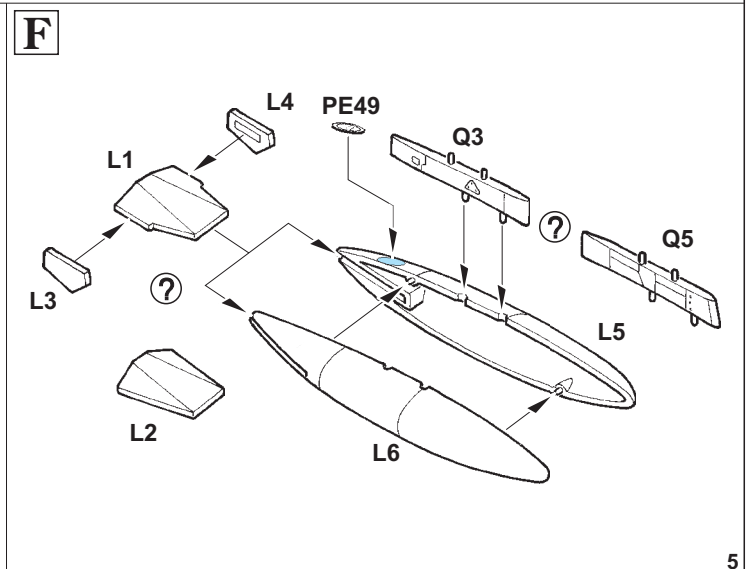
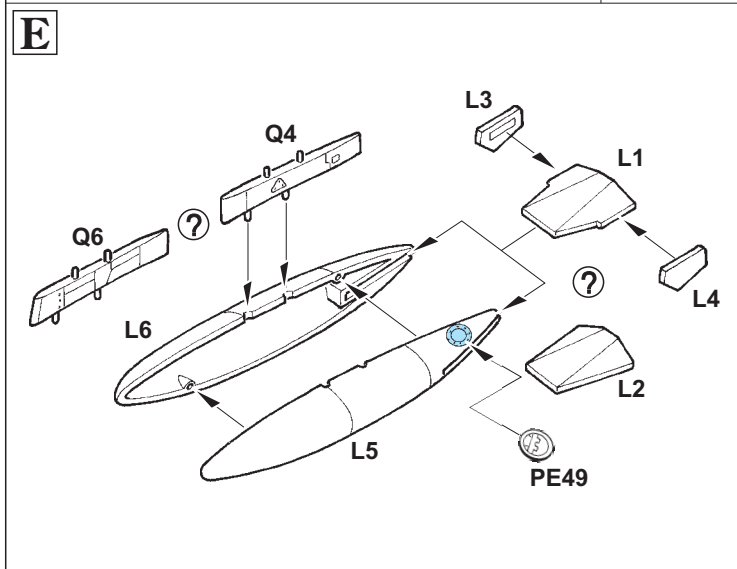
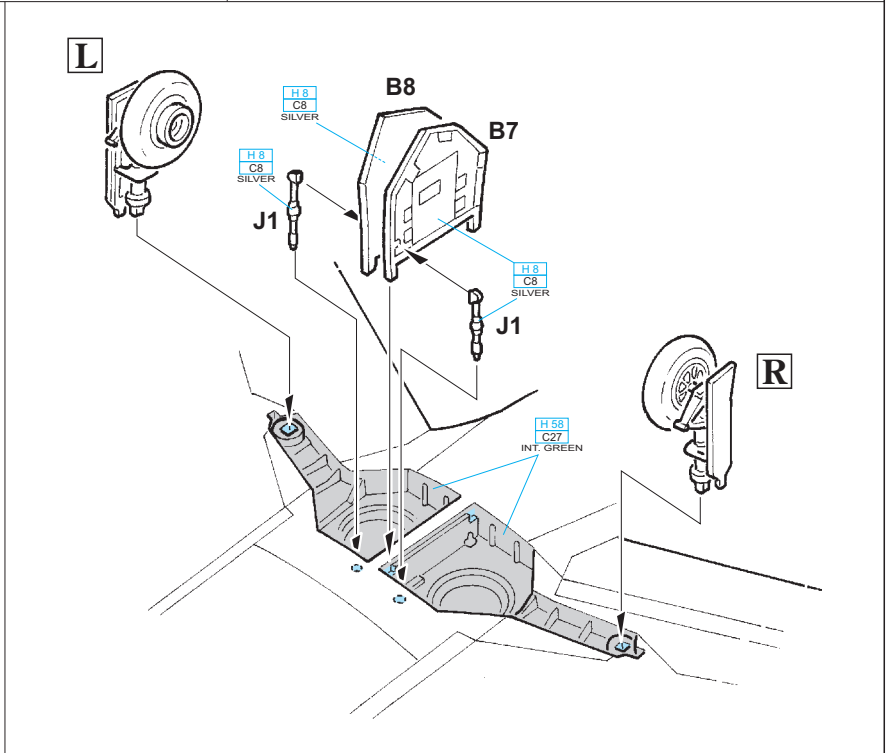
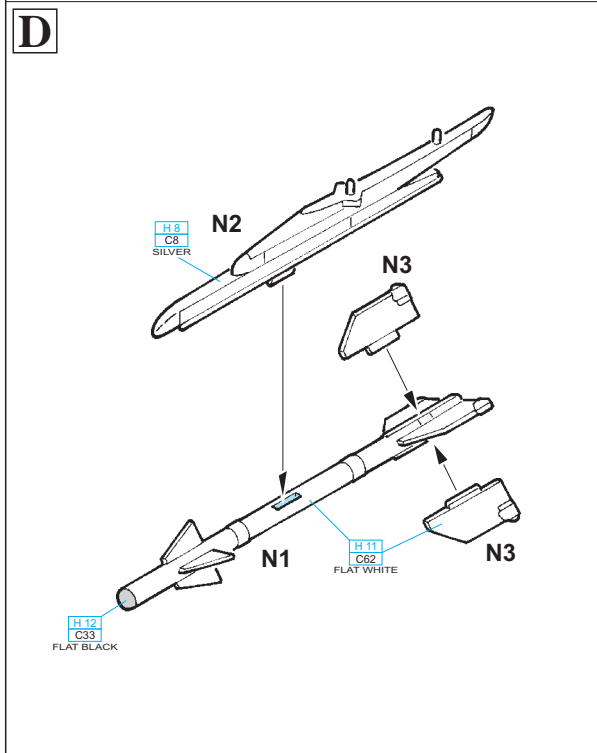
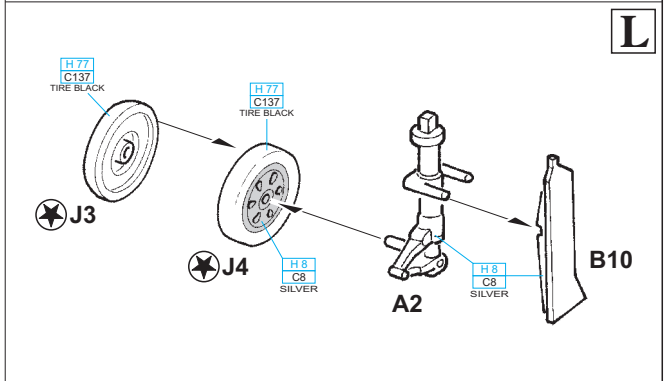
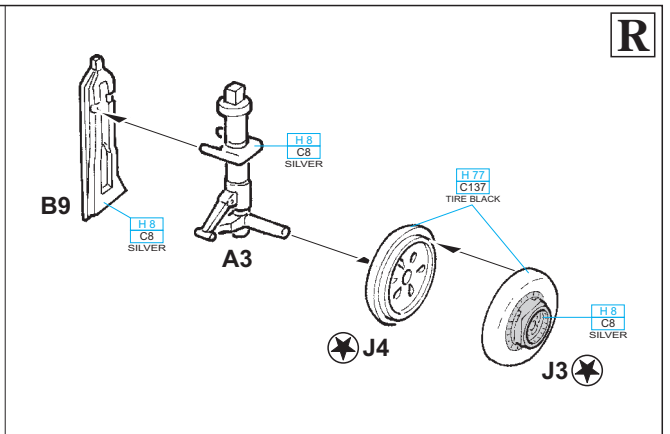
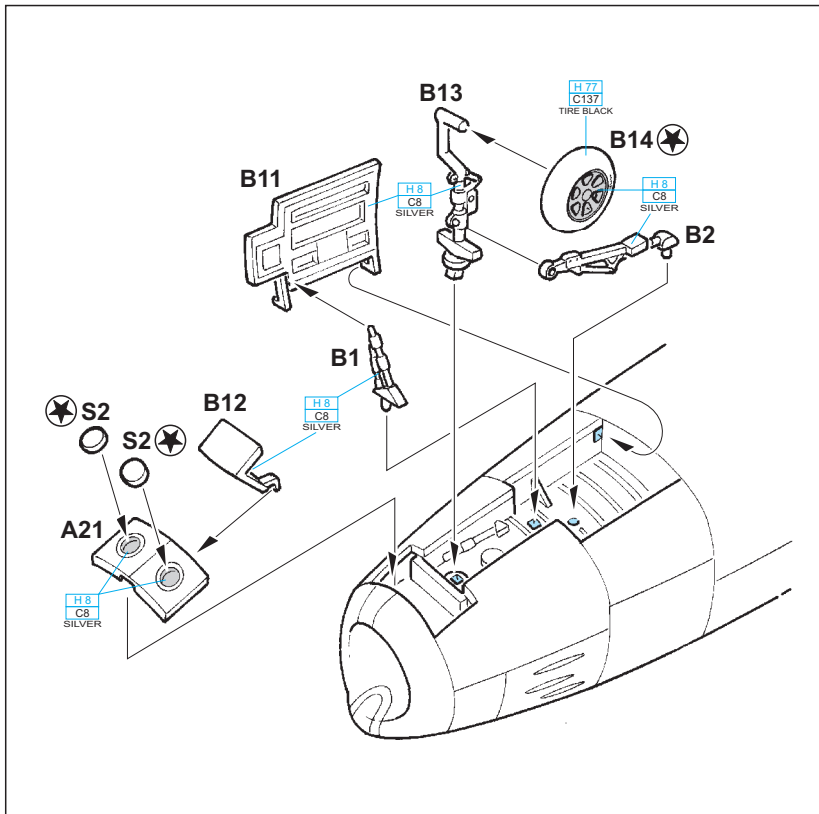

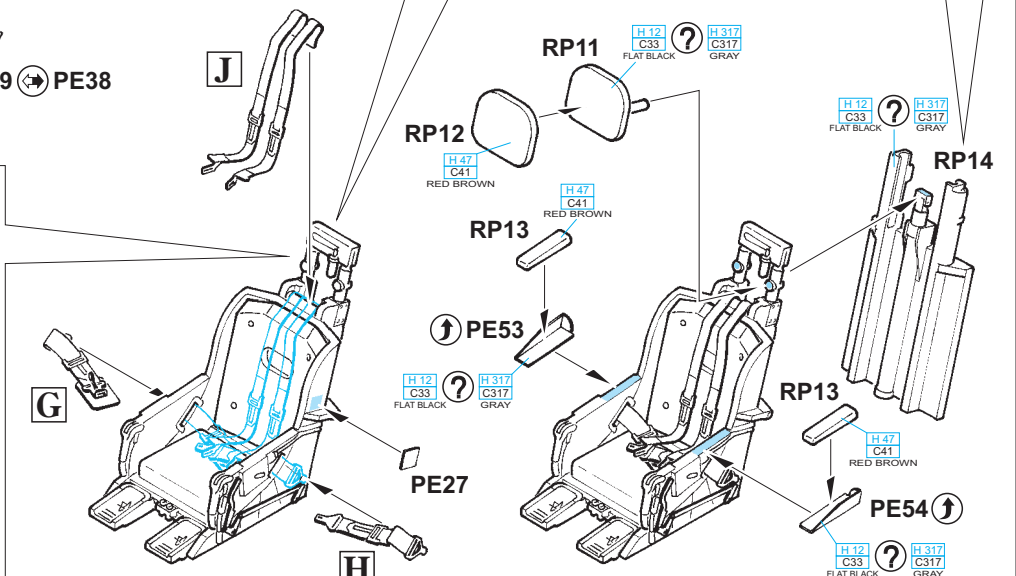
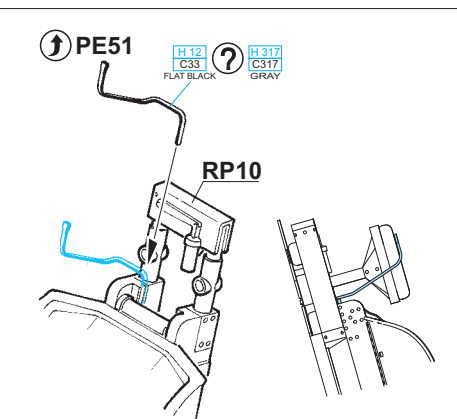
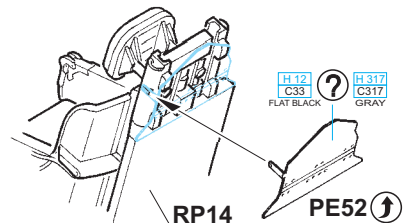
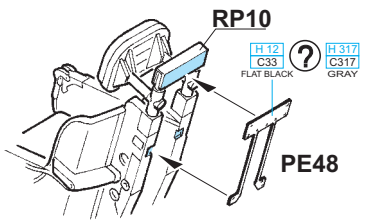
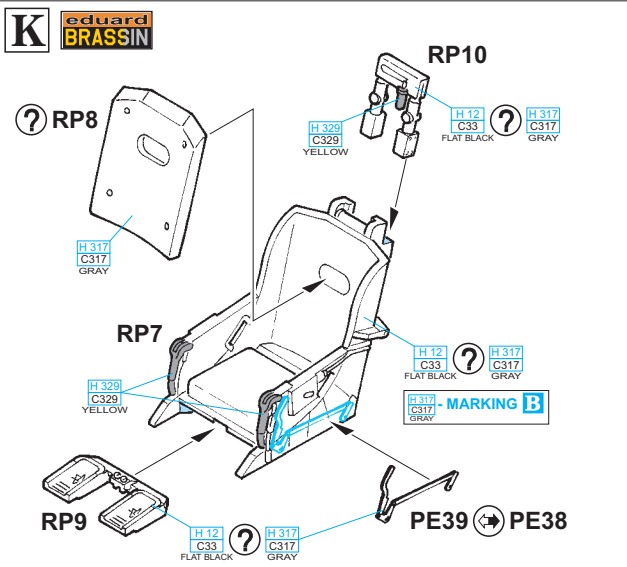
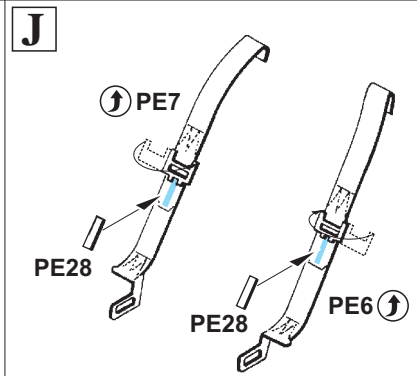
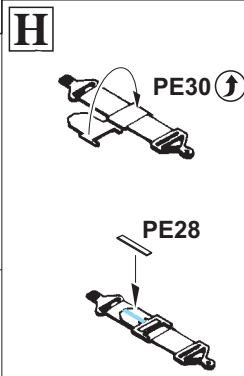
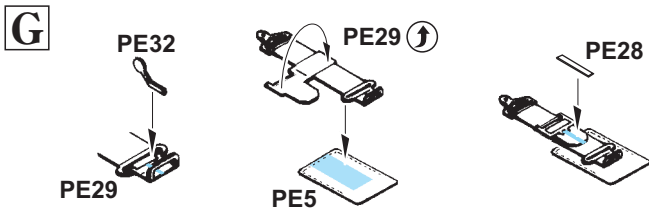
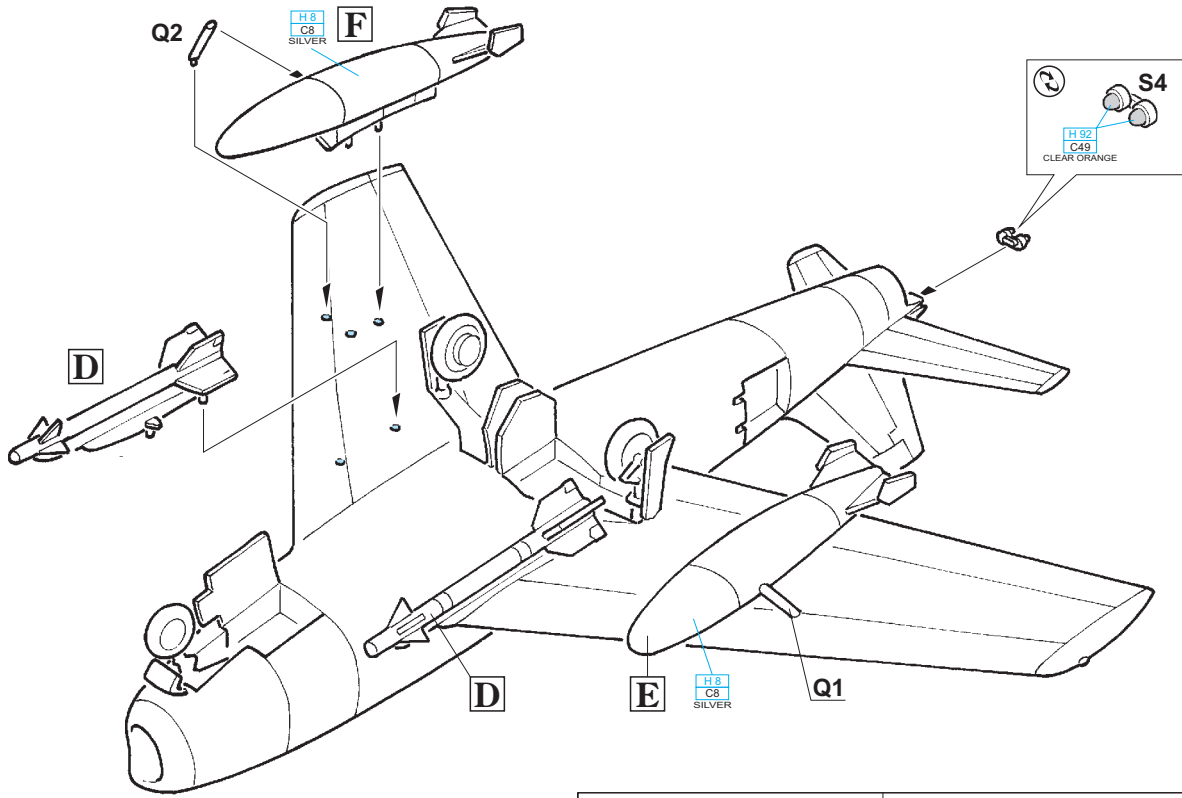

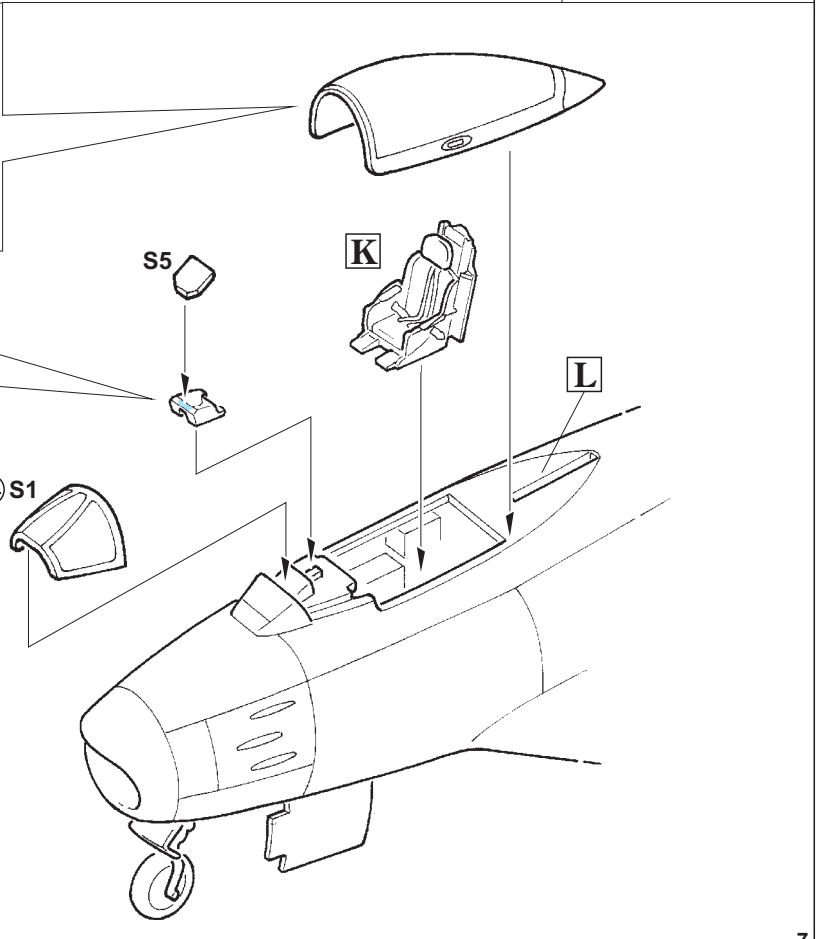
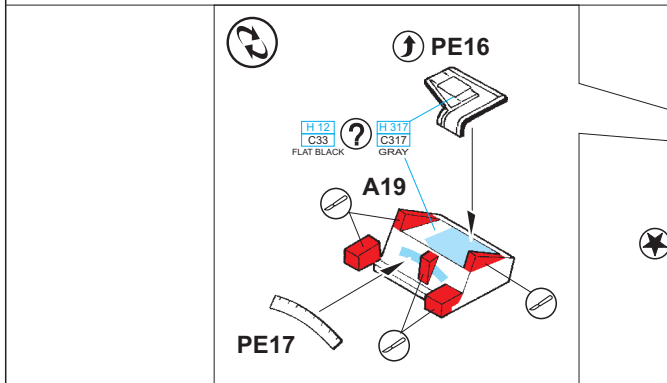
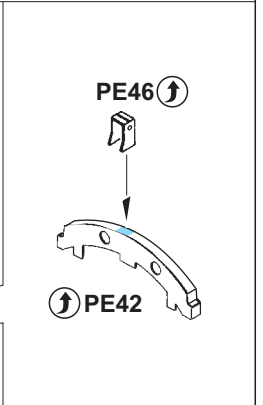
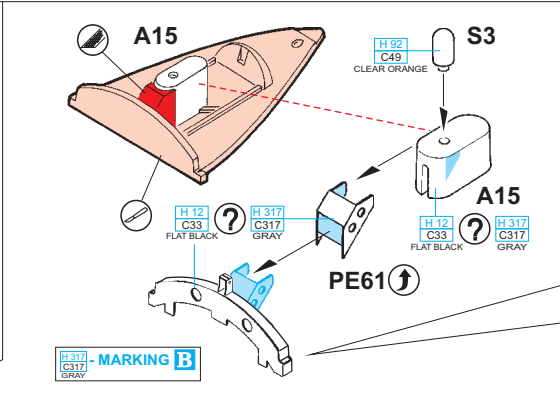
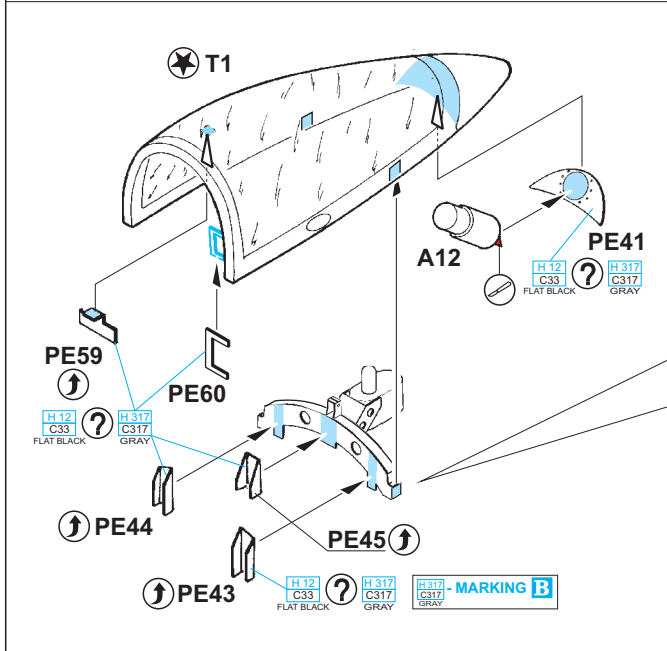
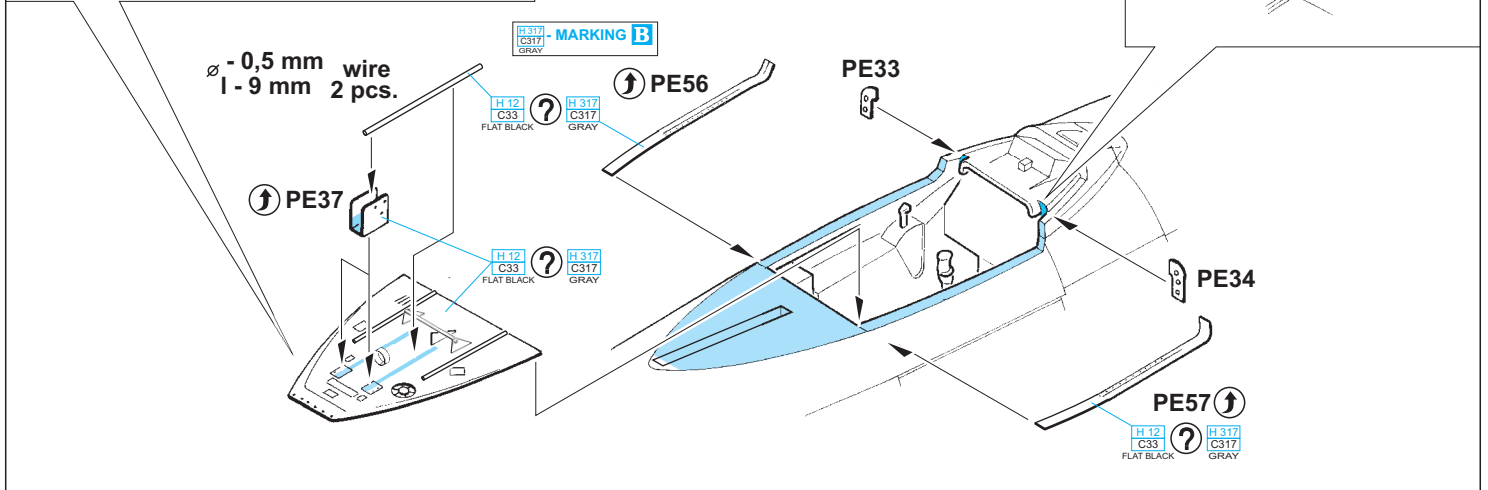
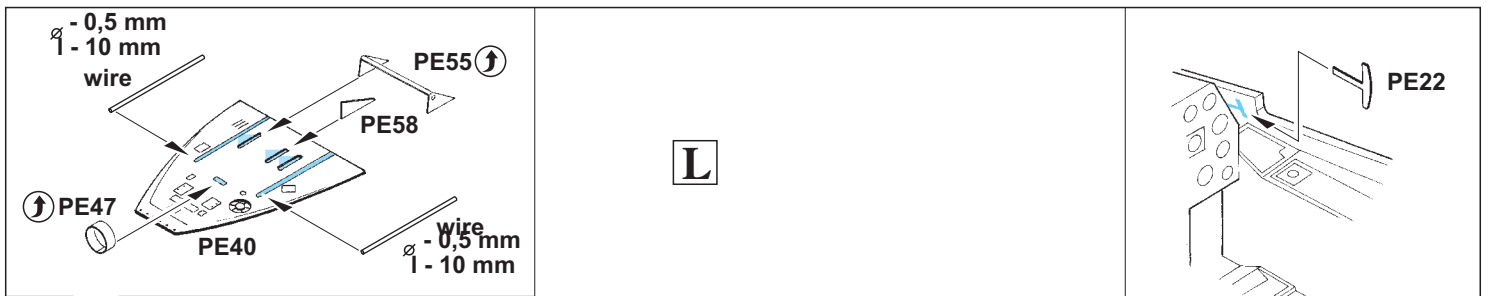

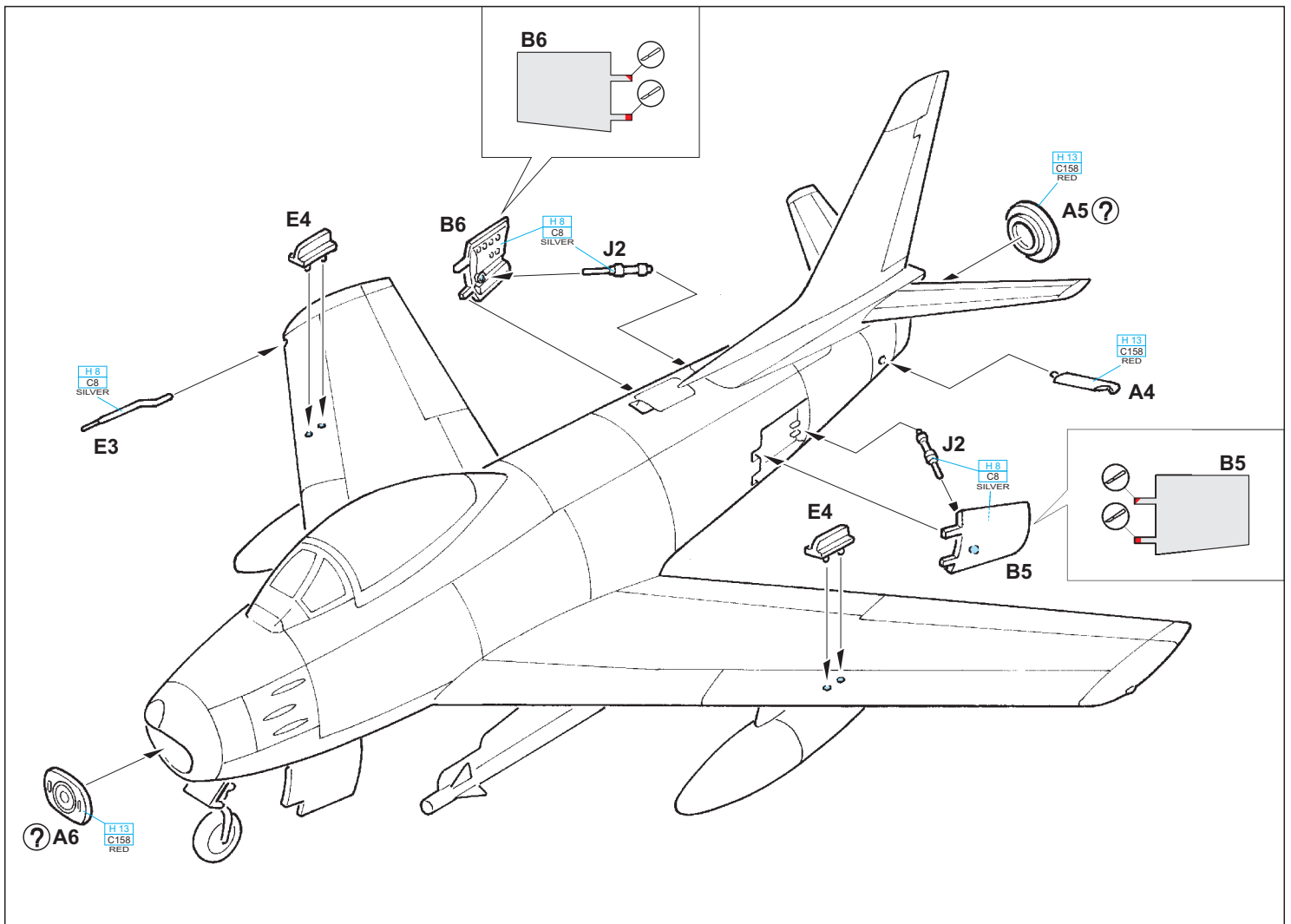

eduard
MASK
1163

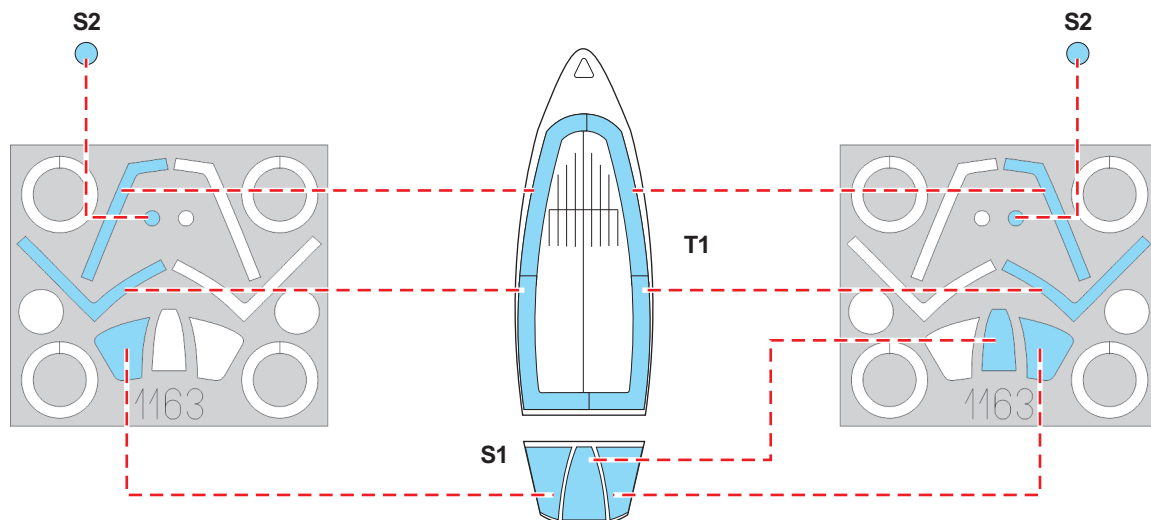
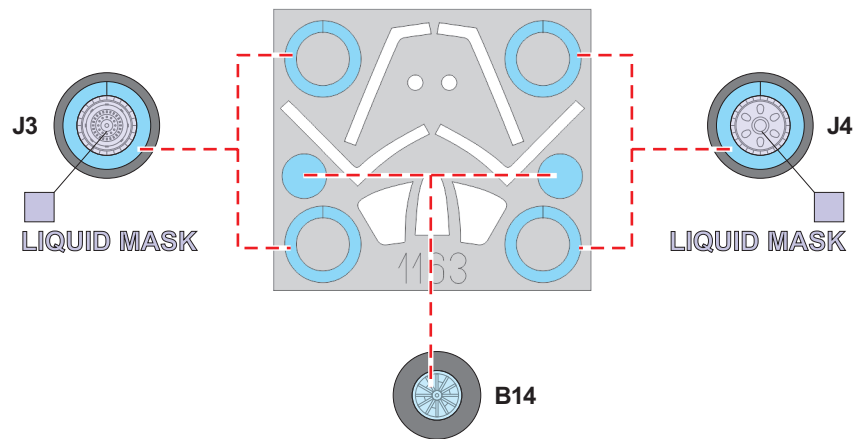

A F-86F-30, Maj. John H. Glenn, 25. FIS/51. FIW; Suwon Air Base (K-13), Korea 1953

Stroj prvního amerického astronauta, který uskutečnil úplný oblet země. John Glenn byl v rámci služební výměny pro svou druhou misi v Koreji převelen od VMF-311, kde létal na F9F Panther, k 25. stíhací letce 51. stíhacího křídla a létal na vyobrazeném F-86F-30 „Mig Mad Marine“ (volně přeloženo jako „do Migů zblázněný mariňák“). Během 27 misí sestřelil Glenn tři MiGy-15, dva z nich na tomto stroji.

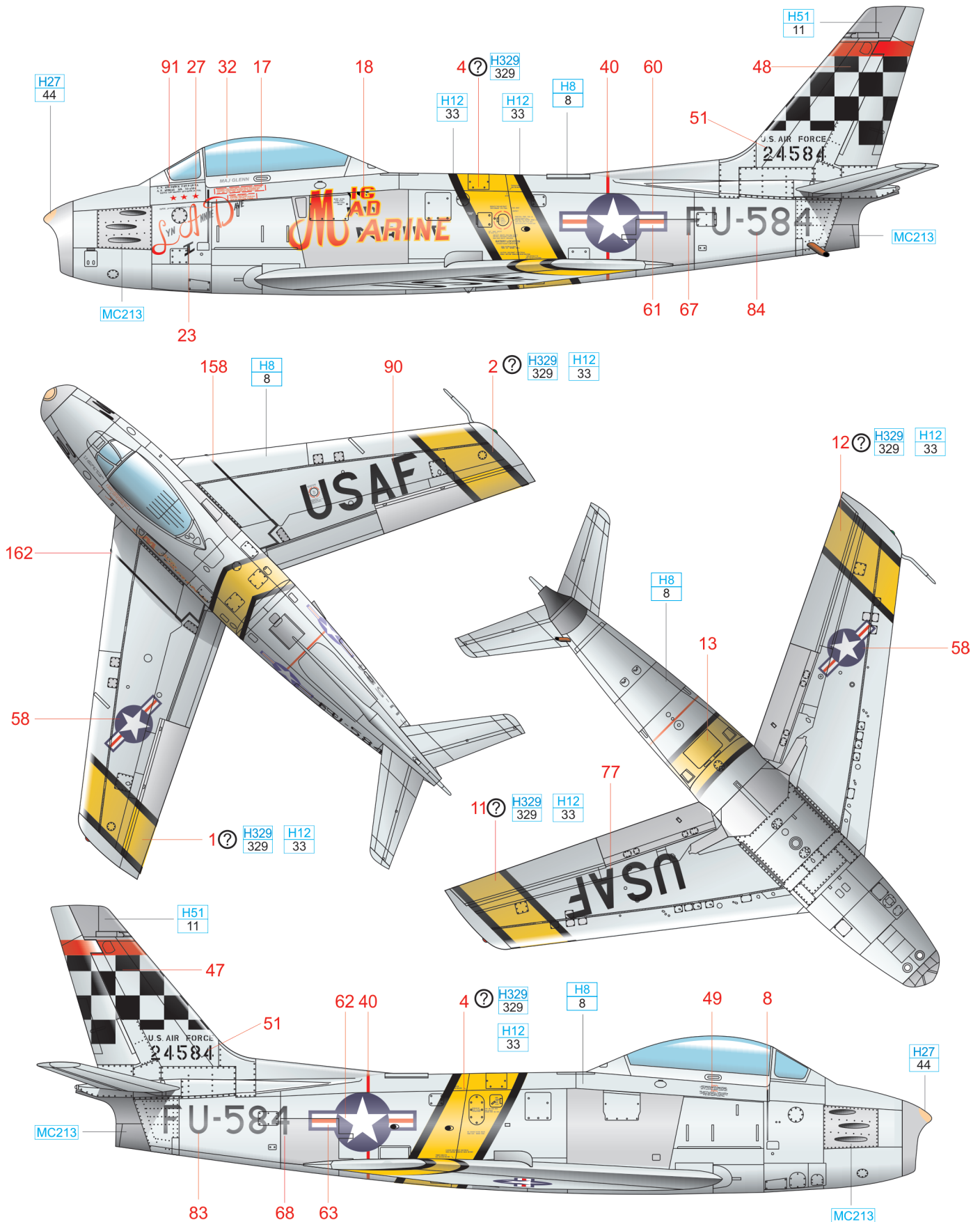

| | | | |
|-----------|-----------|--------|-------------|
| STAINLESS | MC213 | YELLOW | H329 329 |
| SILVER | H8 8 | BLACK | H12 33 |
| WHITE | H11 62 | TAN | H27 44 |
| | | GRAY | H51 11 |

B F-86F-30, FU-850, 390. FBS, Alexandria AFB, Louisiana, USA, 1955

Tento Sabre sloužil u 390. stíhací bombardovací letky, 366. křídla, 50. stíhací bombardovací skupiny. V roce 1955 byl přesunut k 450. FIS/322. FIG, poté byl ještě v říjnu téhož roku uložen v AMARC (Aerospace Maintenance and Regeneration Center), známém také jako letecký hřbitov (Aircraft Boneyard). Odtud byl předán filipínskému letectvu. Dnes létá 366. FBW se stroji F-15 a od dob války ve Vietnamu má přezdívku Gunfighters.

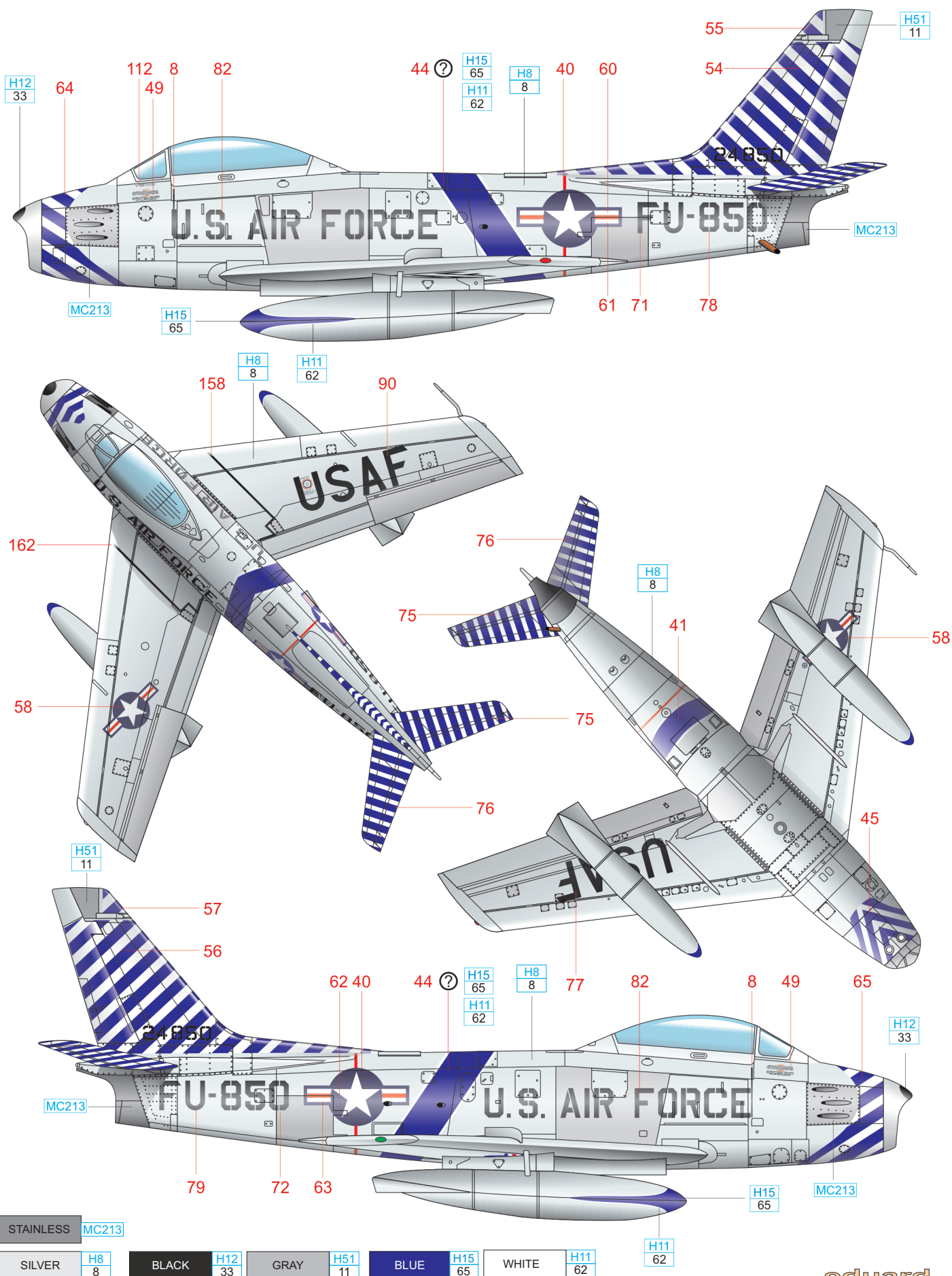

C F-86F-30, 67. FBS; 18th FBG; Maj. James Philo Hagerstrom, Osan-ni Air Base (K-55), Korea 1953

Sabre stíhacího esa dvou válek nesl název „Mig Poison“ (Jed na Migy) a malůvku lebky se zkříženými hnáty na levé straně pod kabinou. Hagerstrom byl jediným pilotem 18. stíhací bombardovací skupiny, který se stal esem. První dva sestřely zaznamenal během služby u 334. a 335. stíhací letky v listopadu a prosinci 1952, poté byl v lednu 1953 převelen k 67. FBS aby jí pomohl s přechodem z vrtulových P-38 na proudové F-86. Zde zaznamenal dalšího 6,5 sestřelu. Letoun byl 28. ledna 1955 zničen při havárii nedaleko základny Chia-Yi na Formose.

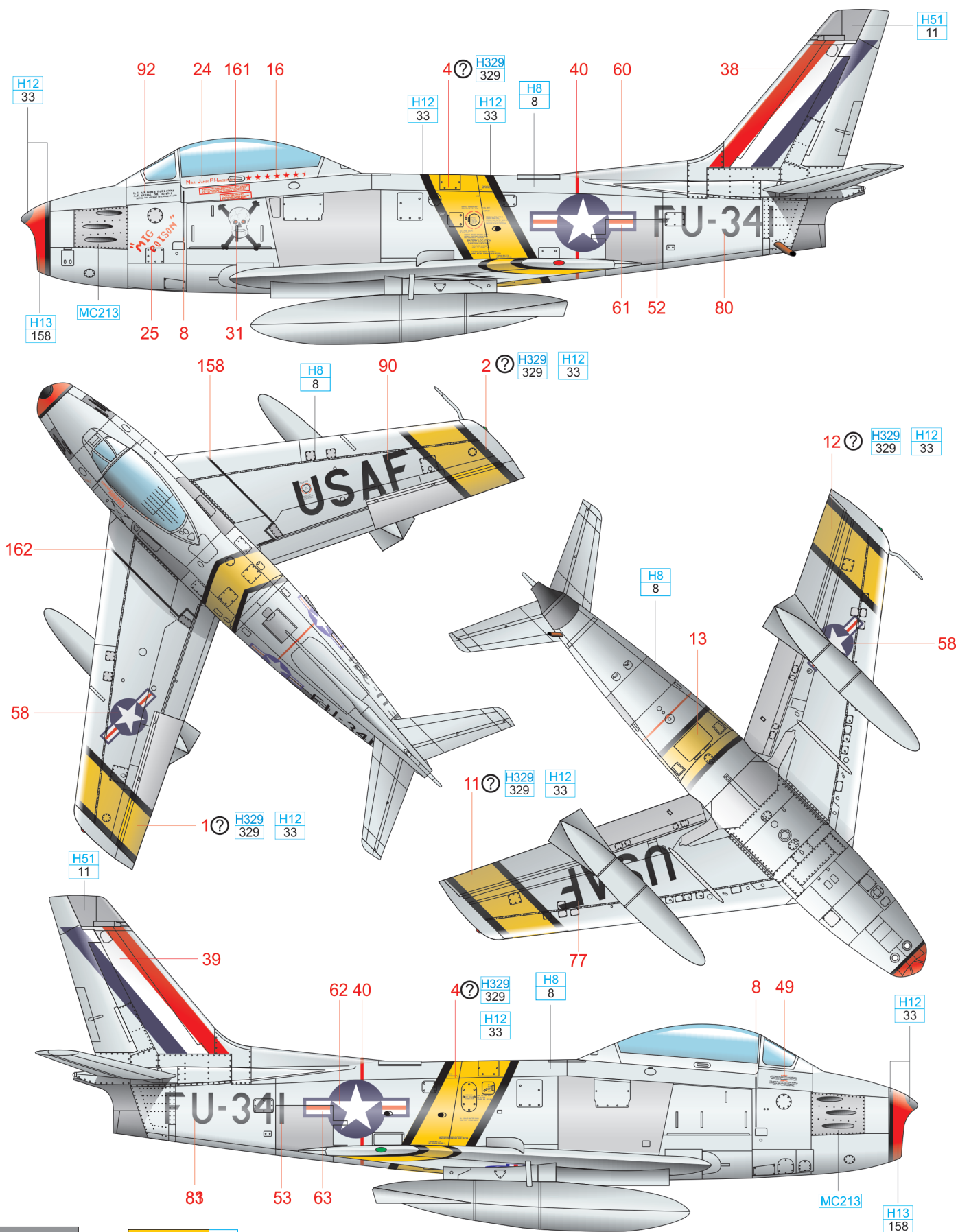

| | | | |
|-----------|-----------|--------|-------------|
| STAINLESS | MC213 | YELLOW | H329 329 |
| SILVER | H8 8 | BLACK | H12 33 |
| GRAY | H51 11 | RED | H13 158 |
| | | WHITE | H11 62 |

D F-86F-30, Lt. Ken Ewing, 336. FIS "Rocketeers", 4. FIG, Kimpo Air Base (K-14), Korea 1954

Tento Sabre byl před přesunem do Koreje přidělen 6408. skupině údržby a servisu MSG (Maintenance Servicing Group), poté sloužil až do roku 1954 u 336. stíhací letky 4. stíhací skupiny. Pilotem byl poručík Ken Ewing, který na „své“ straně pojmenoval letoun Dreaded Gombo, šéfmechanikem Walter Yocum, který na druhé straně stroj pojmenoval Sweet Rose po své snoubence, se kterou se později oženil. Po válce byl tento Sabre dodán Tchaj-wanu.

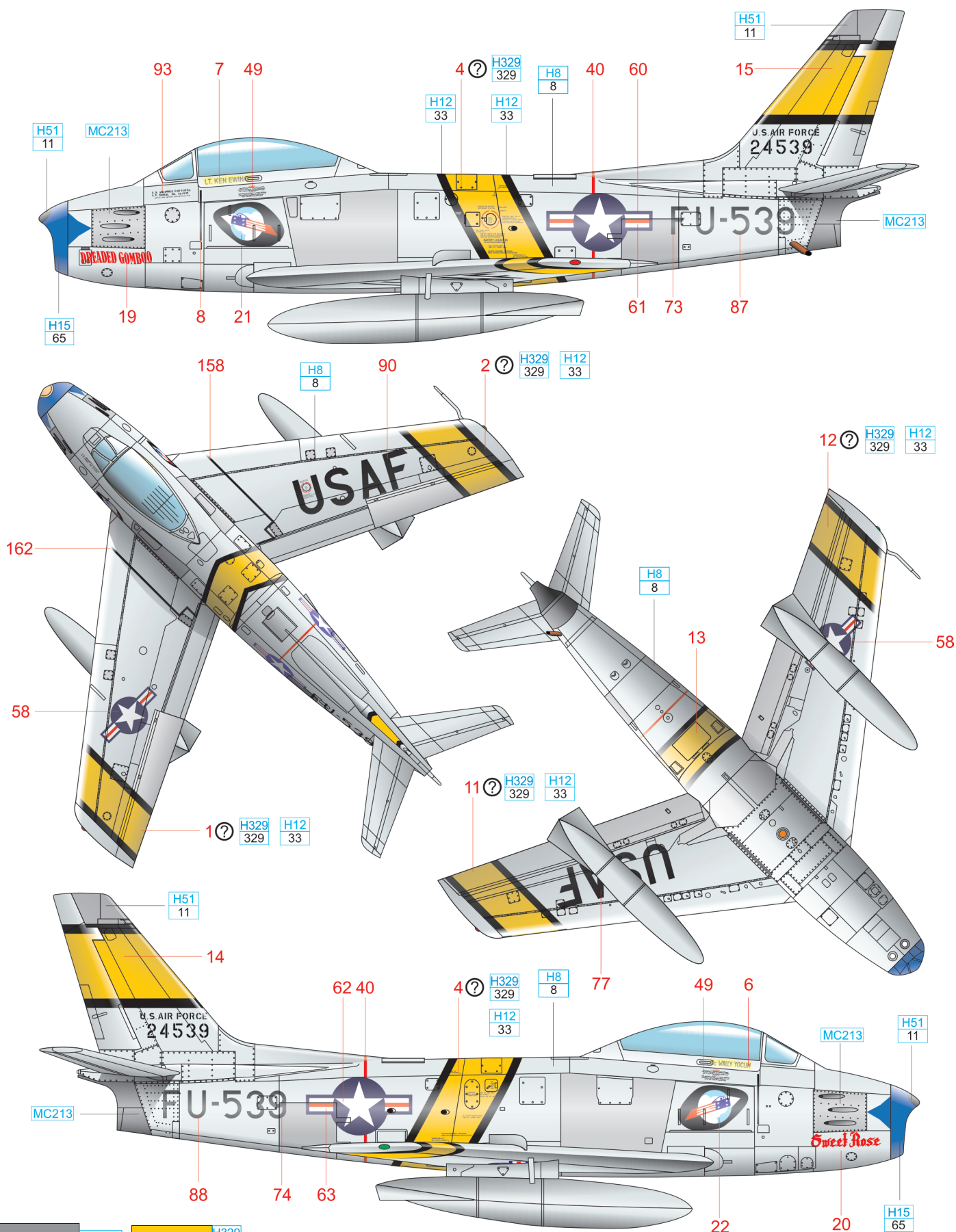

| | | | |
|-----------|---------|--------|-------------|
| STAINLESS | MC213 | YELLOW | H329 329 |
| SILVER | H8 8 | BLACK | H12 33 |
| | | GRAY | H51 11 |
| | | BLUE | H15 65 |

E F-86F-25, FU-361, 435. FBS, Detroit AFB, Michigan, USA 1952

Tento Sabre dnes najdete vystavený na základně Šizuhamu, což je nejmenší japonské vojenské letiště a je primárně využíváno pro výcvik pilotů. Jedná se o zajímavou shodu náhod, protože také 435. letka, u které stroj původně sloužil, působí od roku 1998 až dodnes jako výcviková a létá se stroji T-38 Talon. Přípomínkou bojových časů je emblém letky - orl držící pod křídlem střílejší „půlpalčák“ (kulomet ráže 12,7 mm). Stroj byl Japonsku dodán s novým sériovým číslem 62 7417 namísto původního 51 13361.

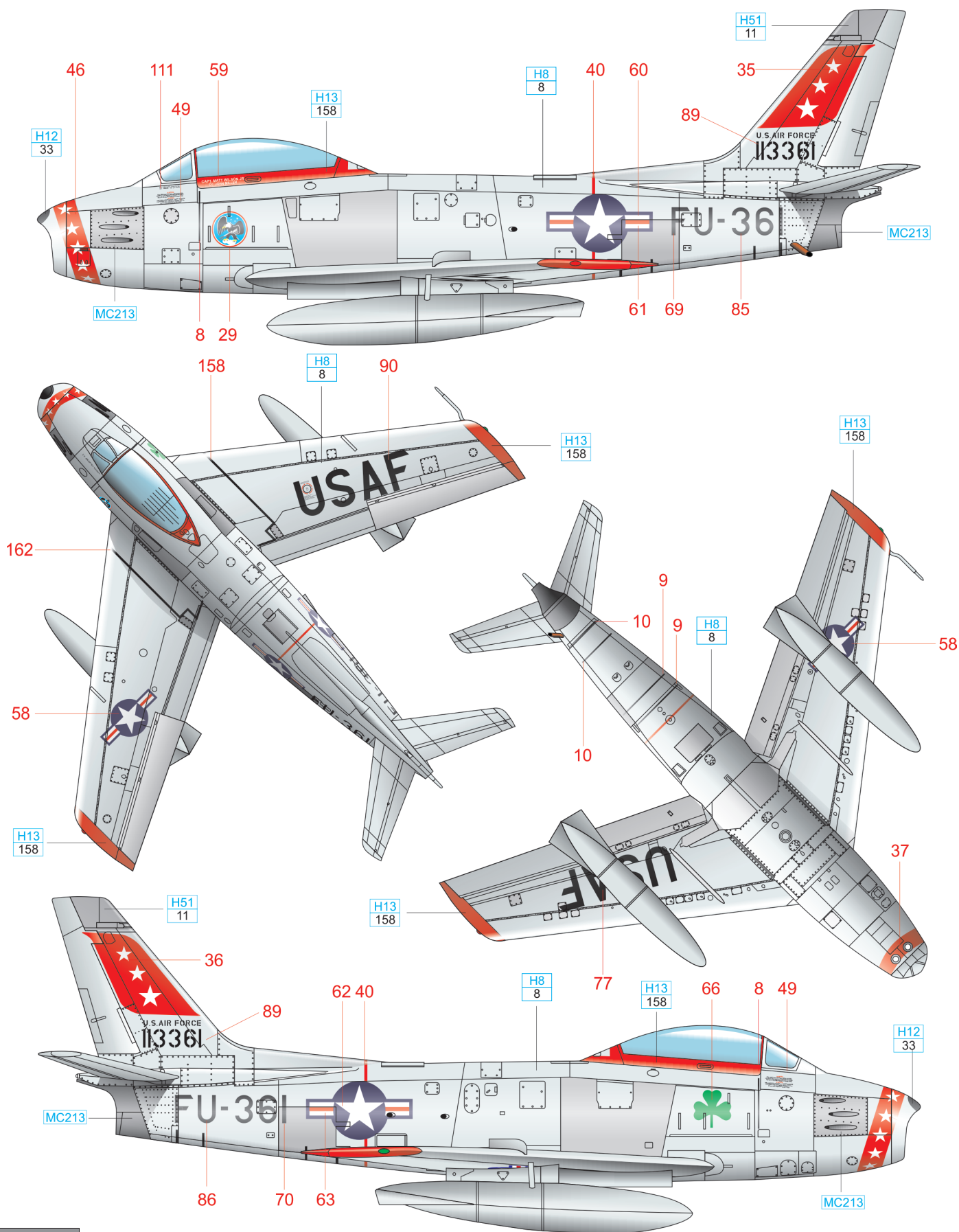

| | | | | | |
|-----------|-------|------|--------|-------|---------|
| STAINLESS | MC213 | | | | |
| SILVER | H8 8 | GRAY | H51 11 | BLACK | H12 33 |
| | | | | RED | H13 158 |

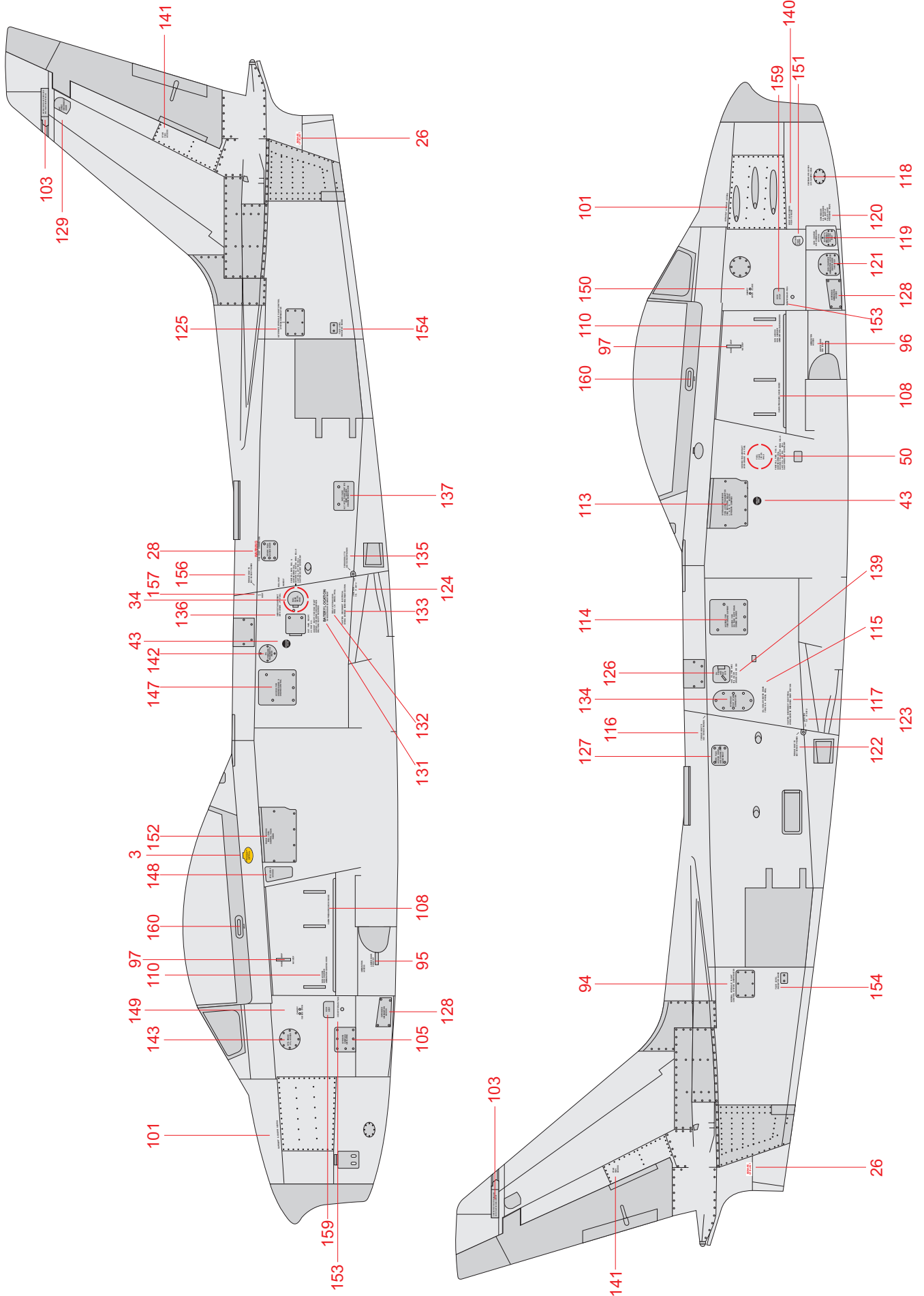

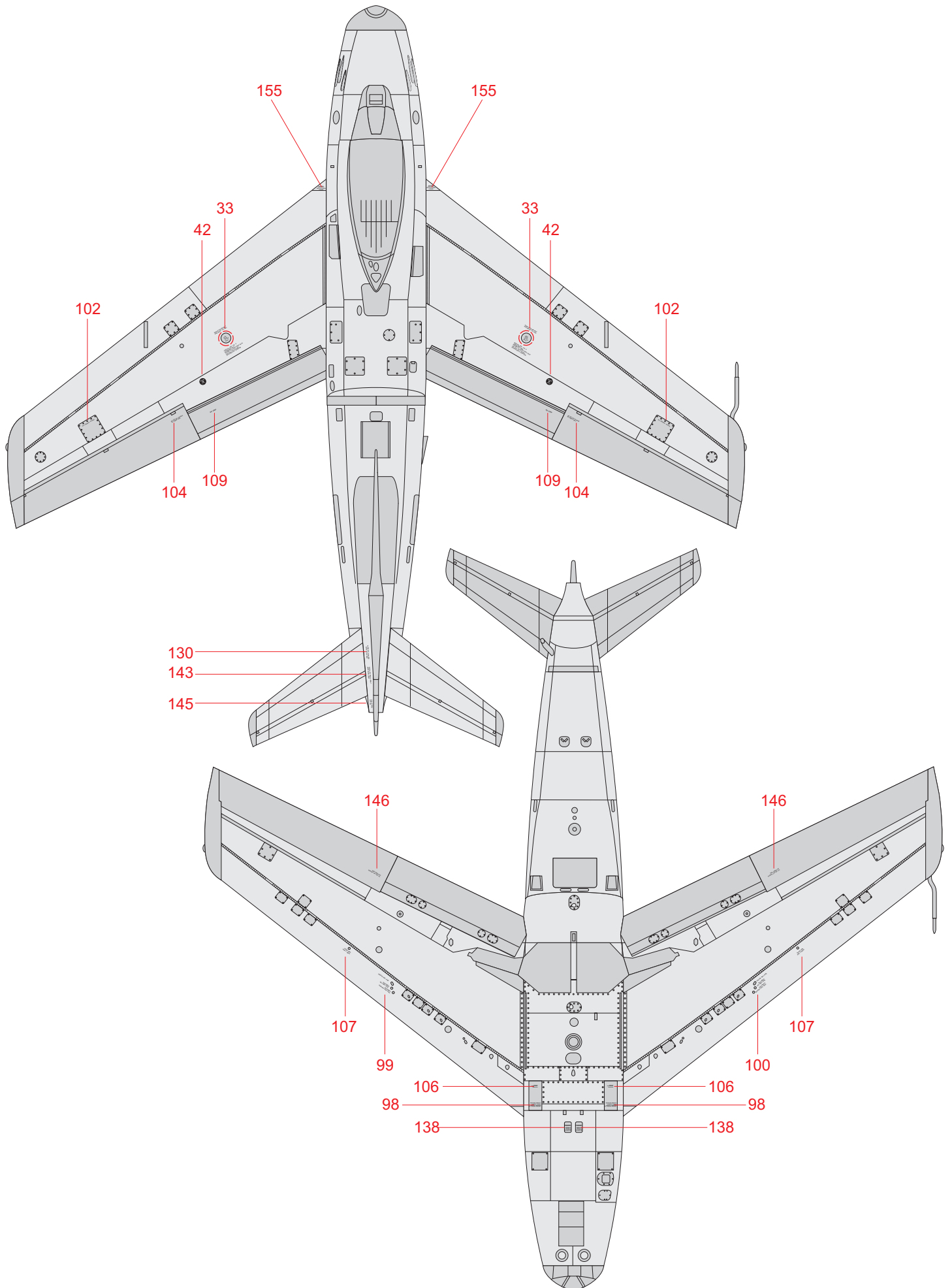

RELATED PRODUCTS

48 863 F-86F-30 upgrade set

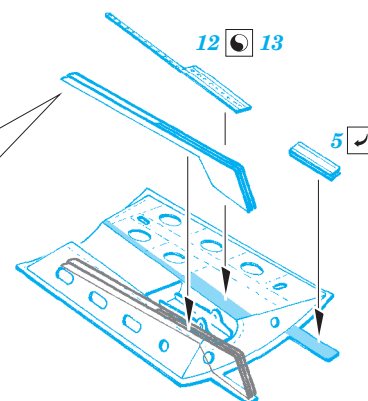
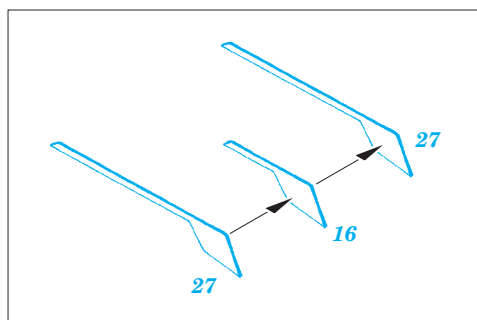
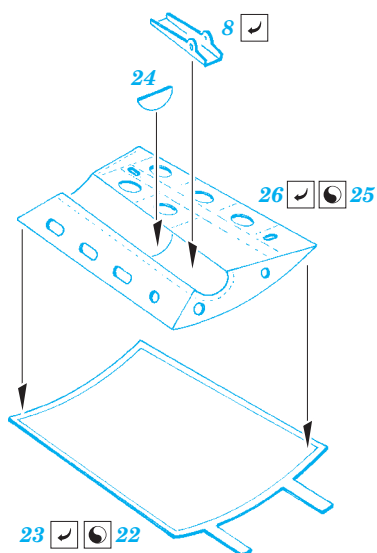
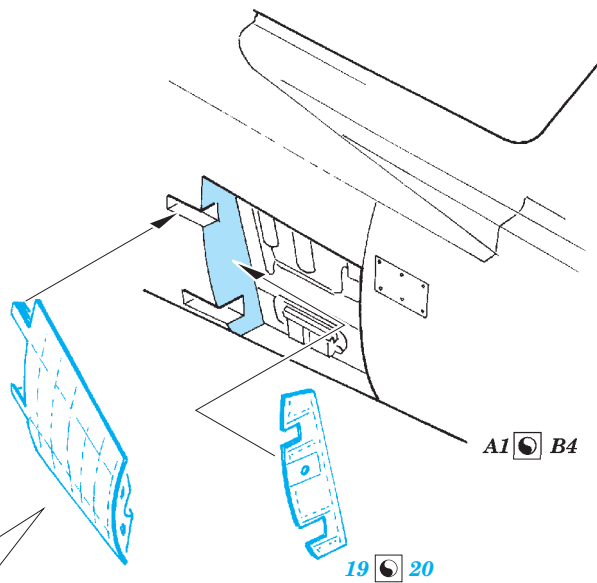
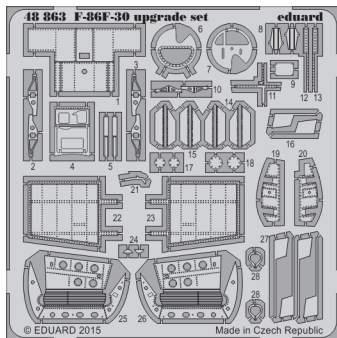

648 235 F-86F wheels

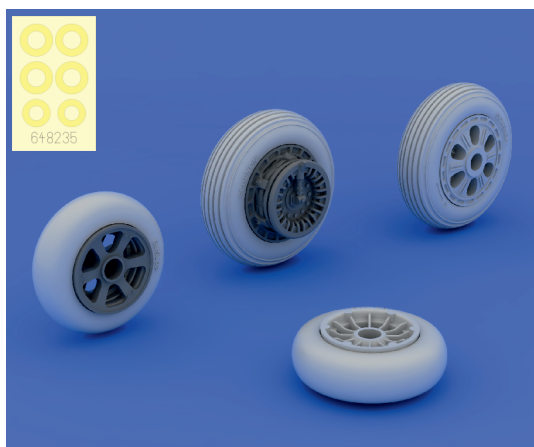

BRASSIN

