



# Angel of Mercy



## Instruction sheet

1/72

Limited Edition

2140-nav1

**eduard**

ATTENTION



UPOZORNĚNÍ



ACHTUNG



ATTENTION



注意



Carefully read instruction sheet before assembling. When you use glue or paint, do not use near open flame and use in well ventilated room. Keep out of reach of small children. Children must not be allowed to suck any part, or pull vinyl bag over the head.



Před započítím stavby si pečlivě prostudujte stavební návod. Při používání barev a lepidel pracujte v dobře větrané místnosti. Lepidla ani barvy nepoužívejte v blízkosti otevřeného ohně. Model není určen malým dětem, mohlo by dojít k požití drobných dílů.

INSTRUCTION SIGNS \* INSTR. SYMBOLS \* INSTRUKTION SINNBILDEN \* SYMBOLES \* 記号の説明

OPTIONAL  
VOLBABEND  
OHNOUTSAND  
BROUSITOPEN HOLE  
VYVRTAT OTVORSYMETRICAL ASSEMBLY  
SYMETRICKÁ MONTÁŽREMOVE  
ODŘÍZNOUTREVERSE SIDE  
OTOČITAPPLY EDUARD MASK  
AND PAINT  
POUŽIT EDUARD MASK  
NABARVIT

PARTS



DÍLY



TEILE



PIÈCES



部品

## PLASTIC PARTS

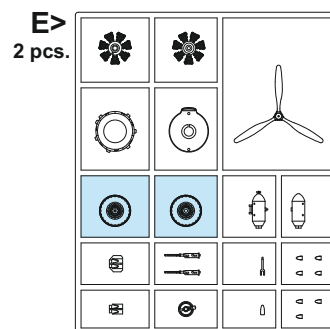
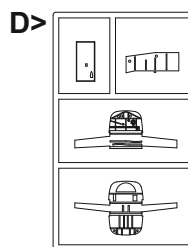
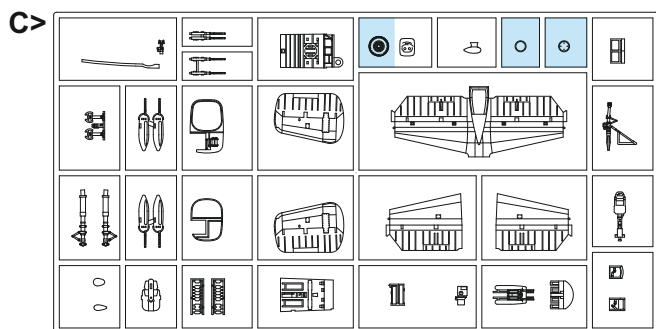
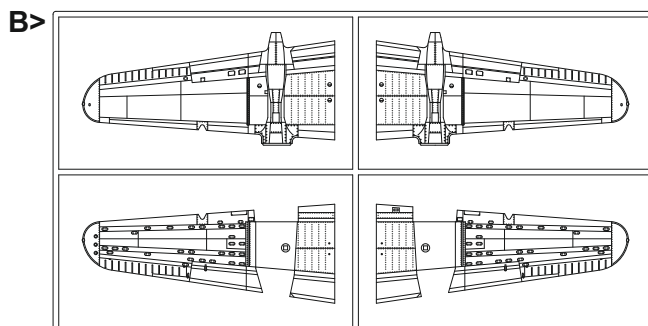
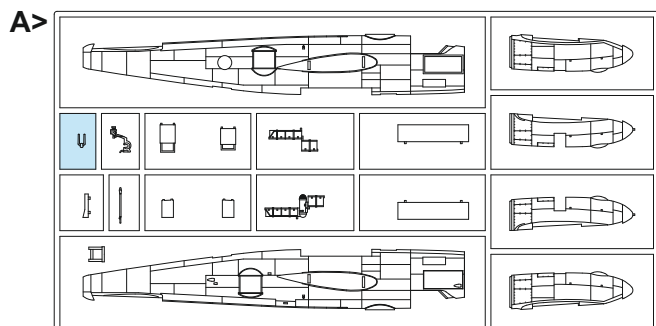

## PE - PHOTO ETCHED DETAIL PARTS

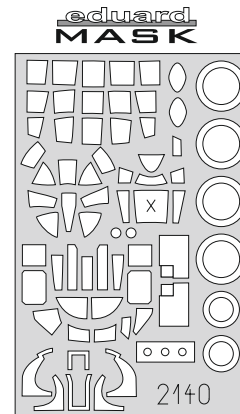
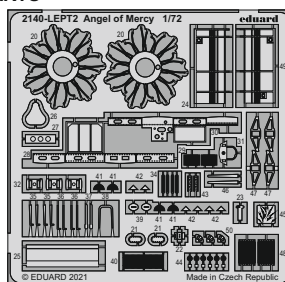
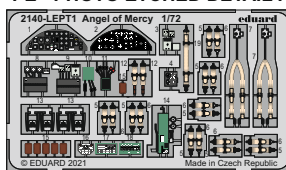
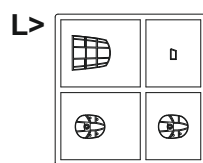
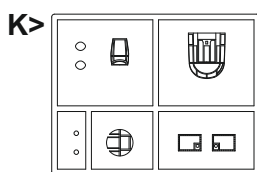

## RP - RESIN PARTS

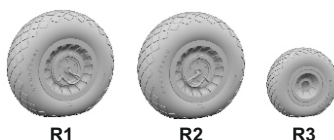
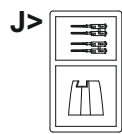
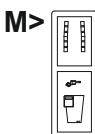

R1

R2

R3

-Parts not for use. -Teile werden nicht verwendet. -Pièces à ne pas utiliser. -Tyto díly nepoužívejte při stavbě. - 使用しない部品

COLOURS



BARVY



FARBEN



PEINTURE



色

| GSI Creos (GUNZE) |          | MISSION MODELS |              |
|-------------------|----------|----------------|--------------|
| AQUEOUS           | Mr.COLOR | PAINTS         |              |
| H4                | C4       | MMP-007        | YELLOW       |
| H5                | C5       | MMP-048        | BLUE         |
| H6                | C6       | MMP-004        | GREEN        |
| H8                | C8       |                | SILVER       |
| H11               | C62      | MMP-001        | FLAT WHITE   |
| H12               | C33      | MMP-047        | FLAT BLACK   |
| H47               | C41      | MMP-012        | RED BROWN    |
| H52               | C12      | MMP-091        | OLIVE DRAB   |
| H53               | C13      |                | NEUTRAL GRAY |

| GSI Creos (GUNZE)       |          | MISSION MODELS |                   |
|-------------------------|----------|----------------|-------------------|
| AQUEOUS                 | Mr.COLOR | PAINTS         |                   |
| H58                     | C351     | MMP-059        | INTERIOR GREEN    |
| H77                     | C137     | MMP-040        | TIRE BLACK        |
| H327                    | C327     | MMP-101        | RED               |
| H329                    | C329     | MMP-041        | YELLOW            |
| Mr.METAL COLOR          |          | METALLICS      |                   |
| MC213                   |          | MMM-008        | STEEL             |
| MC214                   |          | MMM-001        | DARK IRON         |
| Mr.COLOR SUPER METALLIC |          | METALLICS      |                   |
| SM201                   |          | MMC-001        | SUPER FINE SILVER |

INTERIOR COLOR - BARVA INTERIÉRU

INTERIOR

90% + 10%

[H58 MMP C351 059] INT. GREEN

[H12 MMP C33 047] FLAT BLACK

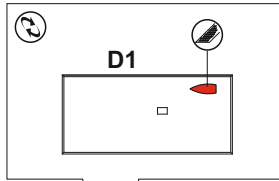

**A** 2 pcs.

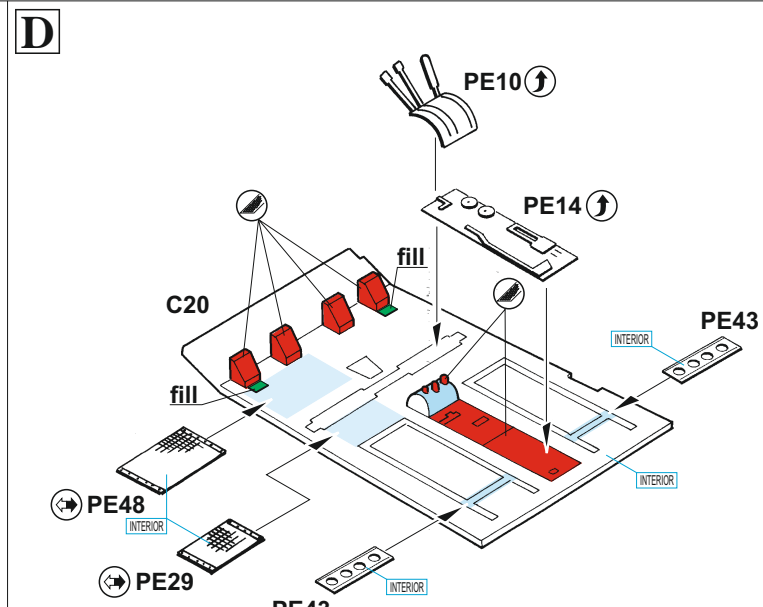
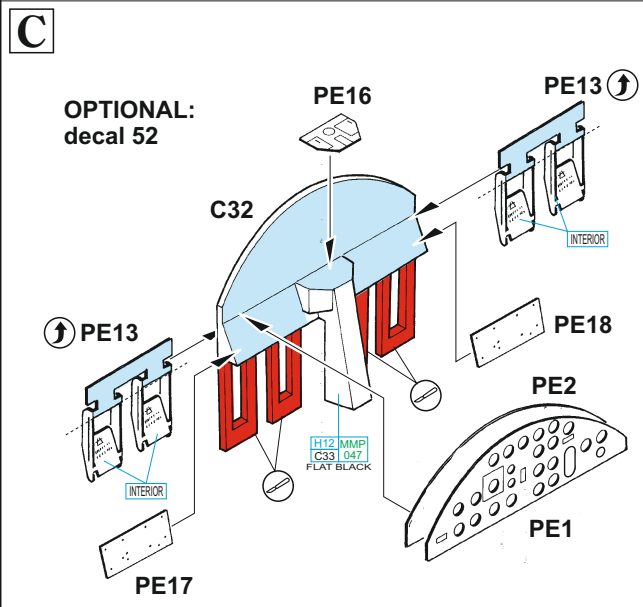
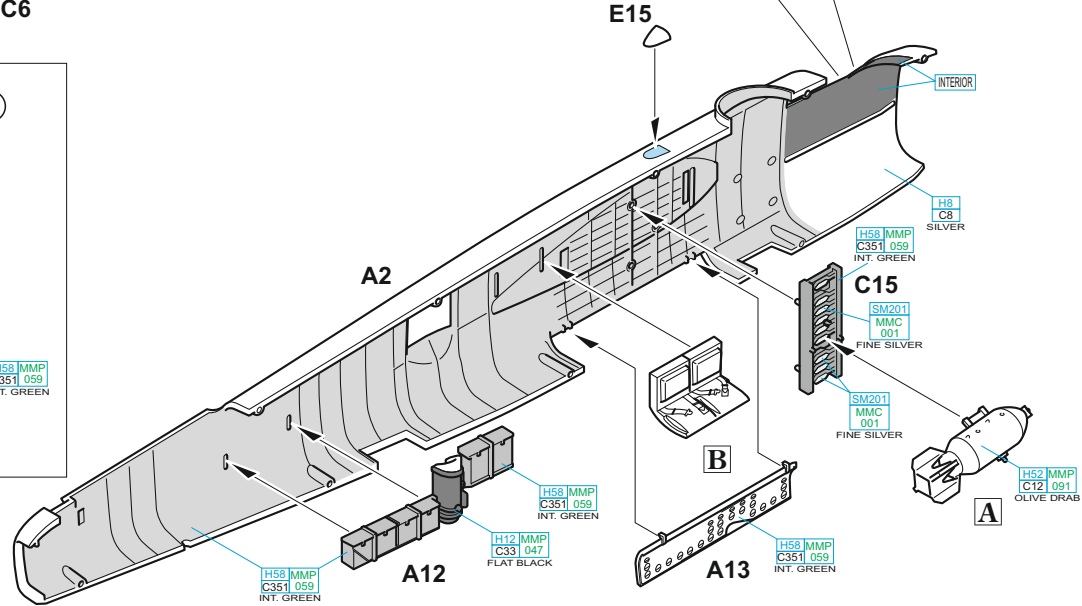
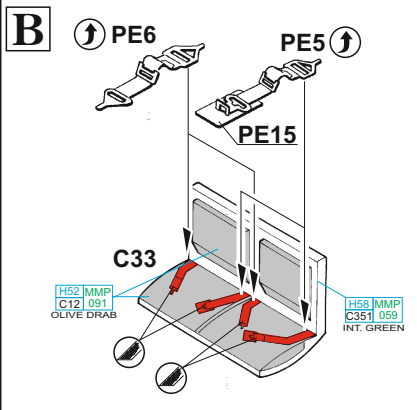
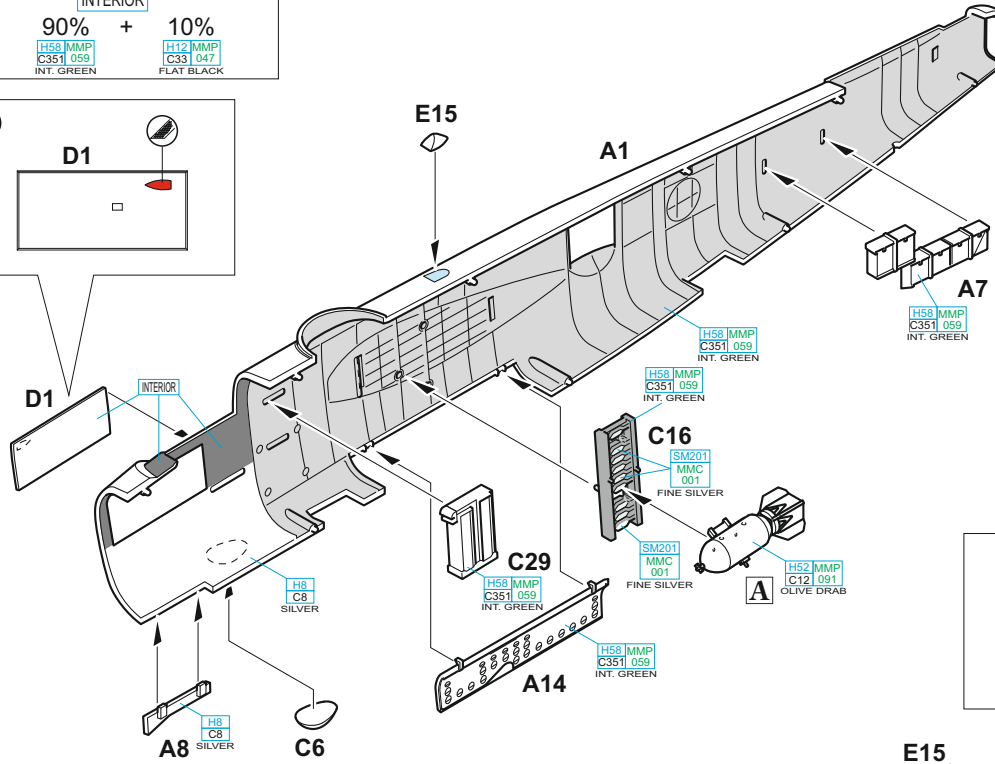
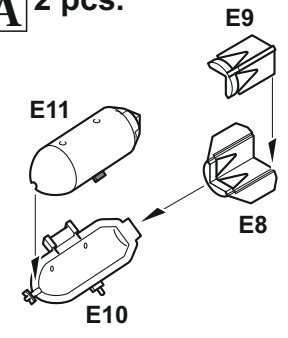

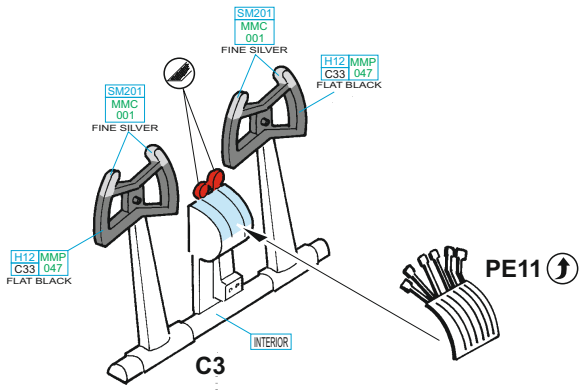
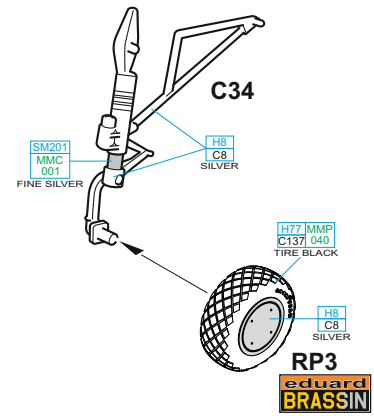
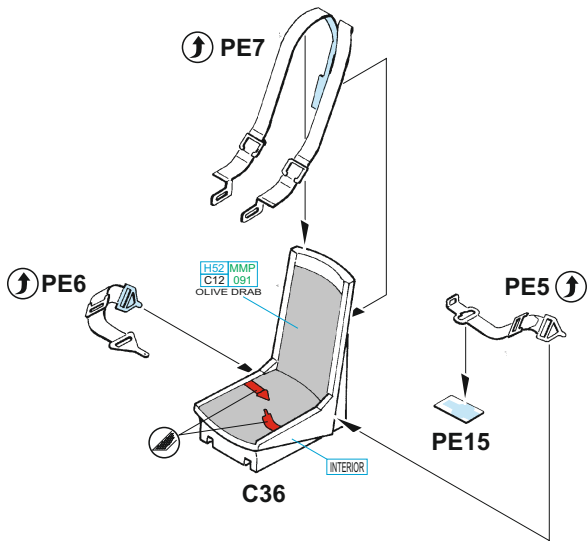
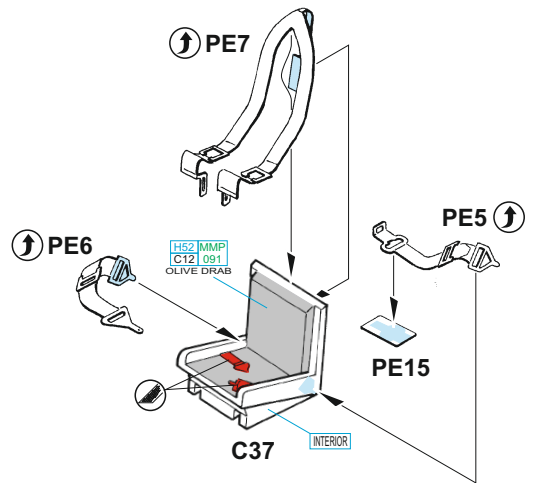
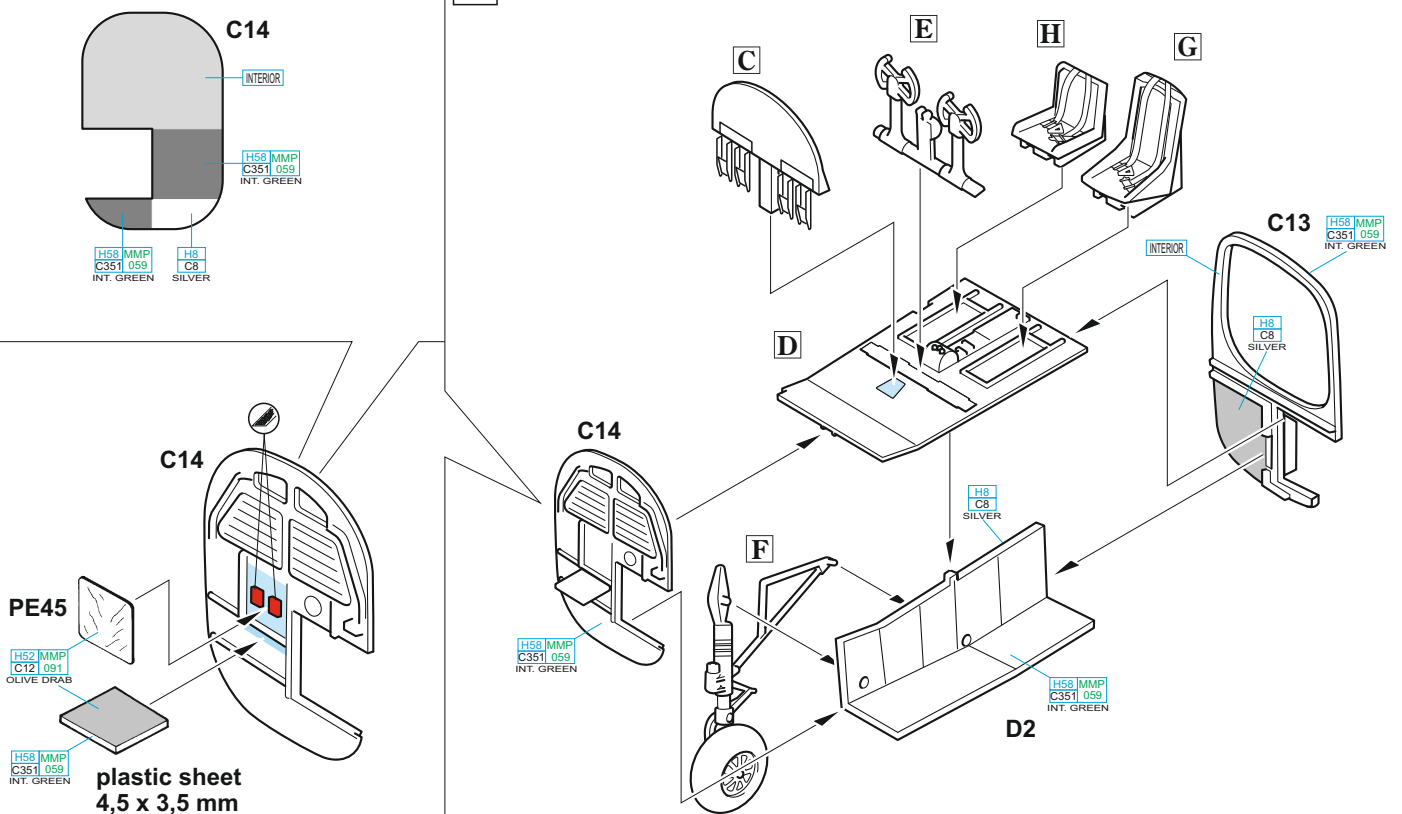
**E****F****G****H****4****I**

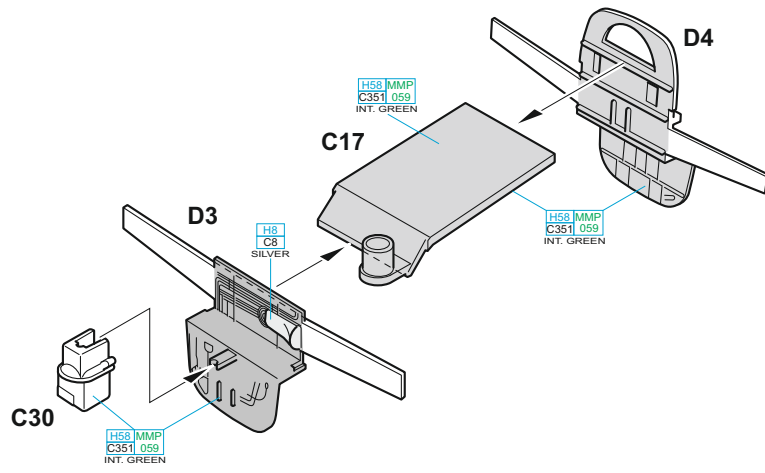
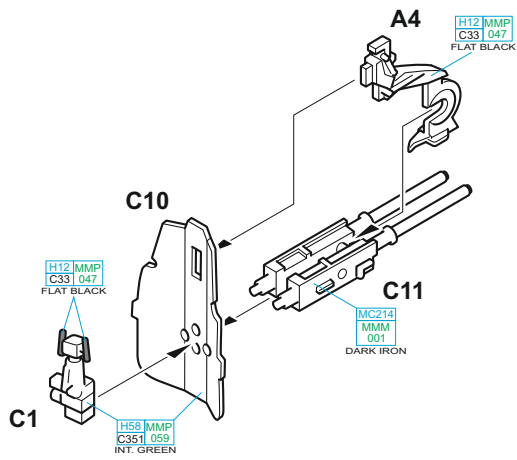
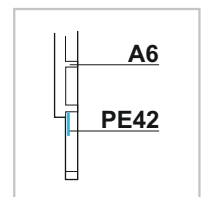
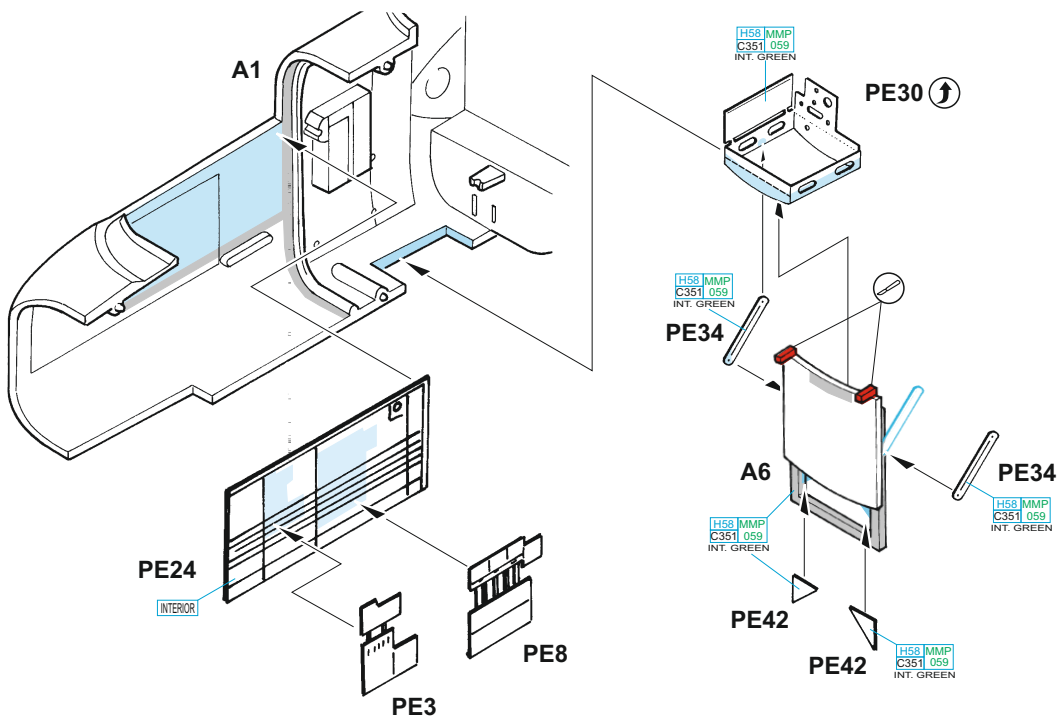
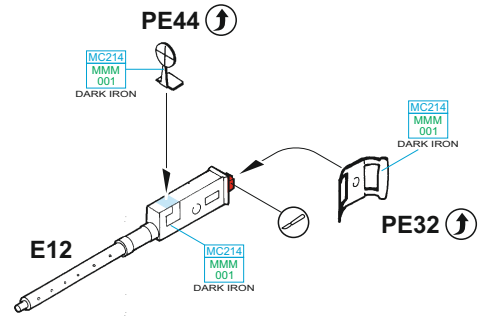
**J****K****L** 3 pcs.

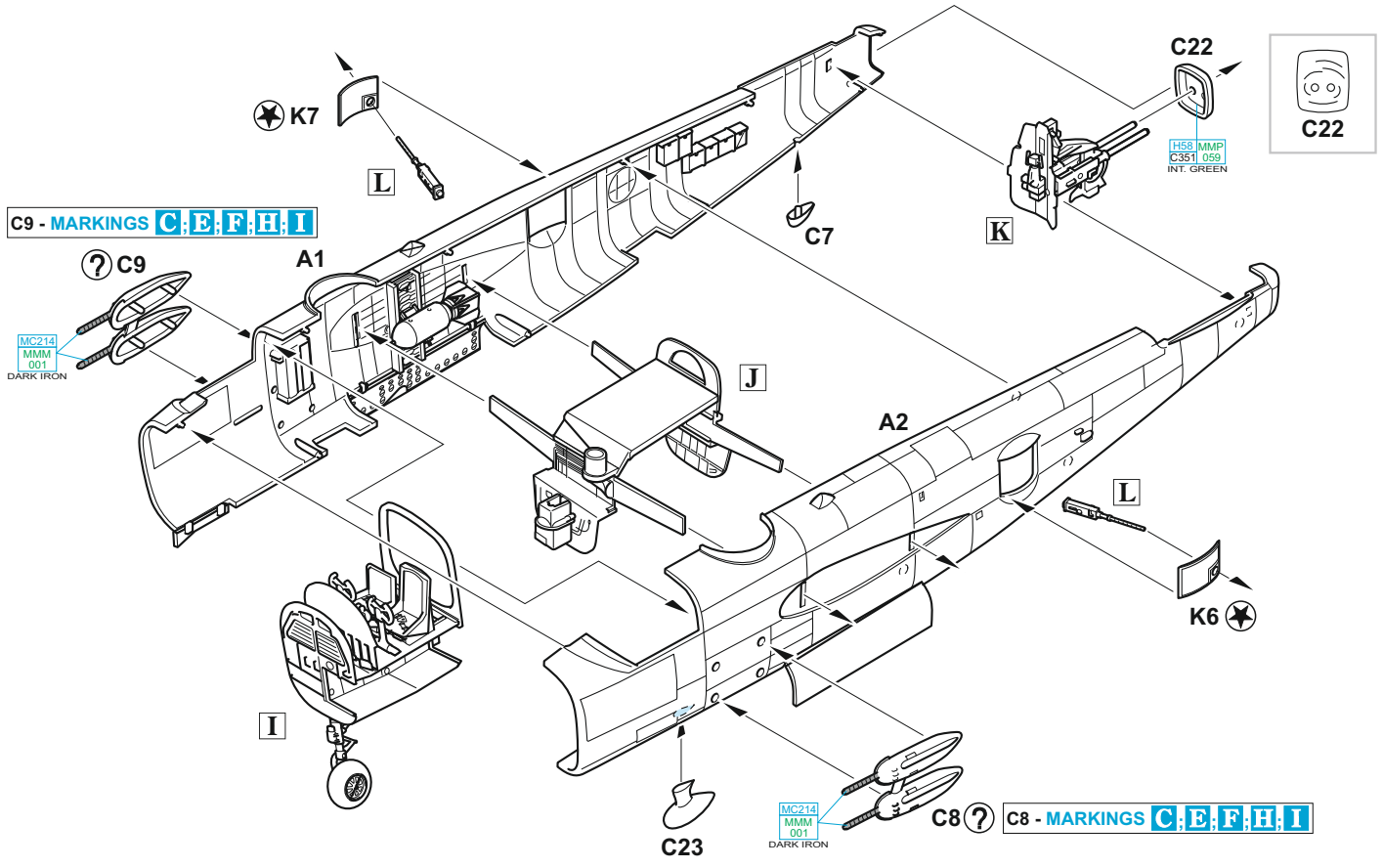
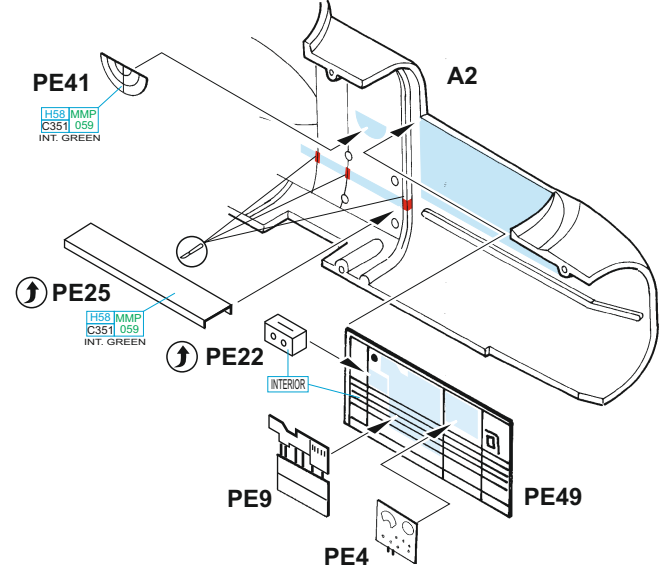
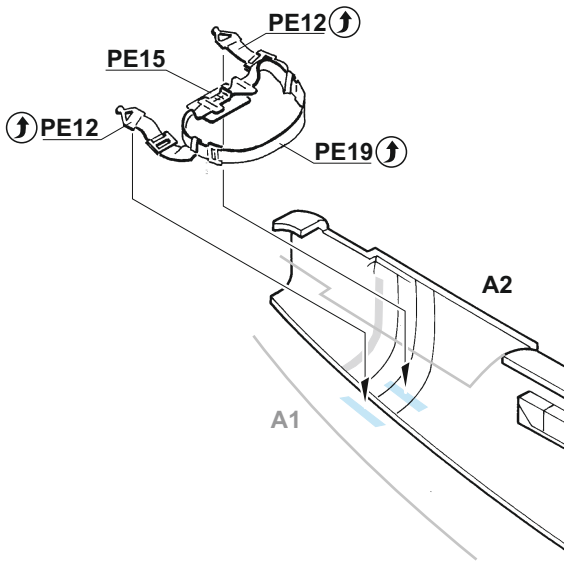
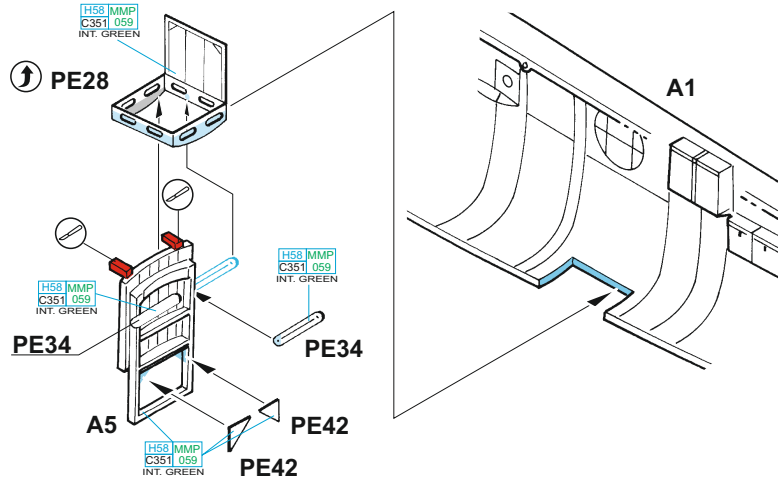
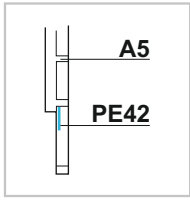

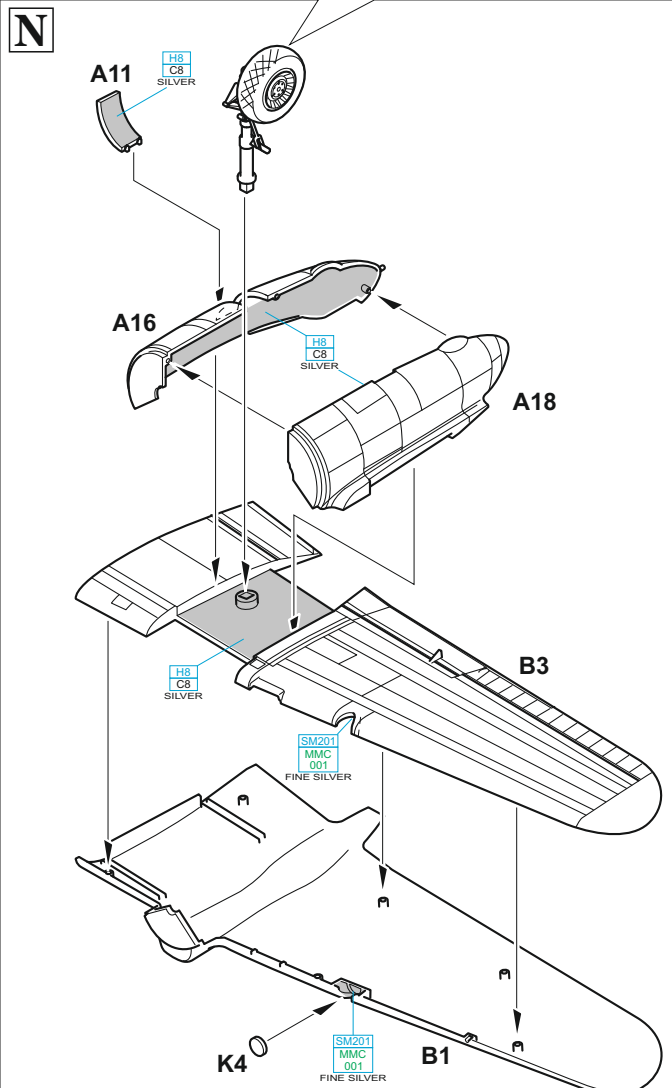
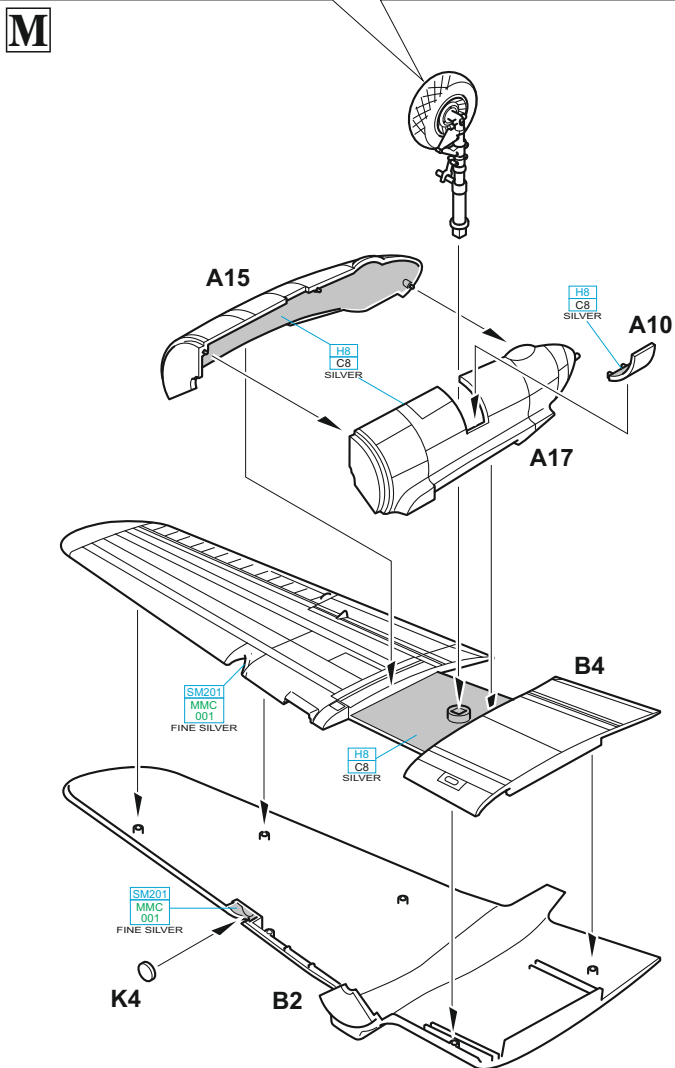
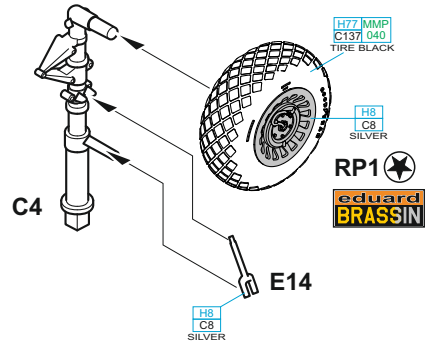
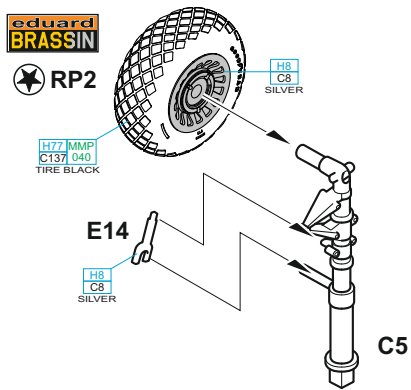
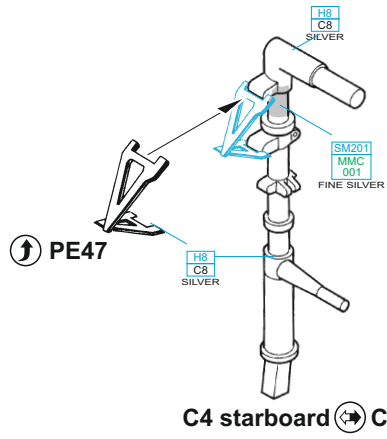
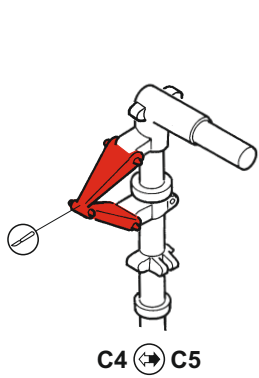

**O** 2 pcs.

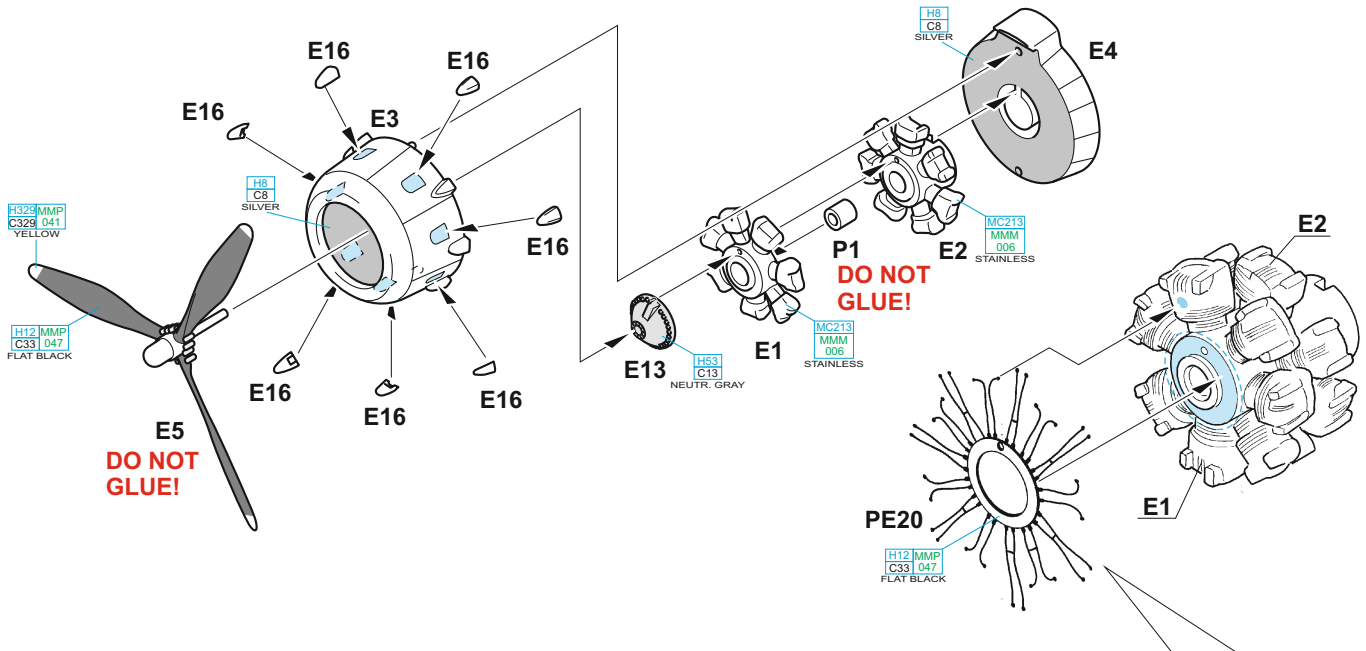

**P**

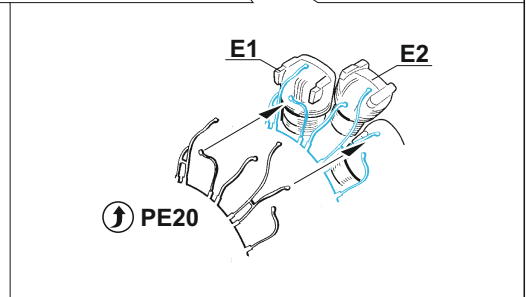
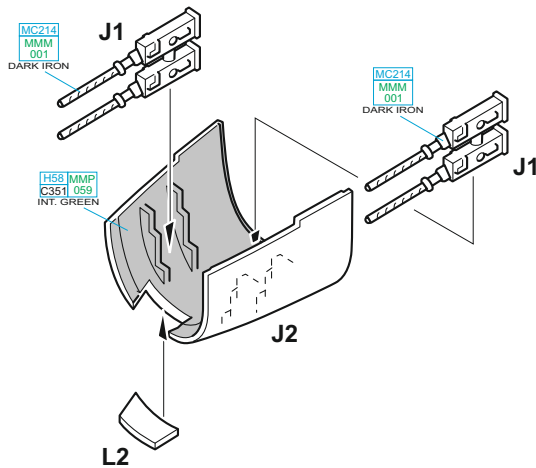

**M2 port side** ↔ **M1 starboard**

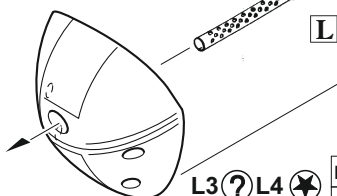
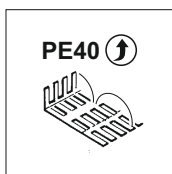
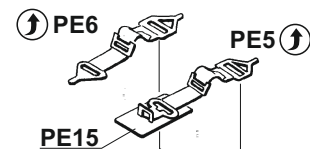
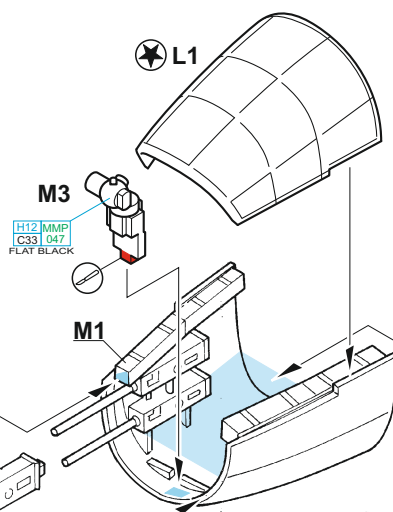
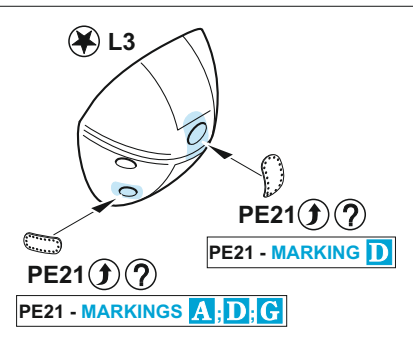
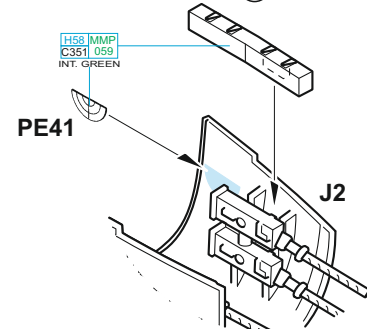

Don't forget to add the nose weight balance!

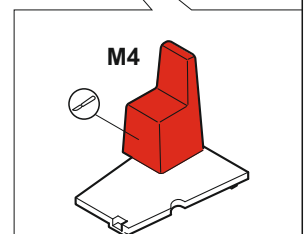
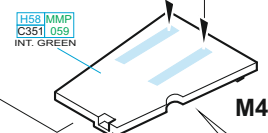



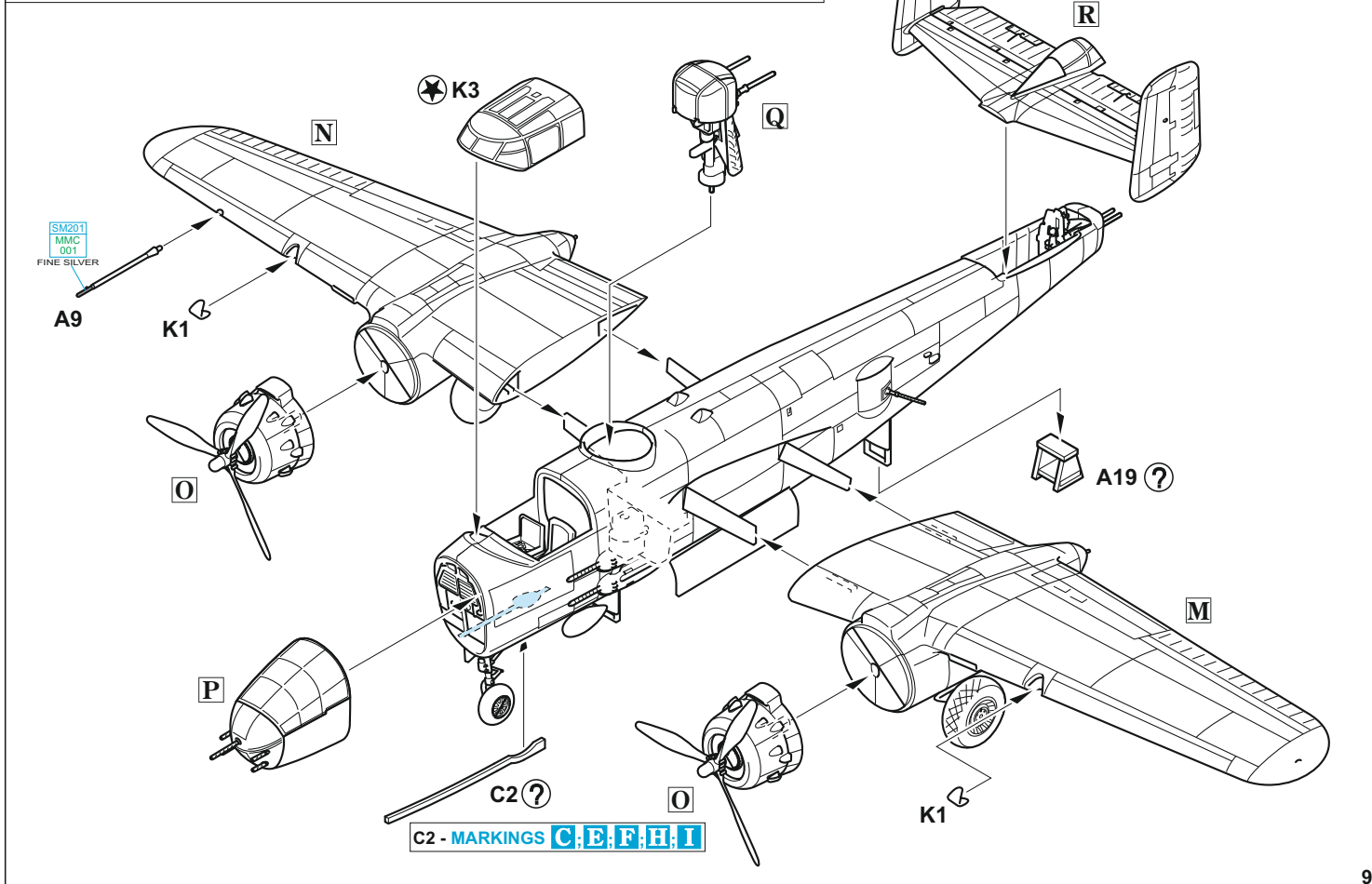
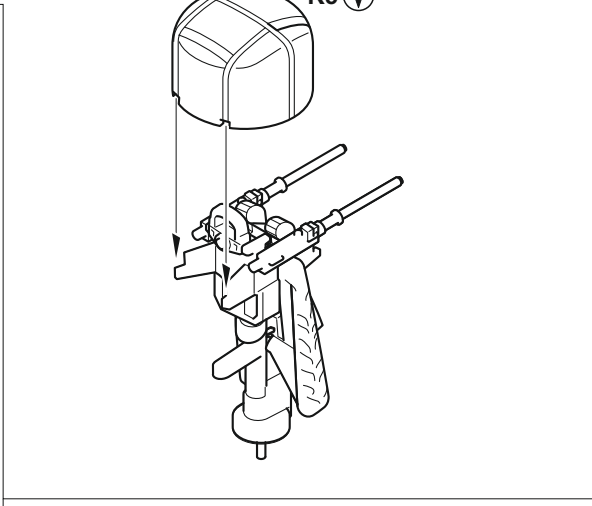
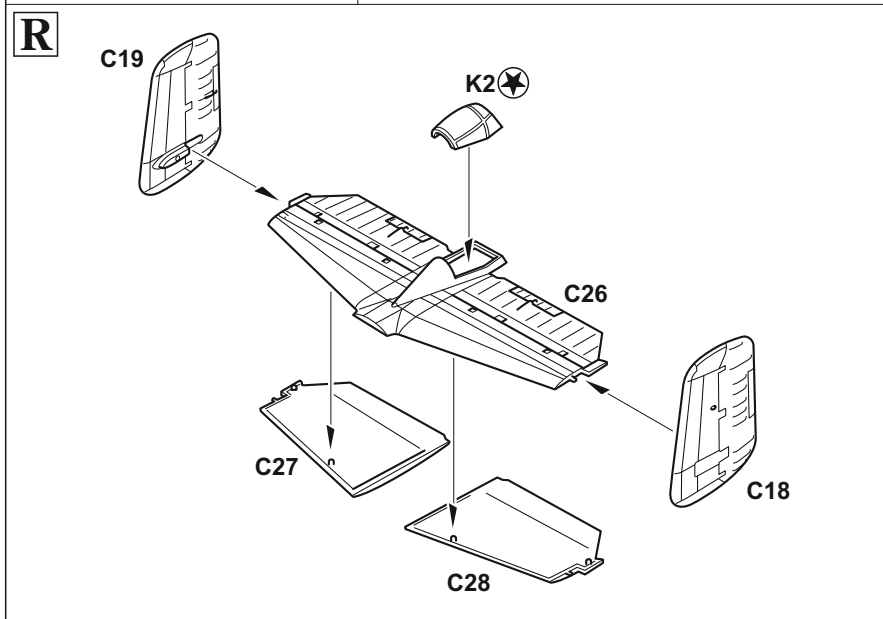
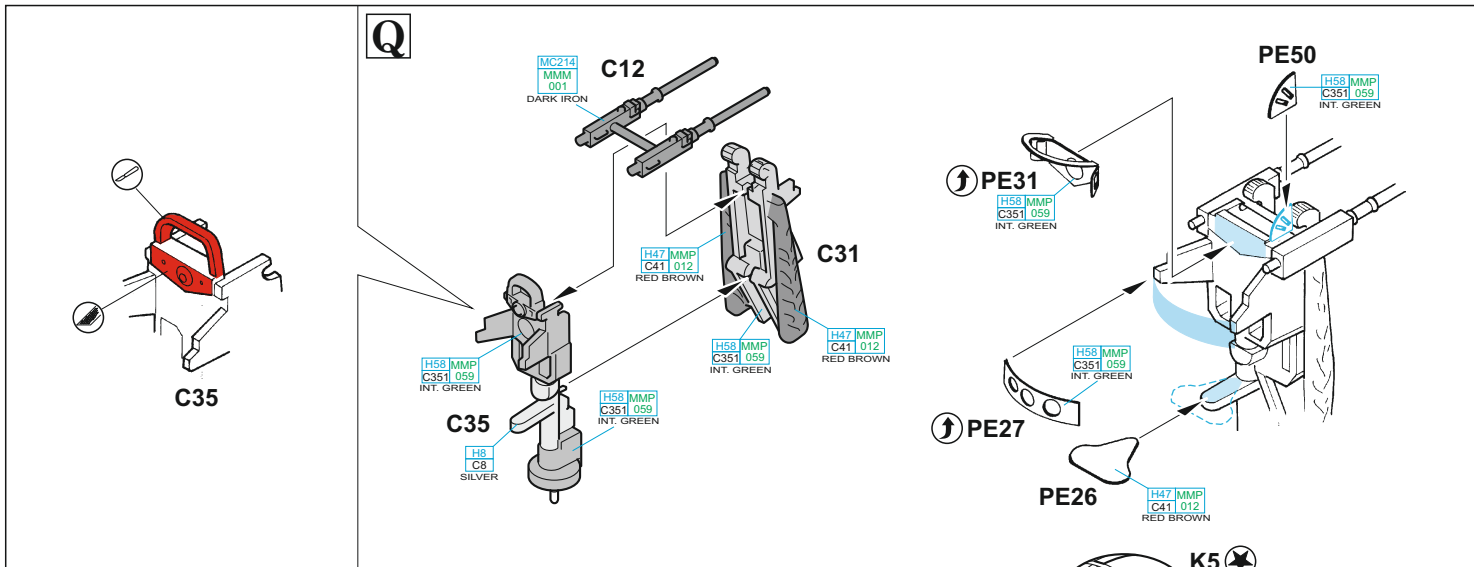

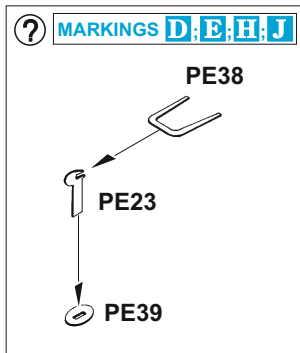
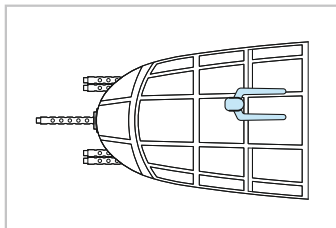
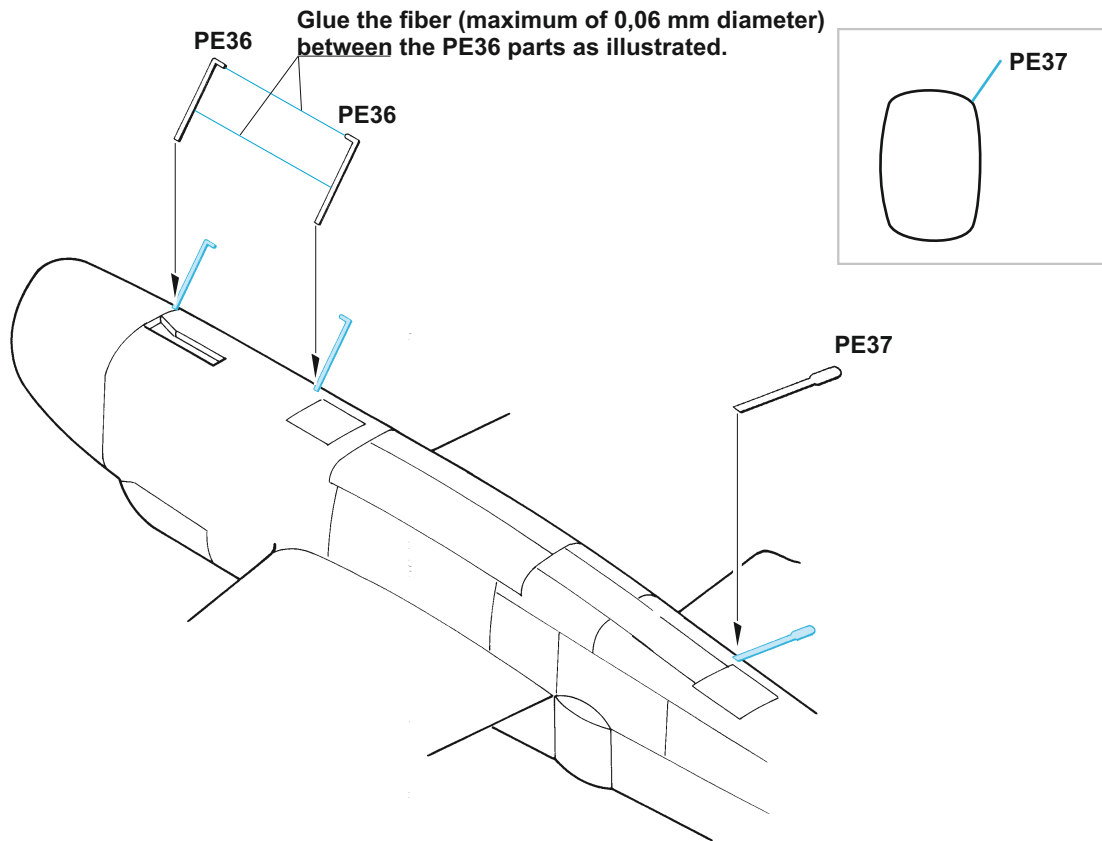

H12 MMP  
C33 047  
FLAT BLACK

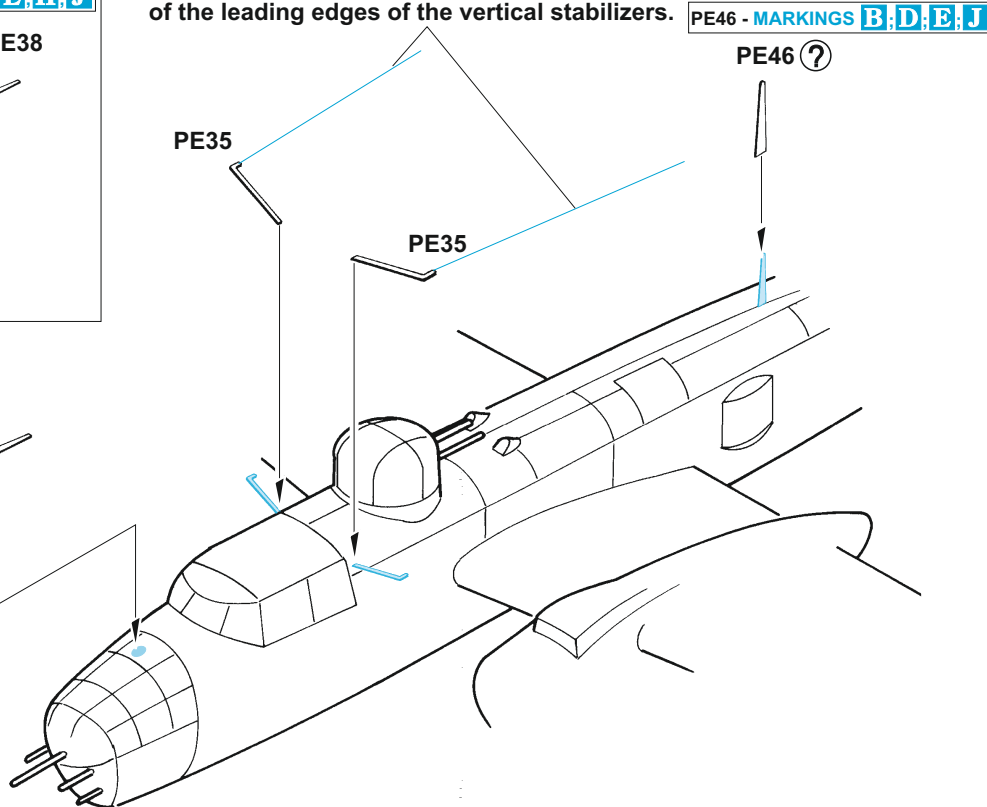

Glue the fiber (maximum of 0,06 mm diameter) between the PE35 ends and the upper of the leading edges of the vertical stabilizers.

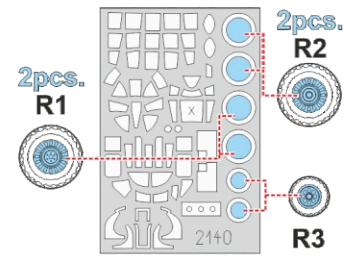
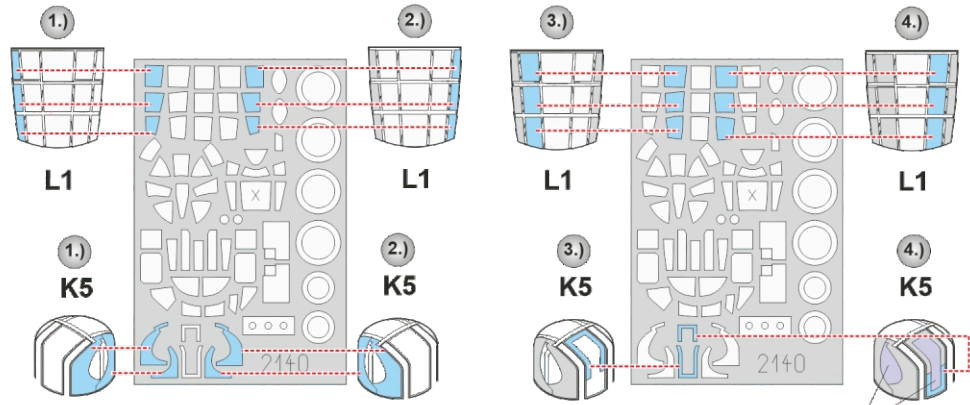
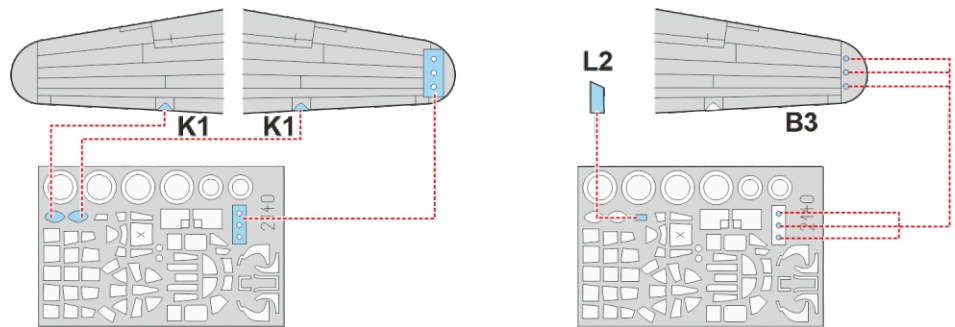

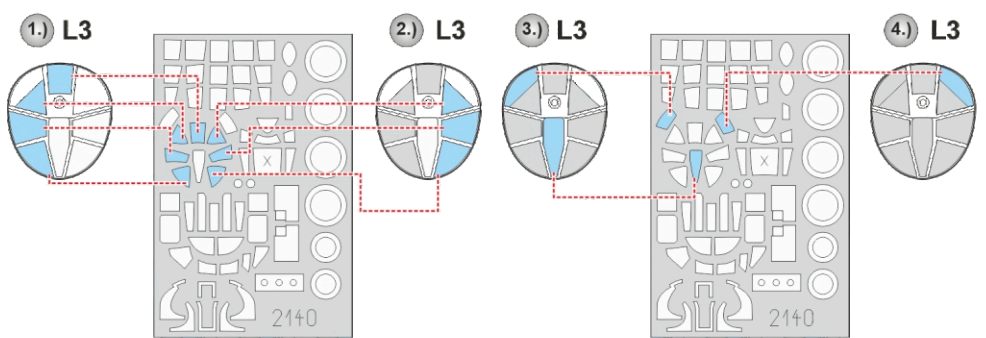
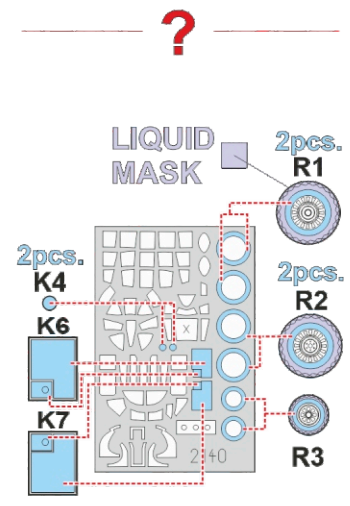
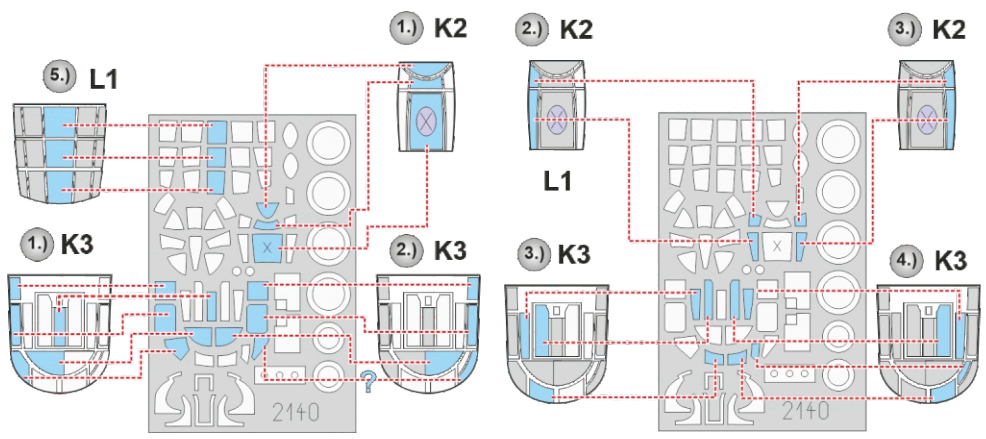

**LIQUID MASK**



- 1.)  **INTERIOR COLOR**
- 2.)  **CAMOUFLAGE COLOR**
- 3.) **REMOVE MASK**



310<sup>th</sup> Bombardment Group byla aktivována v březnu 1942 jako skupina středních bombardérů (Medium) a byla složena ze čtyř letek. Stroj 43-35982 jí byl dodán v červnu 1944, byl přidělen 428<sup>th</sup> Bomb Squadron a dostal název "Angel of Mercy" (anděl milosrdenství). Byl jedním z 15 letounů squadrony, které se 19. dubna 1945 účastnily náletu na Rovereto. Ještě před odhozem pum byl ale zasažen šrapnel z protiletadlové palby a vážně poškozen. První pilot 1/Lt W. S. McMillan dokázal s pomocí druhého pilota W. D. McLeana udržet letoun v kurzu, což bombometčíkovi umožnilo svrhnout bomby na cíl, kterým byl železniční most. Poškození „Angel of Mercy“ byla vážná. Došlo k vyřazení hydraulického systému a ovládání hlavního podvozku. Navíc byl zraněn zadní střelec A. S. Hatfield. Osádka nechtěla s poškozeným strojem riskovat let nad mořem na domovskou základnu na Korsice a rozhodla se pro jinou základnu 310<sup>th</sup> BG (byť zhruba stejně vzdálenou od místa bombardování) ve Fanu v Itálii. Tam se jim podařilo přistát, přičemž se otevřel jen předový podvozek. "Angel of Mercy" byla ponechána v přírodní barvě kovu, proto měla vodorovné pruhy na svislých ocasních plochách lemovány černými pruhy. Barvy 310<sup>th</sup> BG stejně jako 428<sup>th</sup> BS byly žluté. Stejnou barvu měly i vrtulové náboje a přední části krytů motorů. Kresba zdravotní sestry s bombou v podpaží nebyla na tomto letounu doprovázena symboly odlétaných misí.

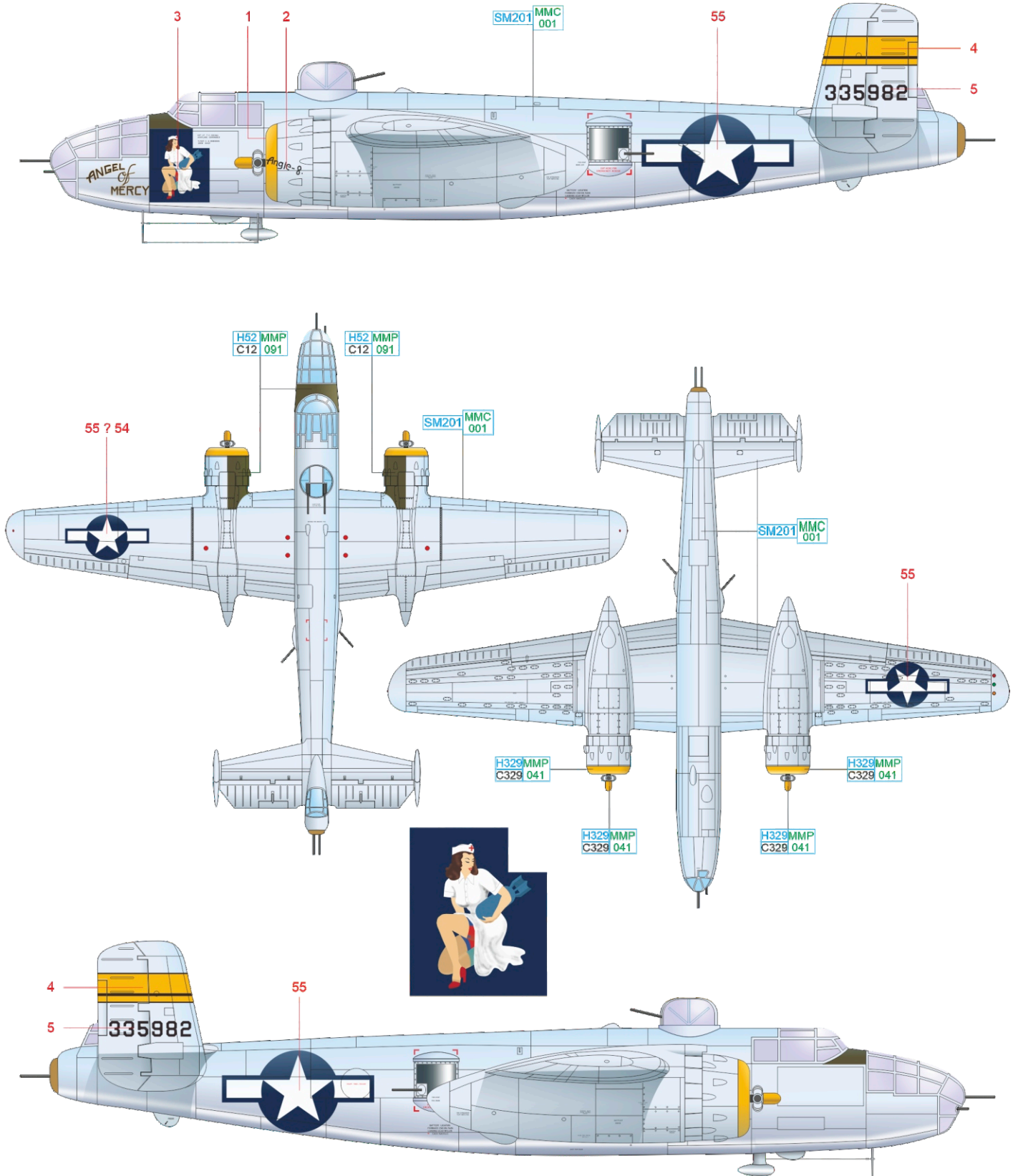

# B B-25J-1-NC, 43-27716, 445<sup>th</sup> BS, 321<sup>st</sup> BG 12<sup>th</sup> AF, Solenzara, Korsika, Francie, duben 1945

Po zformování 321<sup>st</sup> Bombardment Group (Medium) dne 19. června 1942 a aktivaci 26. června se osádky intenzivně připravovaly na B-25 pro službu v zámoří. Letoun 43-27716 dostal úsměvnou přezdívku "Shit house mouse" (myší toaleta) a v souladu s tím měla odlétané mise znázorněny černými myškami. Na krytu motoru byl nápis "Quaketown" (město v Pensylvánii). Velitelem letounu byl určen 1/Lt R. S. Elmer, který měl na sebe „myší toaletu“ napsánu od 1. prosince 1944 do 29. března 1945. Dne 30. března ji pak předal 1/Lt R. G. Riceovi, který měl "Shit house mouse" přidělenou až do konce války. Do své 73. mise měl letoun na vertikálním stabilizátoru pouze římskou číslici I, poté byla 14. prosince 1944 přidána latinská číslice 7. Na horních a bočních plochách nesl zbarvení Olive Drab, ostatní povrchy byly ponechány v přírodní barvě kovu, jak bylo u jednotek ve Středomoří běžnou praxí.

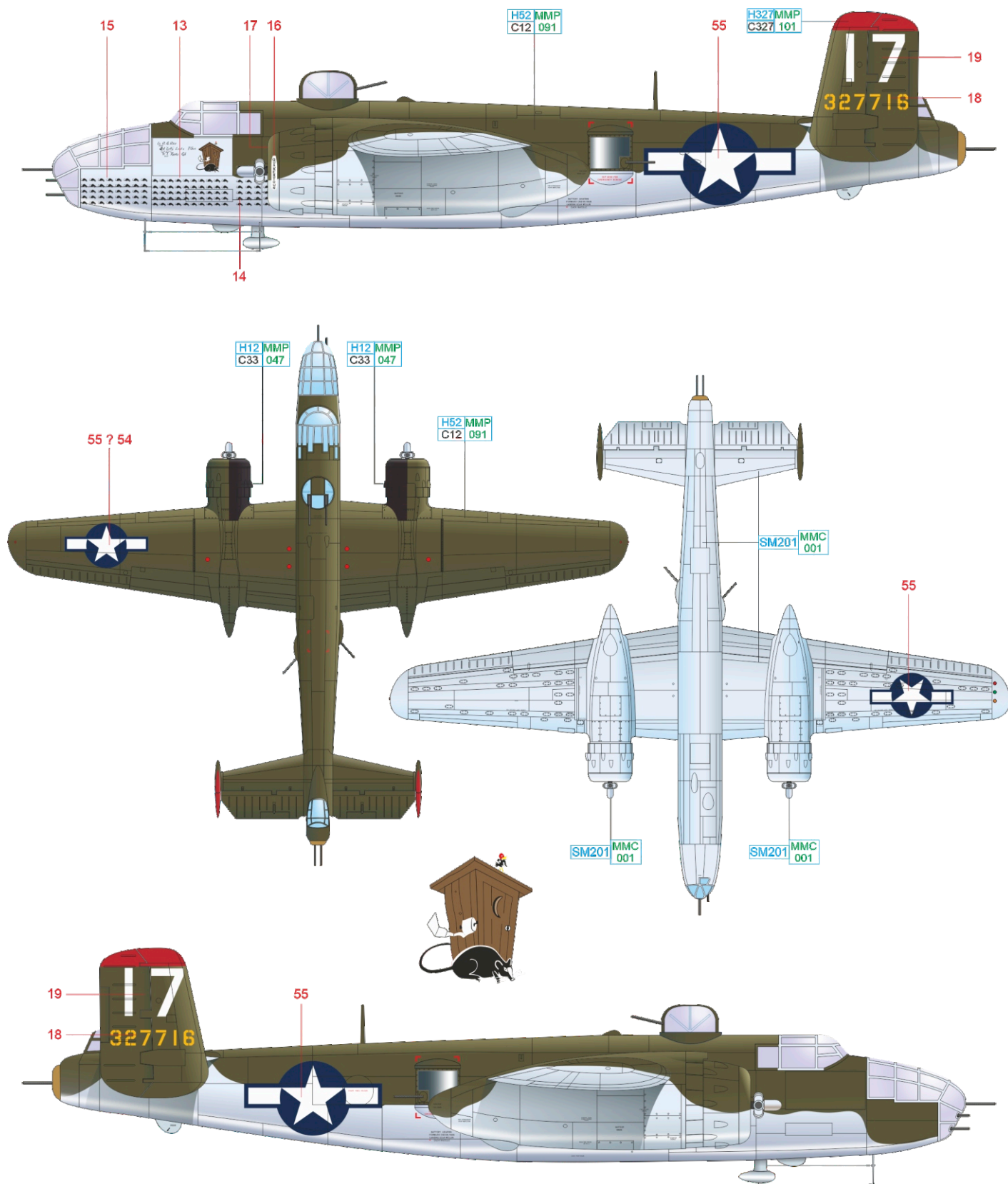

OLIVE DRAB H52 MMP C12 091 RED H327 MMP C327 101 BLACK H12 MMP C33 047 SUPER FINE SILVER SM201 MMC 001

345<sup>th</sup> Bombardment Group byla aktivována na Columbia Army AB v listopadu 1942 a v červenci 1944 získala své pojmenování „Air Apaches“. Byla to první bojová letecká skupina, vyslaná za 2. světové války do Tichomoří. Tvořily ji čtyři squadrony, jak bylo u středních bombardovacích skupin obvyklé. Jedna z nich, 501<sup>st</sup> Bomb Squadron, měla přezdívku „Černí Panterři“. Letoun 43-28152 byl k jednotce přidělen 22. října 1944, krátce nato dostal přezdívku „Apache Princess“ a byl přidělen pilotovi Romanu Ohnemusovi. Byl ztracen 27. května 1945, když jej pilotoval 2/Lt Ted U. Hart na misi proti letišti a železničnímu skladu Ensui na ostrově Formosa. Kvůli navigační chybě a špatnému počasí perut minula cíl a místo toho zaútočila na cukrovar a cihelnu v Mizukami a Meiji. „Apache Princess“ byla během útoku zasažena protiletadlovou palbou, její levý motor začal hořet. Po odhozu bomb Hart poškozený motor vypnul, ale oheň se rozšířil až do pumovnice a proto nouzově přistál do rýžového pole. SSgt Robert E. Bever byl smrtelně zraněn, zbytek posádky přežil a padl do zajetí. Neexistuje fotografie levé strany přídě, předpokládá se, že náročná a velká kresba byla pouze na pravoboku (soudobý letoun tohoto jména má kresbu na obou stranách, navíc velmi pozměněnou, a nelze jej brát v potaz). Původní malba byla mistrovským dílem nadaného seržanta George M. Blackwella. Letoun nesl starší variantu odznaku skupiny, hlavu indiána. Je možné, že v době, kdy dosáhl svého hořkého konce, mohl být již nahrazen pozdějším zjednodušeným znakem.

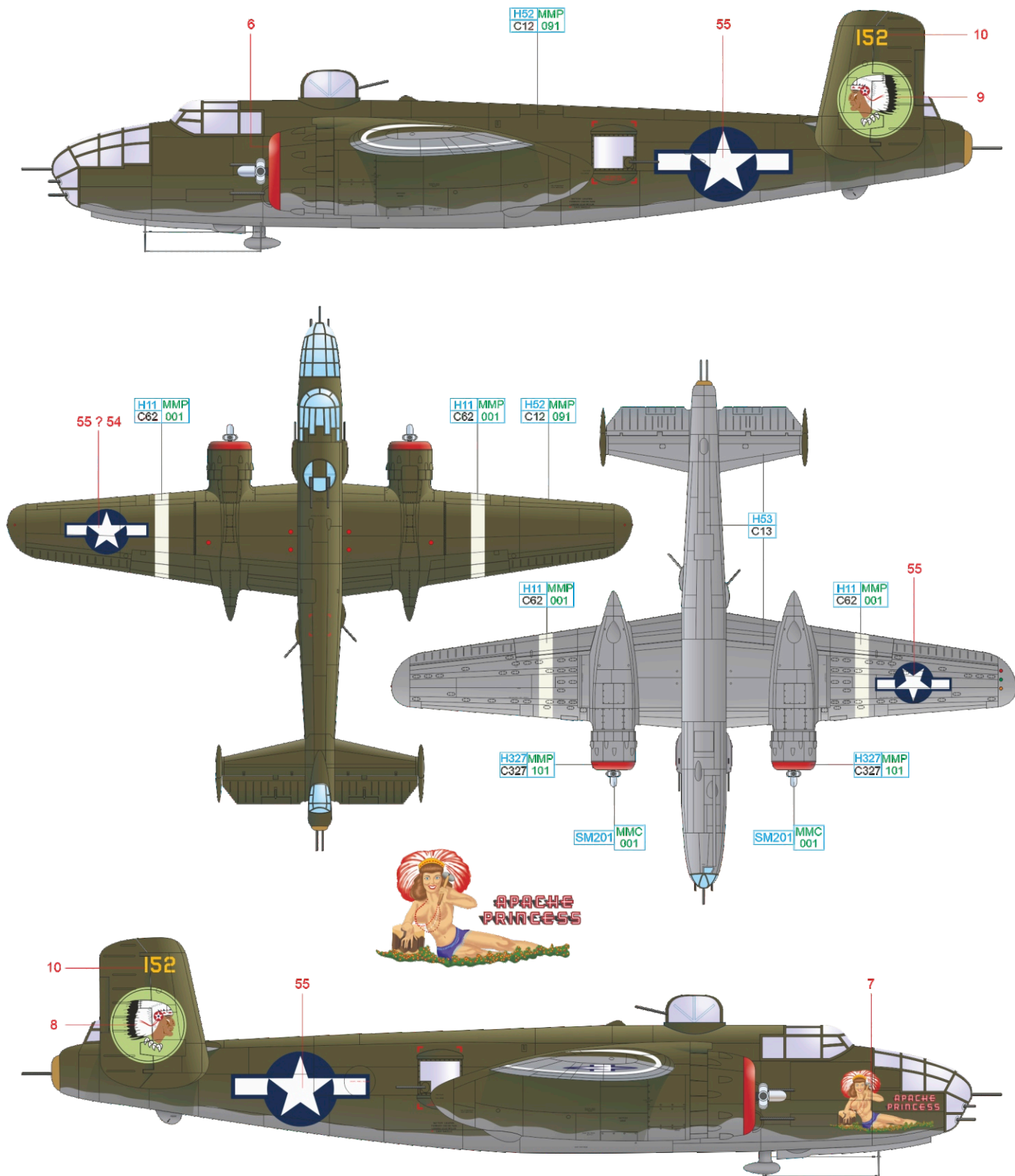

|            |                 |     |                   |              |         |       |                 |                   |               |
|------------|-----------------|-----|-------------------|--------------|---------|-------|-----------------|-------------------|---------------|
| OLIVE DRAB | H52 MMP C12 091 | RED | H327 MMP C327 101 | NEUTRAL GRAY | H53 C13 | WHITE | H11 MMP C62 001 | SUPER FINE SILVER | SM201 MMC 001 |
|------------|-----------------|-----|-------------------|--------------|---------|-------|-----------------|-------------------|---------------|

# D B-25J-1-NC, 43-27708, 488<sup>th</sup> BS, 340<sup>th</sup> BG, 12<sup>th</sup> AF, Korsika, Francie, 1945

340<sup>th</sup> Bombardment Group byla dějištěm slavného románu Josepha Hellera Hlava 22. Autor u ní za války létal jako bombometčík. Skupina byla aktivována 20. srpna 1942 a do Středomoří dorazila v březnu 1943. Byla přidělena k 9<sup>th</sup> Air Force a později k 12<sup>th</sup> AF. Dne 30. března 1945 se B-25J v. č. 43-27708 pojmenovaný „Battlin’ Betty“ (Bojovná Betty) zúčastnil náletu na železniční most v Ora v severní Itálii. Při přeletu Brennerského průsmyku jen asi 130 m nad vrcholky kopců byl letoun zasažen flakem. Střely poškodily pravý motor a dveře pumovnice, vyřadily také elektrické ovládání odhozu bomb. Při nemožnosti shodit bomby a se zničeným motorem se pilotům jen tak tak podařilo otočit letoun do oblasti Benátek, kde celá osádka 1/Lt Emetta W. Hughese vyskákala a padla do zajetí Italů. Ti ji pak předali Němcům a američtí letci byli nuceni ujít pěšky 362 km (!) do zajateckého tábora Stalag Luft 7A v německém Moosburgu. „Battlin’ Betty“ nesla na pravé straně přídě nejen nápis, ale také povedenou kresbu ženy s oštěpem. Horní a boční plochy byly přestříkány barvou Olive Drab, nicméně oblast s kódovým označením a výrobním číslem na směrovkách byla ponechána v přírodní barvě kovu, stejně jako spodní plochy. Joseph Heller s tímto letounem absolvoval několik letů.

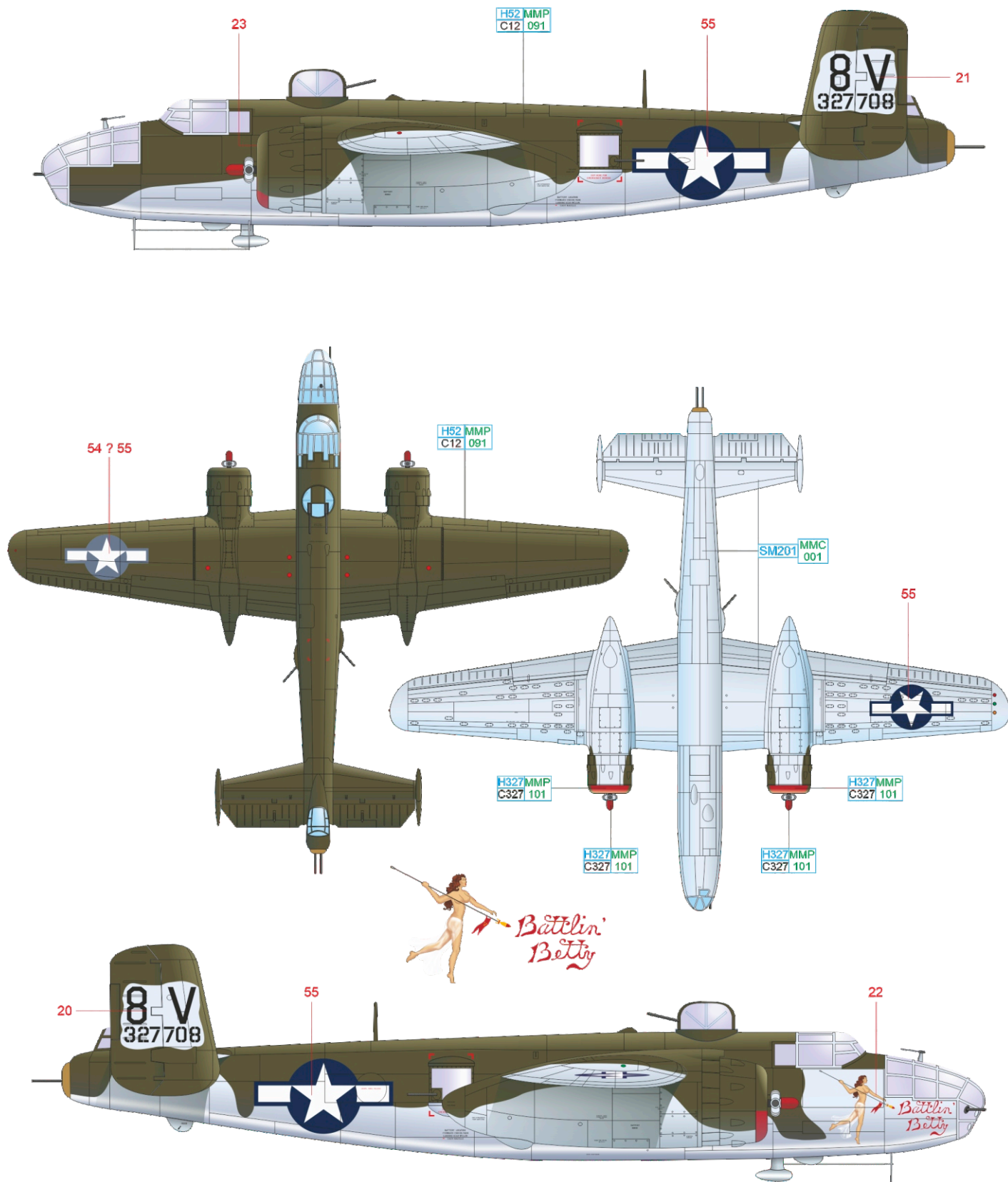

|            |                 |     |                   |                   |               |
|------------|-----------------|-----|-------------------|-------------------|---------------|
| OLIVE DRAB | H52 MMP C12 091 | RED | H327 MMP C327 101 | SUPER FINE SILVER | SM201 MMC 001 |
|------------|-----------------|-----|-------------------|-------------------|---------------|

# E B-25J-1-NC, 43-3890, 82<sup>nd</sup> BS, 12<sup>th</sup> BG, 10<sup>th</sup> AF, Fenny, Indie, prosinec 1945

12<sup>th</sup> Bombardment Group (Light) byla zformována 20. listopadu 1940 a aktivována 15. ledna 1941. Osádky cvičily s letouny B-18, B-23 a PT-17 a po japonském útoku na Pearl Harbor hlídávaly na západním pobřeží. V prosinci 1941 byla skupina přeznačena na střední (Medium) a počátkem roku 1942 začala létat na letounech B-25. Po krátké příslušnosti k 9<sup>th</sup> Air Force ve Středomoří se skupina přezdívaná „Earthquakers“ (Zemětřesci) přesunula v únoru 1944 do Indie a byla přidělena k 10<sup>th</sup> AF. Letounu 43-3890 se přezdívalo „Milk Run“ a měl na pravém boku přidě malbu pěti roztomilých buldočků. Buldok byl maskotem letky, výraz „Milk Run“ označoval snadné mise s nízkým rizikem a podobně bylo pojmenováno i několik dalších letounů (nejen B-25). Malba byla dílem kapitána Normana L. Harmse, jednoho z druhých pilotů jednotky. Letoun „Milk Run“ byl natřen standardní kamufláží Olive Drab na horních a bočních plochách, spodní dostaly nátěr Neutral Grey.

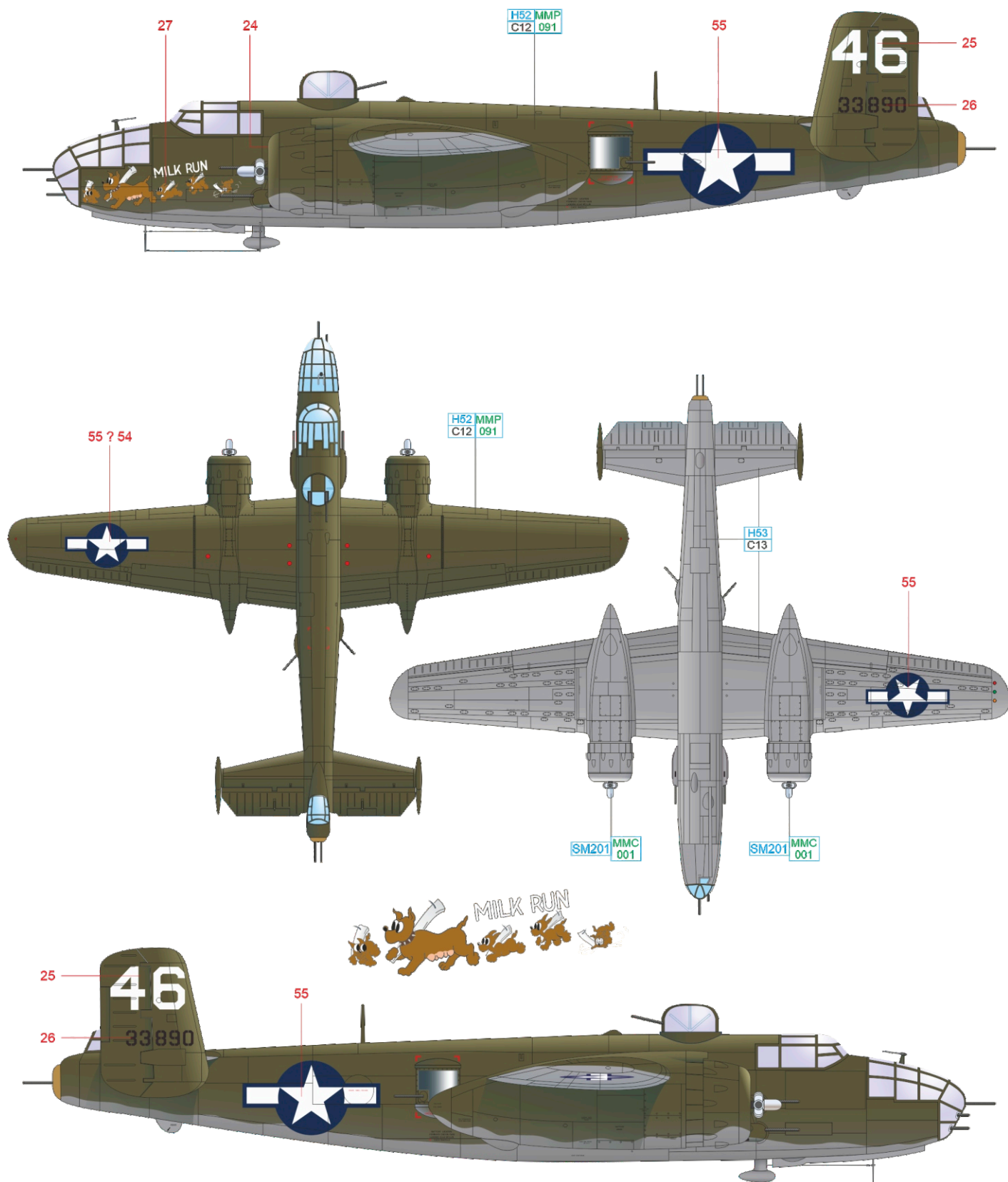

OLIVE DRAB H52 MMP C12 091 NEUTRAL GRAY H53 C13 SUPER FINE SILVER SM201 MMC 001



# F B-25J-10-NC, 43-36020, 501<sup>st</sup> BS, 345<sup>th</sup> BG, 5<sup>th</sup> AF, Tacloban, Filipíny, duben 1945

Jedním z děl seržanta George M. Blackwella, který vyzdobil několik dalších letounů od 345<sup>th</sup> Bombardment Group, byla i kresba „Reina del Pacifico“ (Královna Pacifiku) na B-25J-10-NC sériového čísla 43-36020. Velká malba na přídi byla jedním z nejužasnějších nose-artů na letounech B-25. Blackwell začal s kresbou koncem listopadu a dokončil ji začátkem prosince 1944. Letoun byl sestřelen během mise nad Saigonom 28. dubna 1945, kdy jej pilotovali 2/Lt M. R. Esty a 2/Lt M. E. Miller. Všech pět členů osádky při tom zahynulo. Letoun měl nátěr barvou Olive Drab na horních a bočních plochách se spodními plochami v barvě Neutral Grey. Na směrovce měla dřívější variantu znaku jednotky – hlavy indiána. Není známo, zda byla novější, zjednodušená verze znaku „Air Apaches“ před havárií „Reina del Pacifico“ na letoun aplikována.

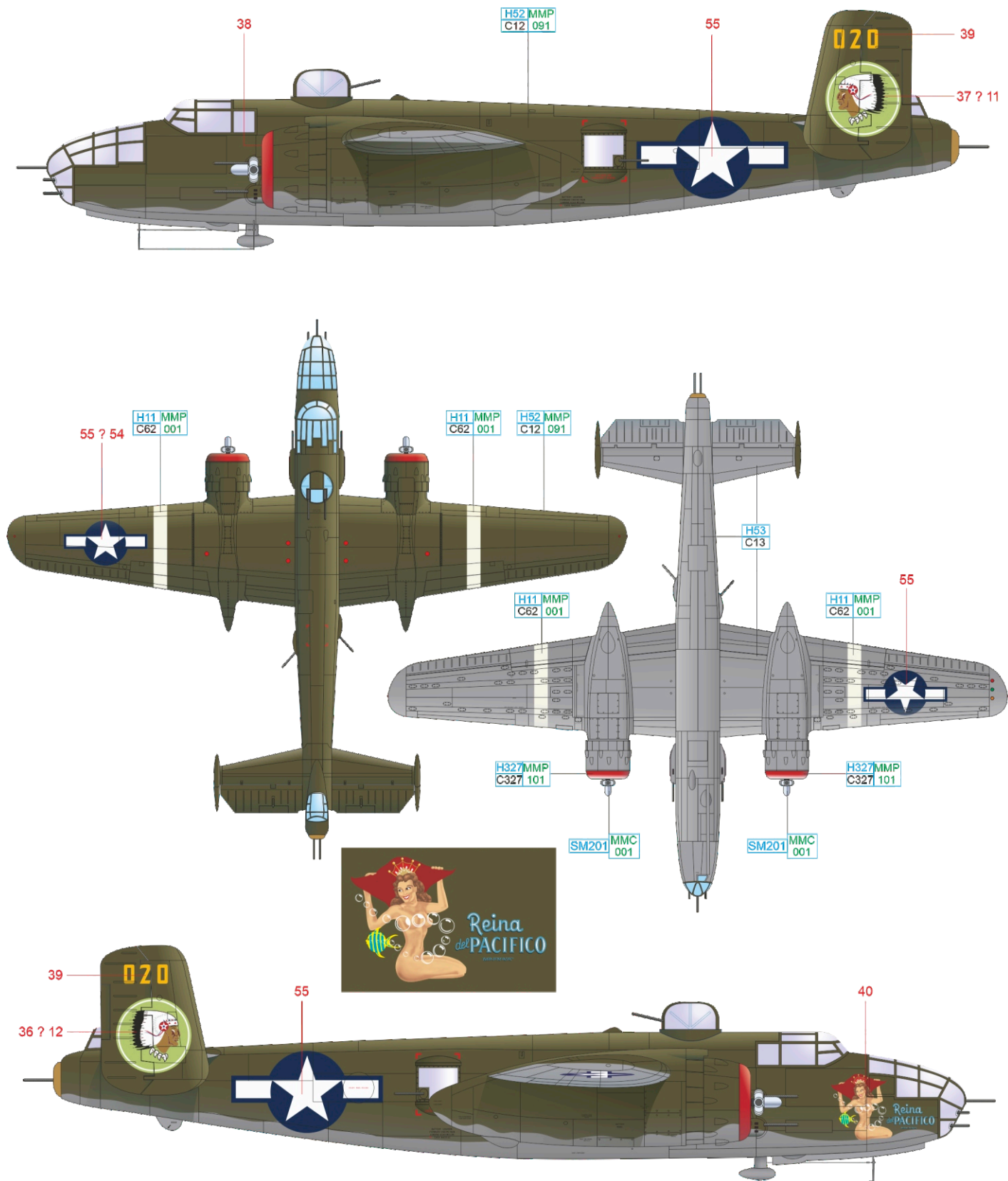

|            |                 |     |                   |              |         |       |                 |                   |               |
|------------|-----------------|-----|-------------------|--------------|---------|-------|-----------------|-------------------|---------------|
| OLIVE DRAB | H52 MMP C12 091 | RED | H327 MMP C327 101 | NEUTRAL GRAY | H53 C13 | WHITE | H11 MMP C62 001 | SUPER FINE SILVER | SM201 MMC 001 |
|------------|-----------------|-----|-------------------|--------------|---------|-------|-----------------|-------------------|---------------|

Mitchell sériového čísla 43-27559 dostal přezdívku „She’s Engaged“ (Je zaujatá) byl veteránem více než stovky misí. Letoun byl ponechán v barvě kovu a malba atraktivní sedící slečny oděné do lehkých letních šatů byla namalovaná podle jedné z kreseb slavného předválečného malíře Alberta Vargase (stejně jako mnoho dalších nose-artů). Originál této Vargasovy malby byl později publikován v kalendáři Esquire pro leden 1946. Letoun byl přidělen veliteli pozemní obsluhy seržantu Eltonu T. Larsenovi a pilotovi poručíkovi Johnu W. Allenovi. Identifikační pás na SOP se skládal z horního žlutého (barva 310<sup>th</sup> BG) a spodního modrého (barva 380<sup>th</sup> BS). Stejně jako u ostatních letounů v barvě kovu od 310<sup>th</sup> BG byly tyto pruhy odděleny od okolí černými linkami. Motorové gondoly měly horní vnitřní stranu v barvě Olive Drab; stejnou barvu měli i pás proti oslnění před kabinou. Barva Olive Drab byla použita také jako pozadí pro symboly misí.

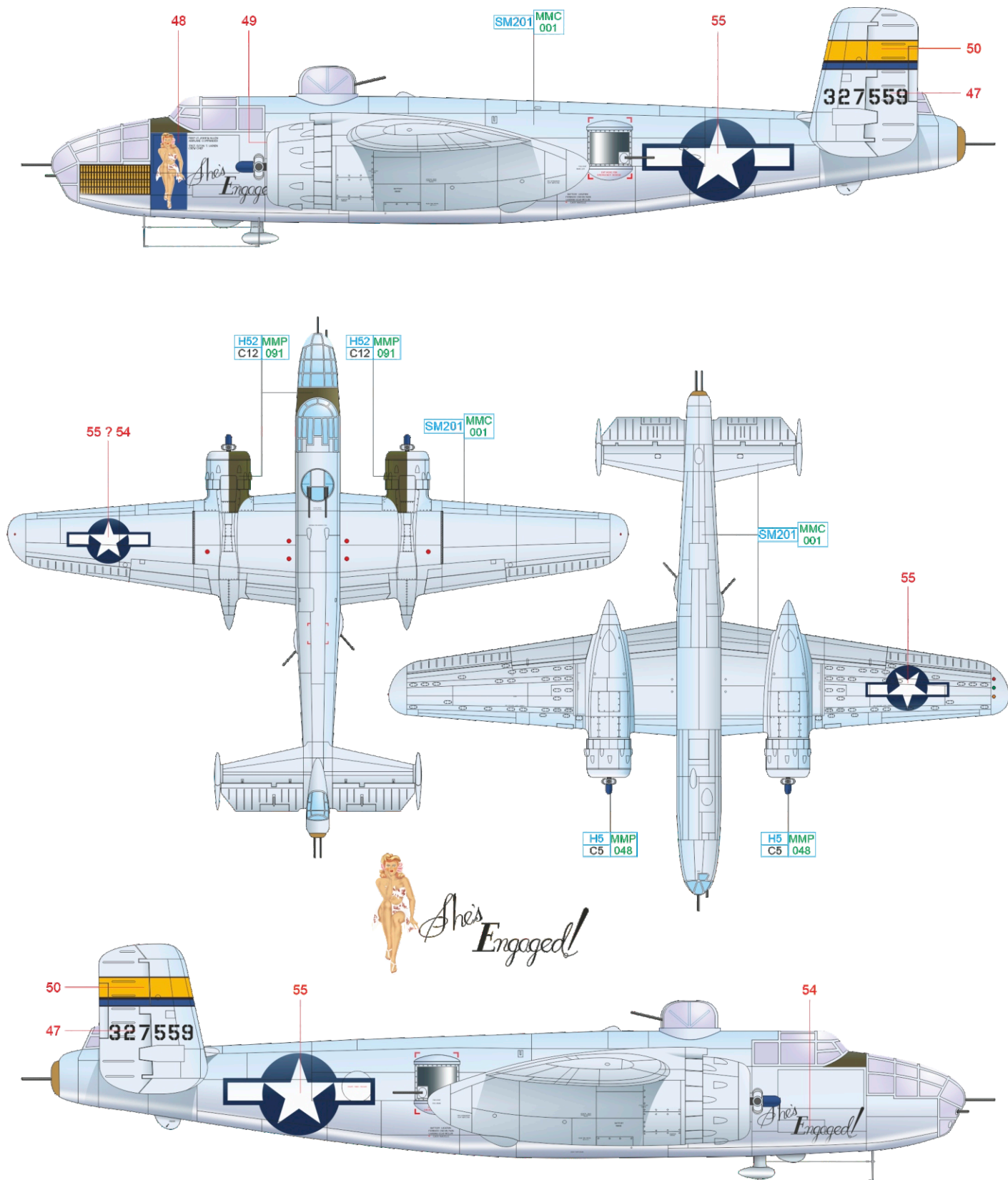

42<sup>nd</sup> Bombardment Group (Medium) byla aktivována 15. ledna 1941 vyčleněním části personálu od 7<sup>th</sup> BG (Heavy) ve Fort Douglas v Utahu. Později dostala přezdívku „Crusaders“ (Křižáci). Letoun v. č. 43-36001 dostala jméno „Nasty Nancy“ (Nestydatá Nancy), čemuž odpovídala i malba atraktivní a velmi spoře oděné dívky sedící obkročmo na torpédu. Dne 10. dubna 1945 dostala osádka „Nasty Nancy“ specifický úkol. Během mise č. 48 (v rámci 42<sup>nd</sup> BG) měla létat za bílého dne nad Saigonom ve výšce zhruba 3300 m jako návnada pro japonské stíhače. Plán spočíval v nalákání nepřítele do pasti, protože nad návnadou číhaly ve větší výšce P-38 připravené zaútočit poté, co jejich piloti uslyší kódovou větu „Malí přátelé, sklesejte a hrajte si“ vyslanou z vysílačky osádky poručíka Josepha Wrighta. Kromě sestrelů dosažených letouny P-38 sestrelili palubní střelci „Nasty Nancy“ v tomto boji čtyři japonské stíhačky. Zadní střelec, seržant William Outlaw, dokonce použil svou pistoli ráže .45 ke střelbě na nepřátelské stíhače poté, co se mu zasekly kulomety. Mitchell měla kresbu umístěnou na pravoboku, barevné schéma bylo v barvách Olive Drab a Neutral Gray se žlutými konci křídel a horní částí svíslého stabilizátoru směrovky. SOP nesly také znak „Křižáku“.

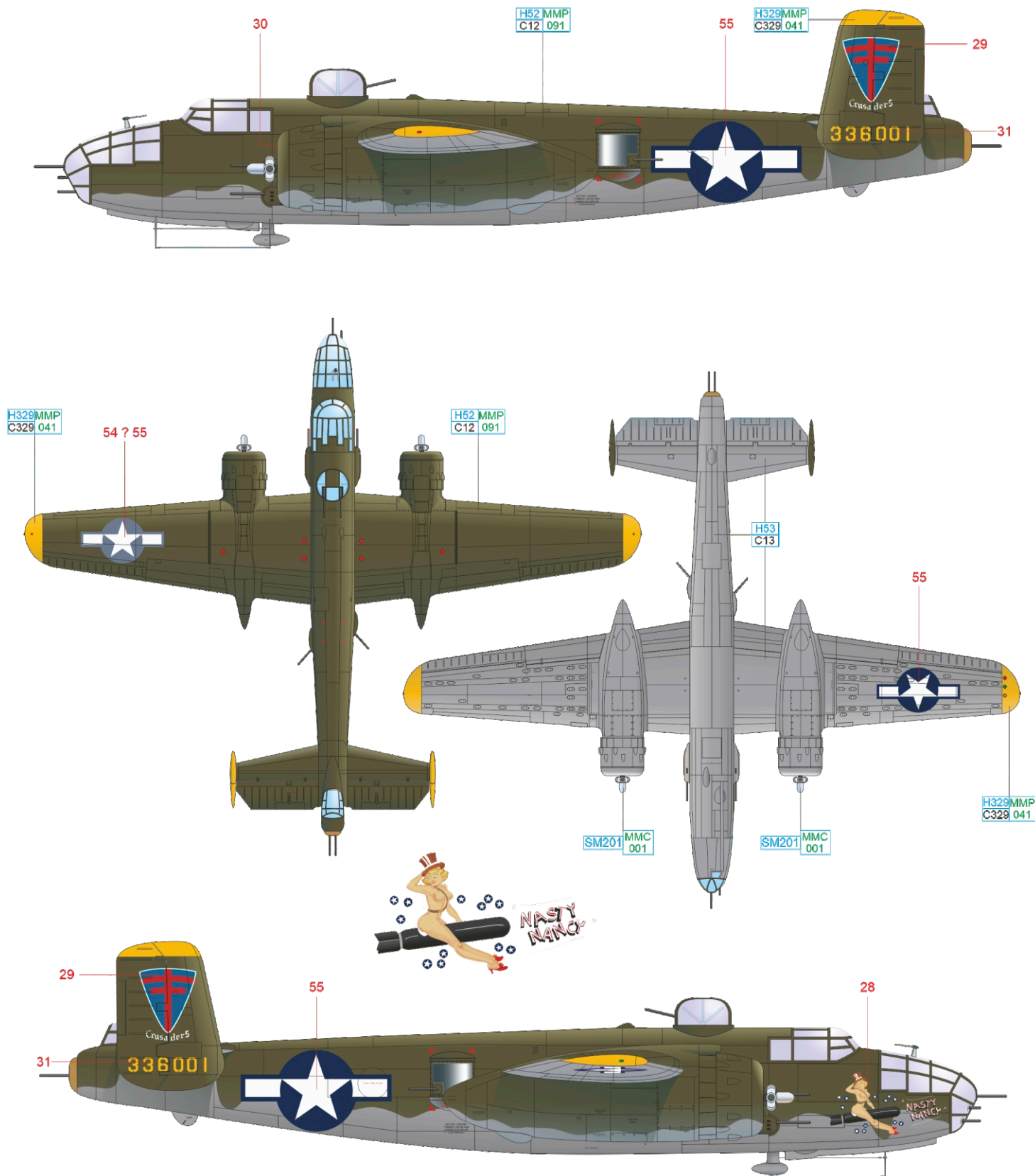

|            |                 |               |                   |              |         |                   |               |
|------------|-----------------|---------------|-------------------|--------------|---------|-------------------|---------------|
| OLIVE DRAB | H52 MMP C12 091 | ORANGE YELLOW | H329 MMP C329 041 | NEUTRAL GRAY | H53 C13 | SUPER FINE SILVER | SM201 MMC 001 |
|------------|-----------------|---------------|-------------------|--------------|---------|-------------------|---------------|

38<sup>th</sup> Bombardment Group (Medium) byla zformována 20. listopadu 1940 a aktivována 15. ledna 1941 na vojenské letecké základně Langley ve Virginii. Počáteční personál byl převeden z 22<sup>nd</sup> BG. I když se 38<sup>th</sup> BG skládala ze čtyř perutí, dvě z nich byly po bitvě u Midway přiděleny k 42<sup>nd</sup> BG. Dne 20. dubna 1943 byla vytvořena 823<sup>rd</sup> Bomb Squadron a přidělena k 38<sup>th</sup> BG na Nové Guineji, stejně jako 822<sup>nd</sup> BS, přičemž díky těmto dvěma jednotkám dosáhla 38<sup>th</sup> BG opět plného počtu čtyř squadron. Následně přijala 823<sup>rd</sup> BS název „Terrible Tigers“ a podle toho si také začala zdobit svá letadla. Nejinak tomu bylo v případě stroje No. 952, který měl jako jeden z mála u jednotky prosklenou příď. Většina B-25J od 38<sup>th</sup> BG měla buď zaplechovanou příď, nebo měly prosklení přetřeny kamuflážní barvou. Letoun č. „952“ měl přidělen Lt John W. Lupardus. Tygří hlava byla částečně namalována přes prosklení příď, kamuflážní barvy byly standardní Olive Drab a Neutral Gray. Spodní část směrovky byla buď zelená, nebo modrá. Modrá byla squadroně přidělena, ale na některých strojích byla použita i zelená, protože nekolidovala s označením jiných squadron (405<sup>th</sup> BS sice také používala k rozlišení zelenou barvu, ale měla jí natřeny vrcholy směrovek).

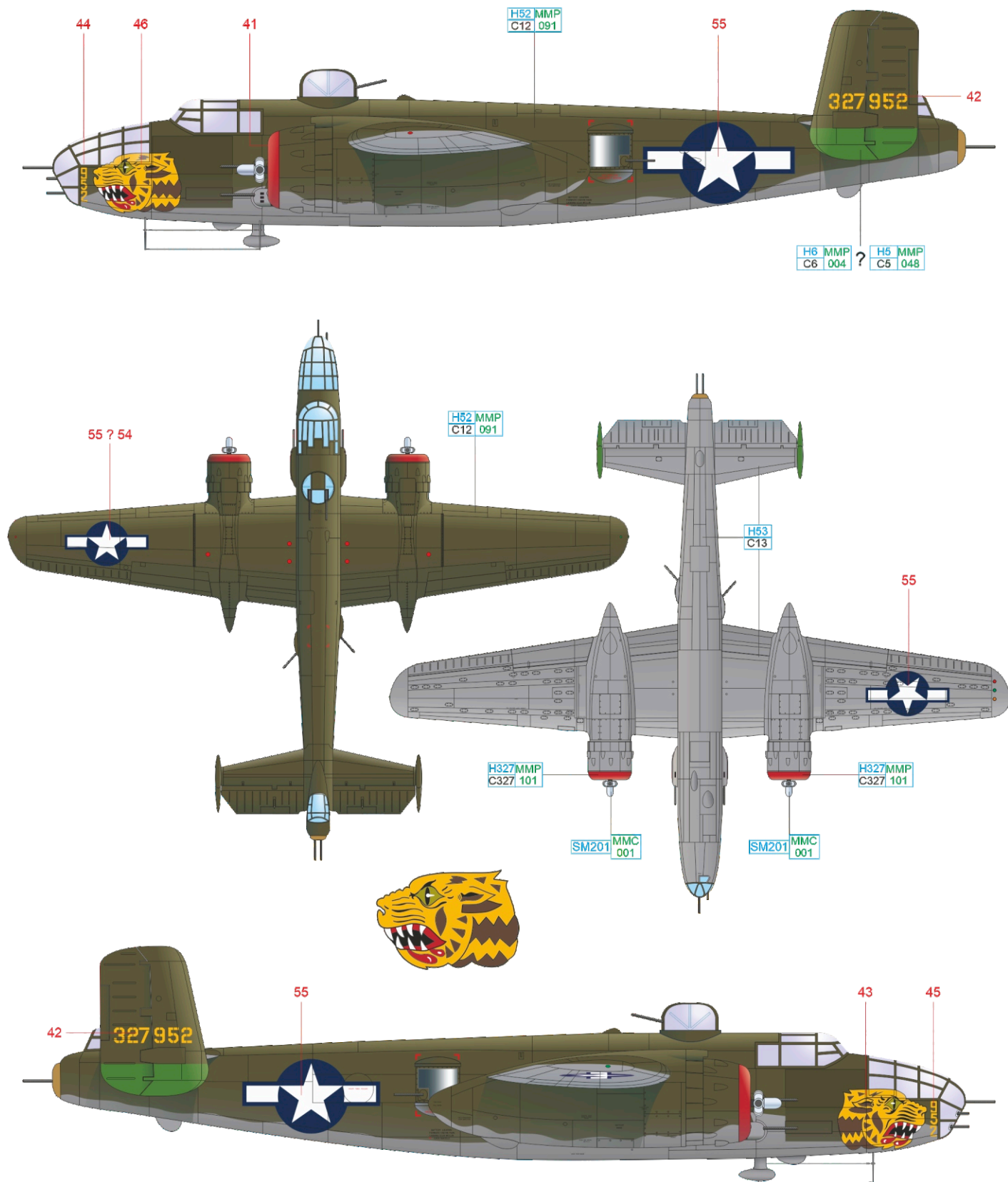

|      |               |     |                   |       |               |              |         |                   |               |
|------|---------------|-----|-------------------|-------|---------------|--------------|---------|-------------------|---------------|
| BLUE | H5 MMP C5 048 | RED | H327 MMP C327 101 | GREEN | H6 MMP C6 004 | NEUTRAL GRAY | H53 C13 | SUPER FINE SILVER | SM201 MMC 001 |
|------|---------------|-----|-------------------|-------|---------------|--------------|---------|-------------------|---------------|

# J B-25J-1-NC, 43-27540, 487<sup>th</sup> BS, 340<sup>th</sup> BG, 12<sup>th</sup> AF, Alesani, Korsika, Francie, březen 1945

Jednou z nejznámějších squadron v rámci 37<sup>th</sup> Bombardment Wing na konci války byli „Dogfaces“, tedy 478<sup>th</sup> BS. Na sklonku roku 1944 bylo rozhodnuto, že by jedna ze squadron 37<sup>th</sup> BW měla uctít statečnost a utrpení vojáků na zemi a došlo k tomu prostřednictvím kreseb inspirovaných postavami ze slavných komiksů Billa Mauldina. Mauldin sám nakreslil dvanáct postav podle pěšáků Willieho a Joea, kteří v jeho komiksech vystupovali jako hlavní hrdinové. Letoun 43-27540 dostal přezdívku „Watch Copier“ podle malby vojáka, který si kontroluje hodinky. Další známé letouny s kresbami Mauldinových vojáků byly například „Uncle Willie“, „Supper Unit Ration K“ nebo „G. I. Joe“. Tyto působivé malby vytvořili seržanti Greg Moore a Durley Bratton za asistence seržanta Gavetta během ledna 1945. Se strojem s kódem 7E létalo několik pilotů, nejčastěji poručíci C. Cook a B. O. Lyons. B-25 „Watch Copier“ byl kamuflován barvami Olive Drab/Neutral Gray, doplněnými modrým nábojem vrtule a přední částí motorových gondol. Na konci války měl tento letoun odlétáno úctyhodných 142 bojových misí.

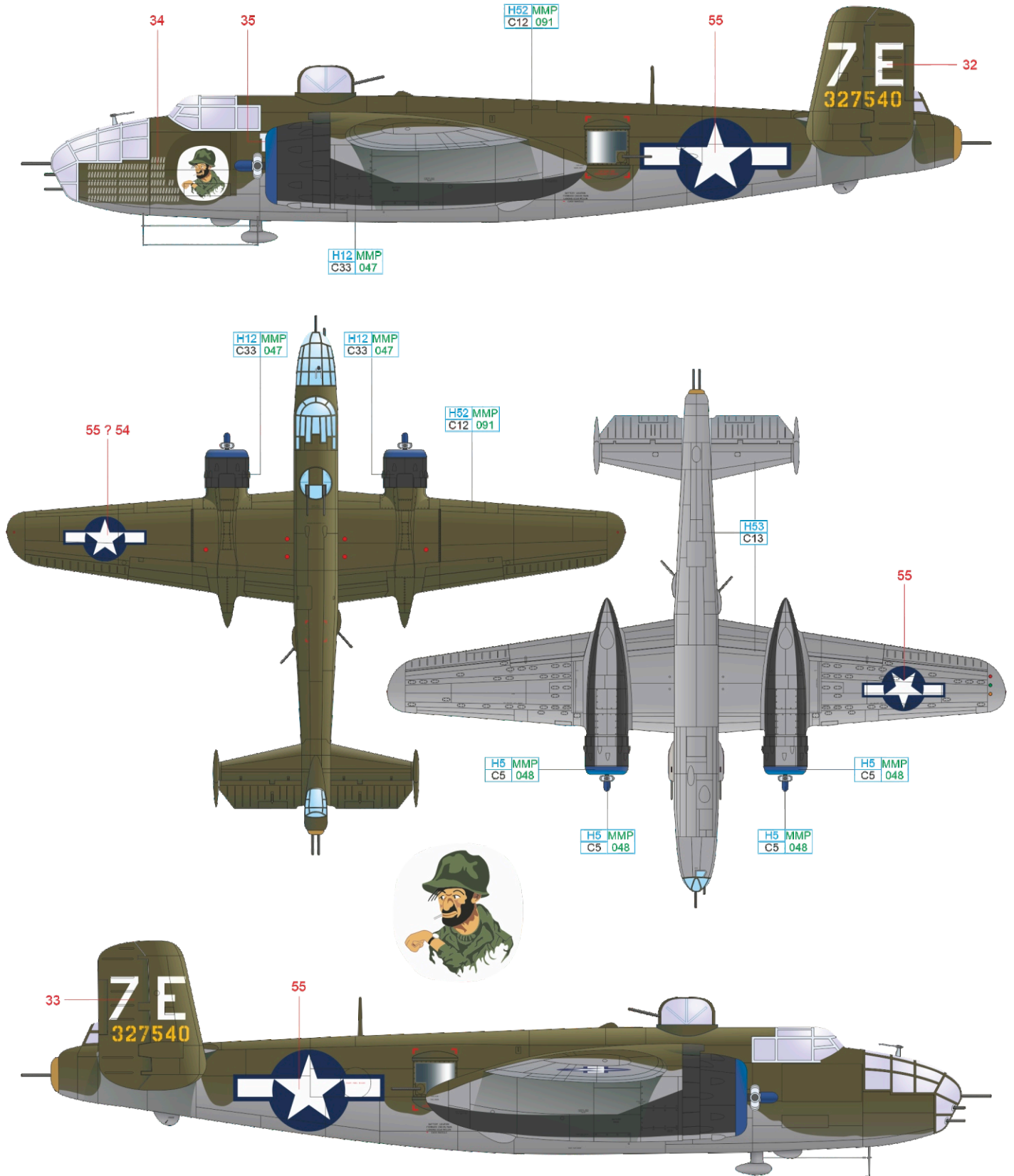

|            |                 |            |               |              |         |       |                 |
|------------|-----------------|------------|---------------|--------------|---------|-------|-----------------|
| OLIVE DRAB | H52 MMP C12 091 | LIGHT BLUE | H5 MMP C5 048 | NEUTRAL GRAY | H53 C13 | BLACK | H12 MMP C33 047 |
|------------|-----------------|------------|---------------|--------------|---------|-------|-----------------|

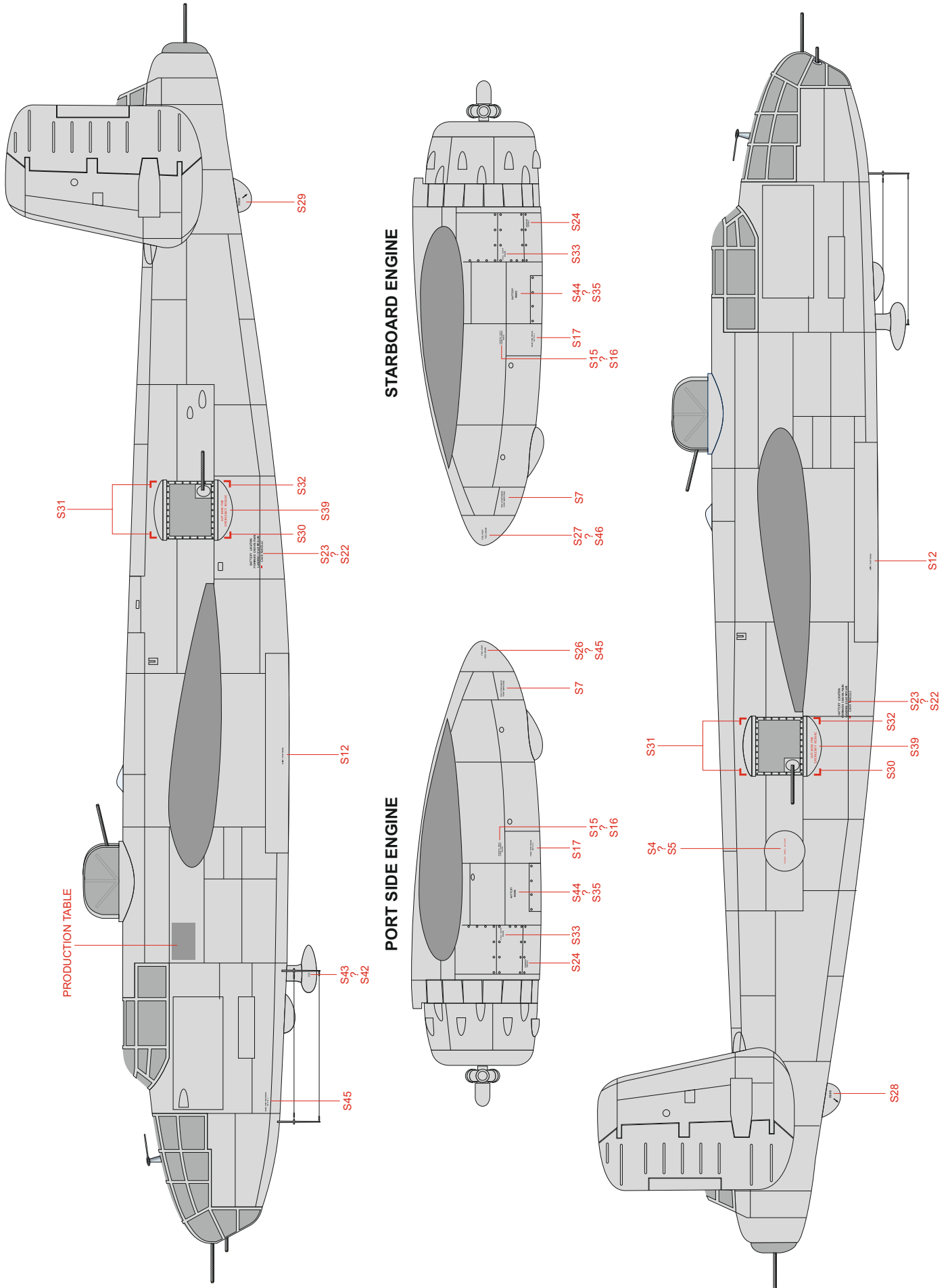

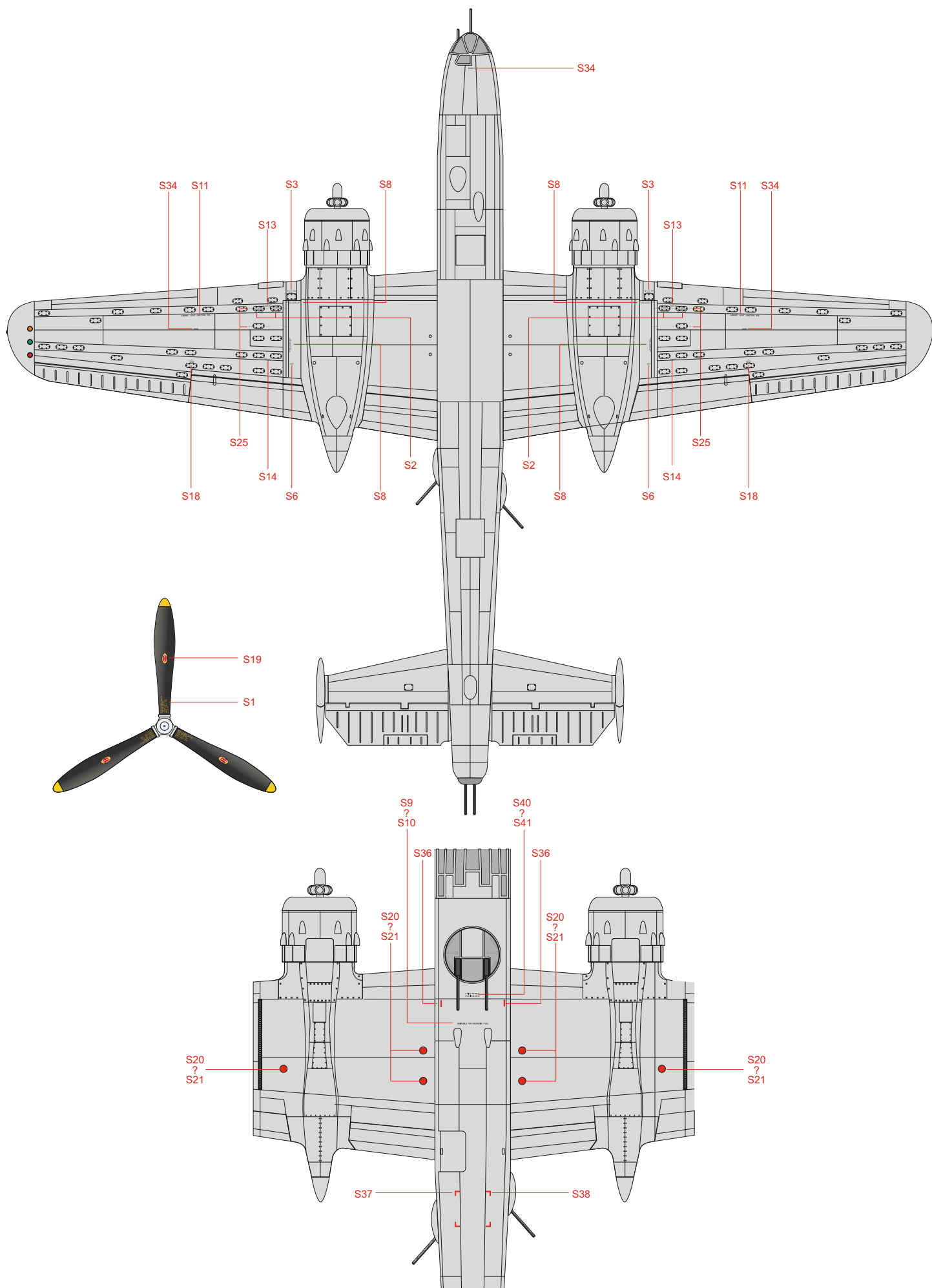

Eduard goodies for

# ANGEL OF MERCY 1/72

- 72424 B-25J exterior (PE-Set)
- 72425 B-25J bomb bay (PE-Set)
- 73007 Ammunition Belts US Cal.0.50 (PE-Set)
- 672038 US 250lb bombs (Brassin)
- 672039 US 500lb bombs (Brassin)
- 672092 M-2 Browning guns (Brassin)
- 672244 US 1000lb bombs (Brassin)

Cat. No. 672038



Cat. No. 672244



Cat. No. 672039

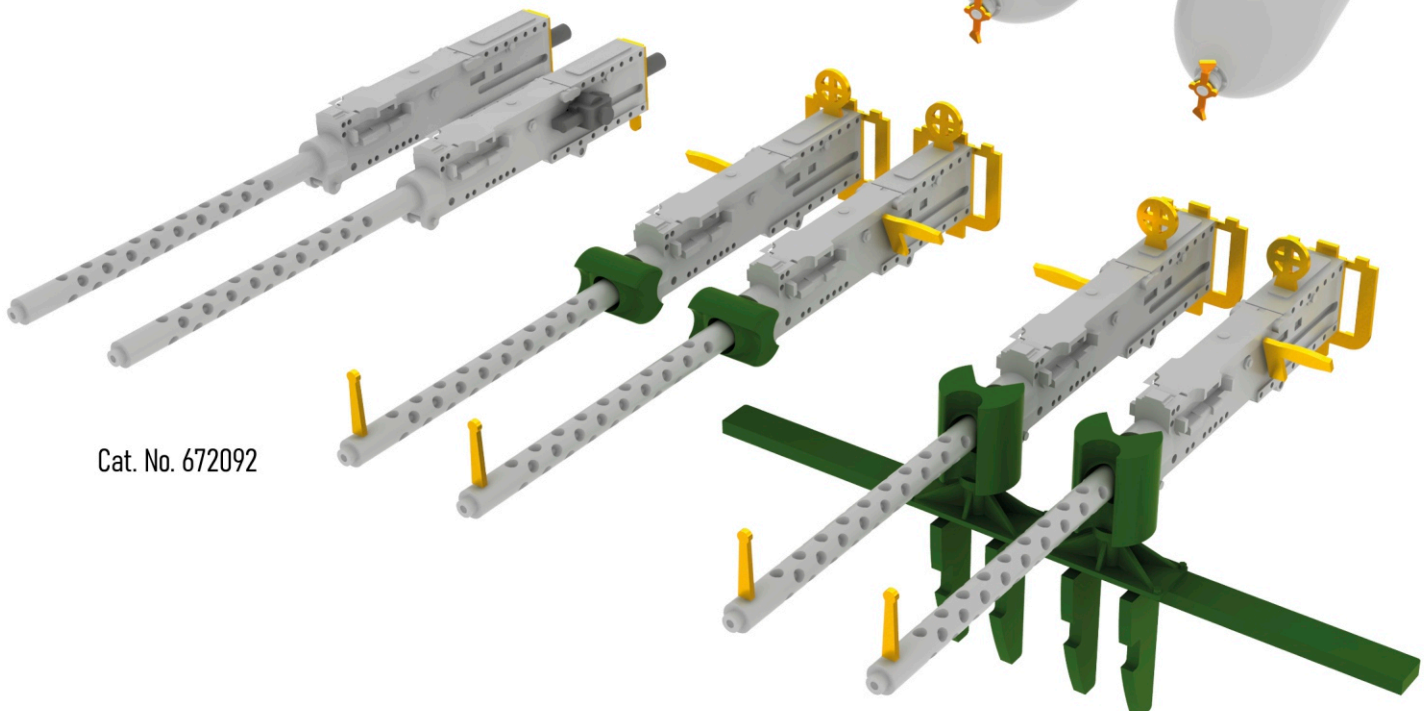

Cat. No. 672092