

eduard

7009
1/72th scale kit

strip down

PIPER L-4 CUB



Nenápadný dělník 2. světové války, předválečné i poválečné éry. V mnoha verzích s různým označením vstoupil do historie zejména jako civilní, posléze vojenský letoun. 8673 vyrobených letadel si získalo velkou oblibu v mnoha zemích od Evropy přes Afriku a po tichomoří a vysloužilo si přezdívky jako například "Flying Jeep" nebo "Grasshopper". Většina Piperů létala s motorem Continental A-65, výzbrojí a vybavením se pak jednotlivé kusy lišily podle verze a určení. Piper Cub se stal základem pro řadu následníků stejné koncepce, úspěšně používaných dodnes.

Rozpětí	10,74 m	Max. rychlost	137 km/h
Délka	6,71 m	Motor	Continental A 65
Výška	2,00 m		



An inconspicuous labourer of World War II, the 30's, and postwar era, It was produced in many versions with different identification. It entered history first as a civilian, and later as a military aircraft. The 8673 aircraft that were made enjoyed great popularity in many countries from Europe, through Africa to the Pacific Rim and was nicknamed the "Flying Jeep" or "Grasshopper". Most Pipers were fitted with Continental A-65 engines, but the armaments and accessories varied according to version and purpose. The Piper Cub became the model for a series of successors of the same basic design, successfully used until today.

Span	10,74 m	Max. Speed	137 km/h
Length	6,71 m	Powerplant	Continental A 65
Height	2,00 m		



L'ouvrier discret de la 2ème mondiale, de l'ère d'avant-guerre et d'après-guerre également. Il entra dans l'histoire en beaucoup de versions, et avec divers marquages, notamment comme l'avion civil et ensuite militaire. Les 8673 avions fabriqués se rendus populaires auprès de beaucoup de pays, depuis l'Europe, à travers l'Afrique, jusqu'au Pacifique, et gagna les surnoms comme "Flying Jeep" ou "Grasshopper". La plupart des Pipers volaient avec le moteur Continental A 65 et les différents exemplaires se distinguaient en armement et équipement selon la version et détermination. Piper Cub devint le fondement pour de nombreux successeurs de la même conception utilisée avec succès jusqu'à aujourd'hui.

Envergure	10,74 m	Vitesse maximale	137 km/h
Longueur	6,71 m	Moteur	Continental A 65
Hauteur	2,00 m		







Unauffälliger Arbeiter des 2. Weltkrieges, der Vorkriegs und Nachkriegszeit. Er trat in die Geschichte vor allem als Zivil-, dann auch als Militärflugzeug in vielen Versionen mit verschiedenen Bezeichnungen ein. 8673 gefertigter Flugzeuge gewann eine große Beliebtheit in vielen Staaten von Europa über Afrika bis zum Pazifik und erwarb Spitznamen wie "Flying Jeep" oder "Grasshopper". Die Mehrheit von Piper flog mit Continental A-65 Motor, in der Ausrüstung und Ausstattung haben sich die einzelnen Stücke je nach Version und Bestimmung unterscheiden. Piper Cub wurde zur Grundlage der Nachfolgerreihe gleicher Konzeption, die erfolgreich bis heute verwendet werden.

Spannweite	10,74 m	Höchstgeschwindigkeit	137 km/h
Länge	6,71 m	Motor	Continental A 65
Höhe	2,00 m		



パイパー L-4カブは、1930年代から戦後に渡って、機器や細部の異なる幾つかの仕様で生産され、第2次世界大戦中は目立たない働き者であった。その歴史は民間機として始まり、後に軍用機となった。総生産数8673機を誇るこの飛行機は、「グラスホッパー」や「フライングジープ」という愛称がつけられ、ヨーロッパからアフリカと太平洋周辺地域の沢山の国々で、非常に評判が良かった。その殆どは、コンチネンタル製 0-170-3空冷4気筒水平対向エンジン（65馬力）を搭載しているが、使用目的に応じて異なった仕様のももあった。パイパー L-4カブは、同じデザインの後継機の模範となり、その活躍は今日にまで至る。

UPOZORNĚNÍ * ATTENTION * ACHTUNG * ATTENTION * 注意

-  Před započatím stavby si pečlivě prostudujte stavební návod. Při používání barev a lepidel pracujte v dobře větrané místnosti. Lepidla ani barvy nepouívejte v blízkosti otevřeného ohně. Model není určen malým dětem, mohlo by dojít k poškození drobných dílů.
Carefully read instruction sheet before assembling. When you use glue or paint, do not use near open flame and use in well ventilated room. Keep out of reach of small children. Children must not be allowed to suck any part, or pull vinyl bag over the head.
-  Von dem Zusammensetzen die Bauanleitung gut durchlesen. Kleber und Farbe nicht nahe von offenem Feuer verwenden und das Fenster von Zeit zu Zeit Belüftung öffnen. Bausatz von kleinen Kindern fernhalten. Verhüten Sie, daß Kinder irgendwelche Bauteile in den Mund nehmen oder Plastiktüten über den Kopf ziehen.
-  lisez soigneusement la fiche d'instructions avant d'assembler. Ne pas utiliser de colle ou de peinture à proximité d'une flamme nue, et aérer la pièce de temps en temps. Garder hors de portée des enfants en bas âge. Ne pas laisser les enfants mettre en bouche ou sucer les pièces, ou passer un sachet vinyl sur la tête.
-  組み立てる前に必ず説明書をお読み下さい。接着剤や塗料をご使用の際は、窓を開けて十分な換気をおこない、火のそばでは使用しないで下さい。小さな子供の手の届かない所に必ず保管してください。部品や破片を噛んだり、なめたり、飲んだりすると大変危険です。又、部品を取り出した後のビニール袋は、小さな子供が頭から被ったりすると窒息する恐れがありますので、破り捨てて下さい。

INSTR. SYMBOL * INSTRUCTION SIGNS * INSTRUKTION SINNBILDEN * SYMBOLES * 記号の説明

- 
OPTIONAL
FACULTATIF
NACH BELIEBEN
VOLBA
選択する
- 
BEND
PLIER SIL VOUS PLAIT
BITTE BIEGEN
OHNOUT
折る
- 
OPEN HOLE
FAIRE UN TROU
OFFNEN
VYVRTAT OTVOR
穴を開ける
- 
SYMMETRICAL ASSEMBLY
MONTAGE SYMÉTRIQUE
SYMMETRISCHE AUFBAU
SYMETRICKÁ MONTÁ
左右均等に組み立てる
- 
A NOTH
L INCISION
DER EINSCHNITT
ZÁŘEZ
切る
- 
REMOVE
RETIRER
ENTFERNEN
ODŘÍZNOUT
移す

BARVY * COLOURS * FARBEN * PEINTURE * 色

	TAMIYA	HUMBROL	REVELL	TESTORS	AEROMASTER
1 DÉLOVINA / GUN METAL / STAHLBLAU / GRIS METAL	XF 56	53	91	1795	
2 ČERNÁ / BLACK / SCHWARZ / NOIR	XF 1	33	8	1728	1013
3 HLINÍK / ALUMINIUM / ALUMINIUM / ALUMINIUM	XF 16	56	99	1781	
4 TŘÍŠLOVÁ / TAN / HELLBRAUN / BRUN CLAIR	XF65	94	314	1567	1035
5 LUTÁ / YELLOW / GELB / JAUNE	X8	24	310	1011	1011
6 DŘEVO / SAND / SANDBAUN / SABLE	XF 59	63	88	84	
7 OLIVOVĚ ZELENÁ / OLIVE DRAB / OLIVGRÜN / OLIVE SALE	XF 62	66	66	1711	1111
8 ŠEDÁ / GRAY / GRAU / GRIS	XF 14	147	70	1732	1047

DÍLY * PARTS * TEILE * PIÈCES * 部品

PP - PLASTIC PARTS

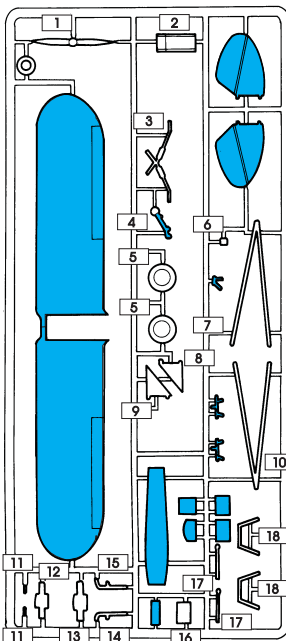

PE - PHOTO ETCHED PARTS

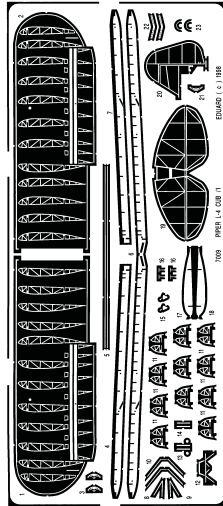

FILM

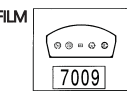

7009

7009 PIPER L-4 CUB .13

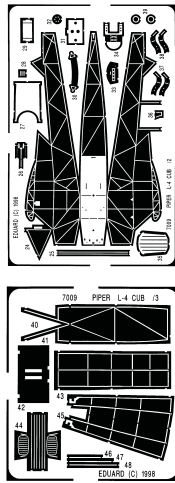

7009 PIPER L-4 CUB .13

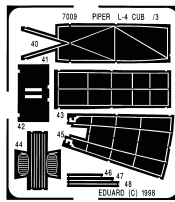

Tyto díly nepouívejte při stavbě. Parts not for use. Teile werden nicht verwendet. Pièces à ne pas utiliser. 使用しない部品



1 All construction in olive drab color

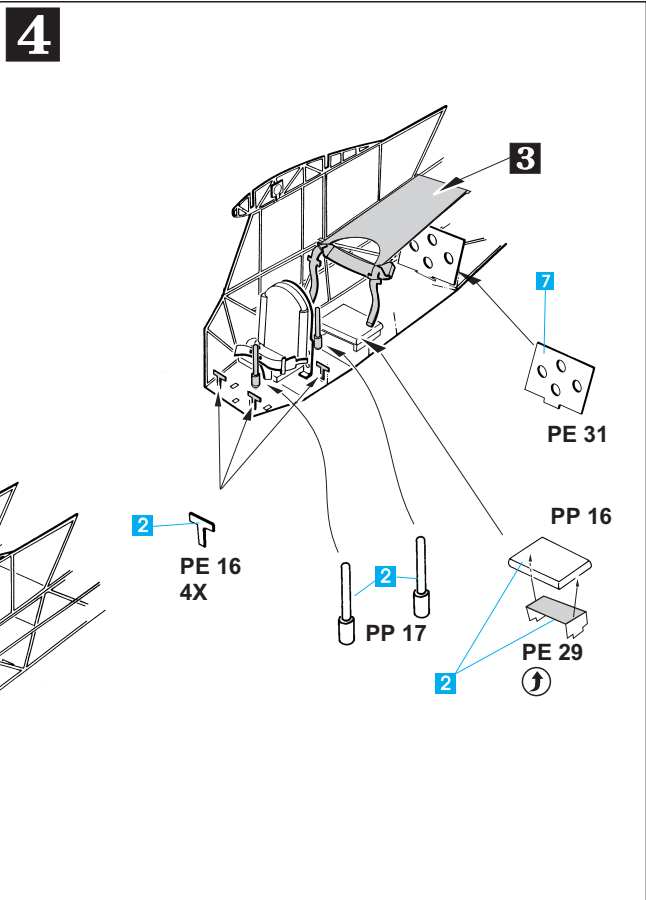
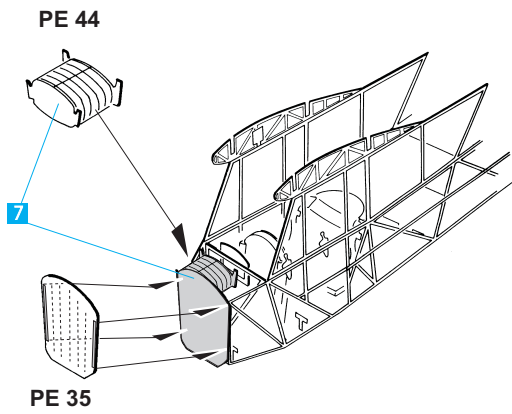
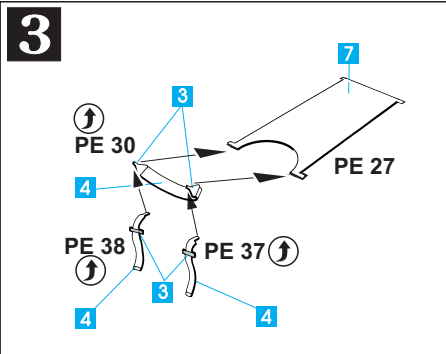
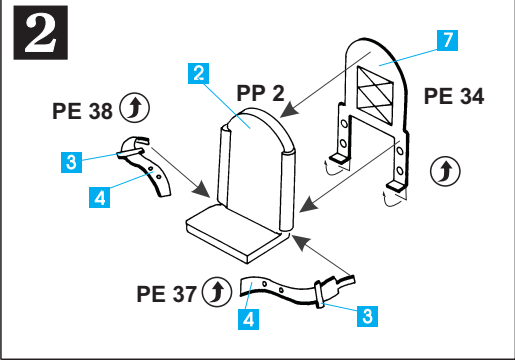
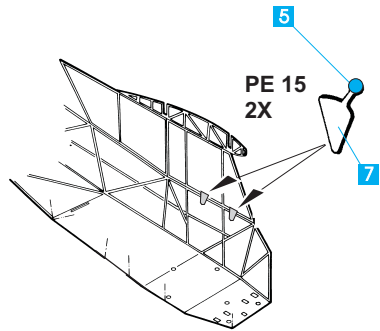
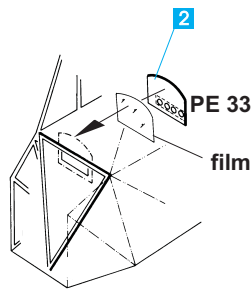
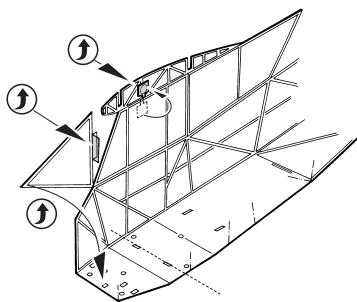
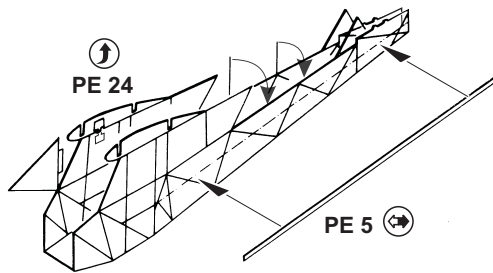

5

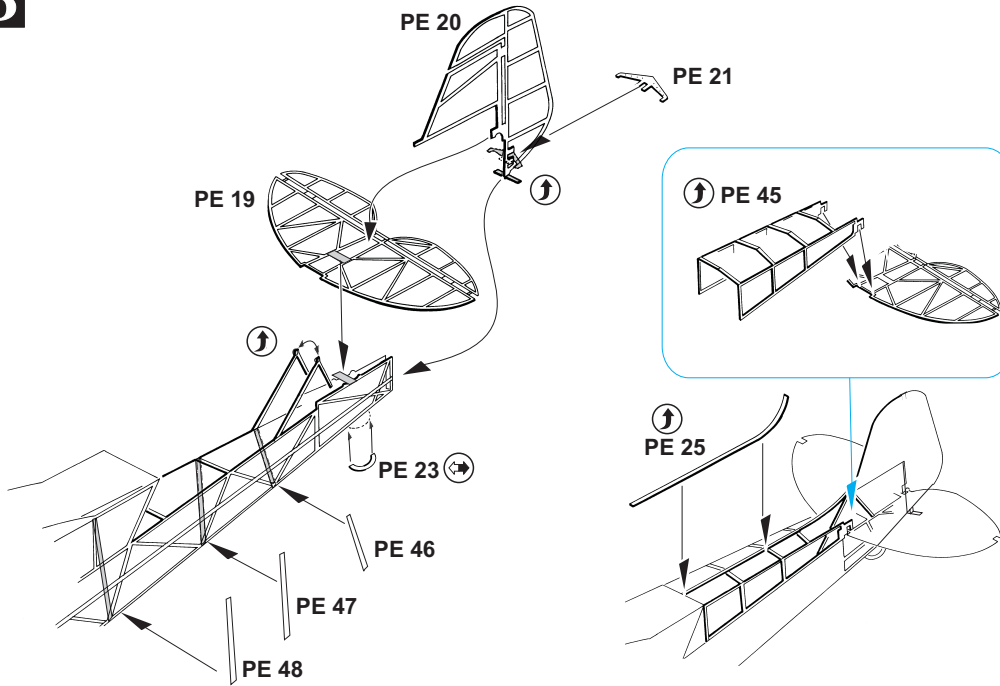

6

