

# Avia B.534 early series

eduard

## CZECHOSLOVAK BIPLANE FIGHTER

### 1/72 SCALE PLASTIC KIT

## DUAL COMBO!

### ProfiPACK #70103 edition



## ÚVODEM

Avia B.534 vznikla v roce 1934 vývojem základního typu B.34. Z této konstrukce, která byla vyrobena v malé sérii pro československé letectvo (většina vyrobených strojů sloužila u Leteckého pluku 3 na Slovensku a později dolétala ve službách Slovenského státu na začátku 2.světové války), bylo odvozeno několik motorových variant. Z prototypu B.234 vznikla změnou motoru (Hispano Suiza 12 Ydrs za původní hvězdicový Avia R-29) právě B.534. Ta zvítězila v roce 1934 v tendru vojenského letectva na novou standardní stíhačku, a v červenci 1934 dostala Avia první objednávku na 34 kusů. Objednávky byly postupně rozšiřovány až na konečných 568 kusů, vyrobených v několika výrobních blocích.

Hodnocení výkonů Avie B.534 je poněkud rozporné. Ač to byl stroj v době svého vzniku technicky jistě na výši doby a využíval progresivní konstrukční prvky, v době Mnichovské krize už pomalu, ale jistě zastarával. Vzhledem k politickým okolnostem navíc piloti nedostali příležitost zasáhnout do boje, k jehož vedení byli cvičeni a motivováni. Do skutečného boje se Avie dostaly až o několik let později, v roce 1941, ve službách slovenských vzdušných zbraní, tedy de facto na straně původního protivníka. Na Východní frontě předvedli slovenští piloti v kabinách Avii dobré výkony, díky nimž lze nasazení na východě považovat za vrchol kariéry Avie B.534. O rok později už ale Avii zvonila hrana, a přišel čas jejich náhrady modernějšími stroji.

Pokus Bulharů z roku 1943 o zásah proti americkým Liberatorům, útočícím na Ploesti, skočil jednoznačným neúspěchem. Avie nedokázaly ani vystoupat do operační výšky Liberatorů. Jak na Slovensku, tak v Bulharsku čekal Avie osud většiny vysloužilých stíhaček, přešly nejprve k bitevním úkolům a poté k pomocným rolím. Na několik zbylých Avii čekal poslední boj, v rámci bulharského letectva při plnění bitevních úkolů v Maďarsku, na slovenské Avie pak několikátýdenní vystoupení při protiněmeckém povstání na Slovensku. I zde převážně útočily na pozemní cíle, nicméně jedna z Avii zaznamenala poslední sestřel dosažený tímto typem, a pravděpodobně vůbec poslední sestřel dosažený dvouplošníkem v dějinách. Je ovšem nutné dodat, že šlo o sestřel neozbrojeného dopravního letounu, což je záležitost, vzhledem ke všem okolnostem této události, poněkud diskutabilní. Službou v SNP se fakticky historie Avie B.534 uzavírá. Přes zmíněnou nepřízeň osudu se Avie B.534, díky délce své služby i historickému období, kdy ve službě byla, stala jedním ze symbolů československého letectva. A to symbolem jednoznačně pozitivním.

V této stavebnici přinášíme B-534 I. a II. série. Ve standardu I. série vzniklo celkem 100 kusů (výrobní čísla 2 až 101). Jejich výzbroj tvořily dva kulometry vz. 30 na bocích trupu a dva stejné kulometry montované v malých gondolách na spodním křídle. Tyto gondoly však byly záhy z Avii sejmuty a od kusového čísla 48 již byly letouny dodávány pouze s trupovými zbraněmi. První stroje obdrželo československé vojenské letectvo na podzim roku 1935. Stroje II. série (výrobní čísla 102 až 147) se od předchozí série lišily jinak umístěnou výzbrojí. K trupovým kulometům přibýly další dva a II. série se tedy vyznačuje čtveřicí kulometů vz. 30 v trupu. S touto změnou souviselo také zvětšení boule, jež na bocích trupu kryla závěry. Tyto letouny přebíralo československé letectvo od dubna roku 1936. Vzhledem k rostoucímu napětí s Německem byly dodávány přednostně Leteckým plukům 1 a 4 dislokovaným v Čechách, následně je dostaly další stíhací útvary umístěné na Moravě, případně na Slovensku.

ATTENTION



UPOZORNĚNÍ



ACHTUNG



ATTENTION



注意



Carefully read instruction sheet before assembling. When you use glue or paint, do not use near open flame and use in well ventilated room. Keep out of reach of small children. Children must not be allowed to suck any part, or pull vinyl bag over the head.



Před započítím stavby si pečlivě prostudujte stavební návod. Při používání barev a lepidel pracujte v dobře větrané místnosti. Lepidla ani barvy nepoužívejte v blízkosti otevřeného ohně. Model není určen malým dětem, mohlo by dojít k požití drobných dílů.

INSTRUCTION SIGNS \* INSTR. SYMBOL \* INSTRUKTION SINNBILDEN \* SYMBOLES \* 記号の説明

OPTIONAL  
VOLBABEND  
OHNOUTOPEN HOLE  
VYVRTAT OTVORSYMMETRICAL ASSEMBLY  
SYMETRICKÁ MONTÁŽNOTCH  
ZÁŘEZREMOVE  
ODRÁZNOUITAPPLY EDUARD MASK AND PAINT  
POUŽIT EDUARDS MASK NABARVIT

PARTS



DÍLY



TEILE



PIÈCES



部品

F&gt; 2 pcs. 7100 F

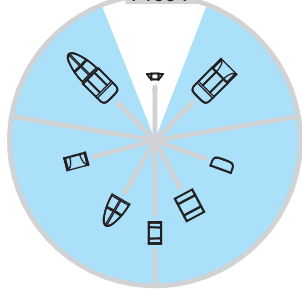

PLASTIC PARTS

H&gt;

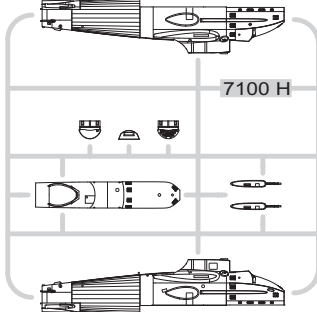

I&gt;

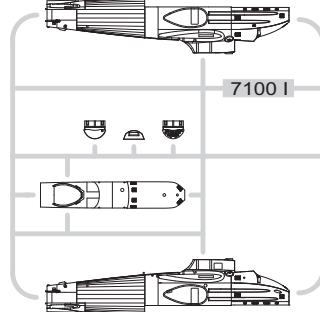

J&gt; 2 pcs.

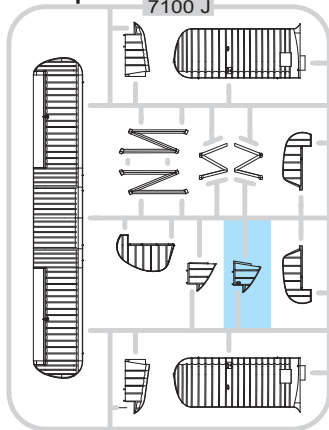

K&gt; 2 pcs.

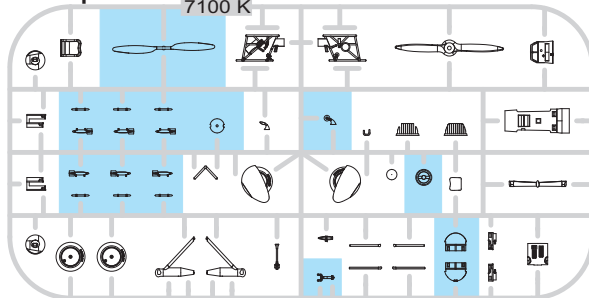
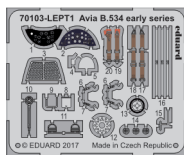
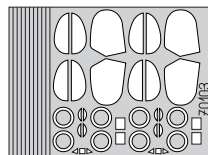
PE - PHOTO ETCHED  
DETAIL PARTS 2 pcs.eduard  
MASK

-Parts not for use. -Teile werden nicht verwendet. -Pièces à ne pas utiliser. -Tyto díly nepoužívejte při stavbě. - 使用しない部品

COLOURS



BARVY



FARBEN



PEINTURE



色

| GSI Colors (GUNZE) |          |             |
|--------------------|----------|-------------|
| AQUEOUS            | Mr.COLOR |             |
| [H 3]              | [C3]     | RED         |
| [H 4]              | [C4]     | YELLOW      |
| [H 5]              | [C5]     | BLUE        |
| [H 6]              | [C6]     | GREEN       |
| [H 8]              | [C8]     | SILVER      |
| [H 11]             | [C62]    | FLAT WHITE  |
| [H 12]             | [C33]    | FLAT BLACK  |
| [H 28]             | [C78]    | METAL BLACK |

| AQUEOUS        | Mr.COLOR |            |
|----------------|----------|------------|
| [H 37]         | [C43]    | WOOD BROWN |
| [H 47]         | [C41]    | RED BROWN  |
| [H 77]         | [C137]   | TIRE BLACK |
| [H 81]         | [C55]    | KHAKI      |
| Mr.METAL COLOR |          |            |
|                | [Mc214]  | DARK IRON  |
|                | [Mc215]  | COPPER     |
|                | [Mc218]  | ALUMINIUM  |

# I. serie

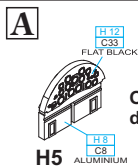
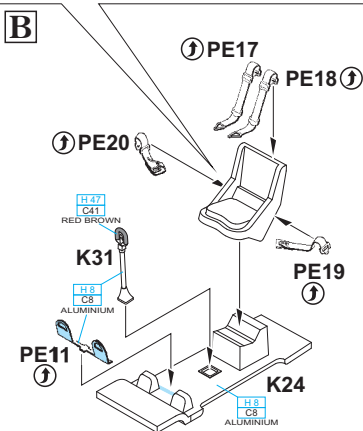
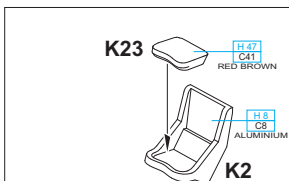
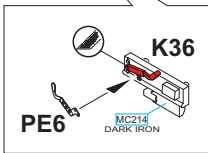
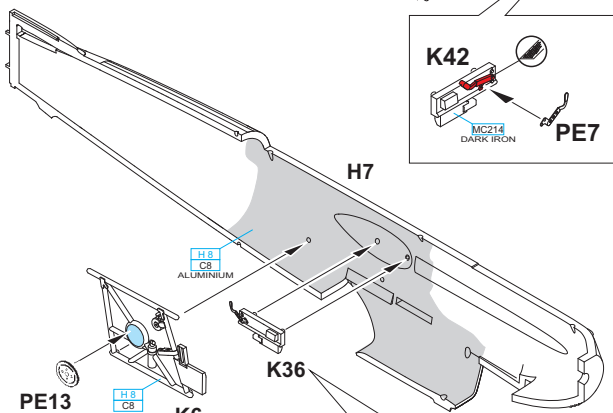
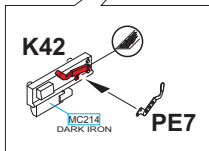
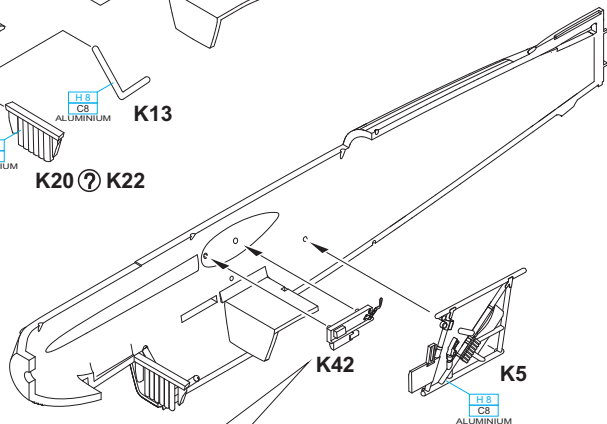
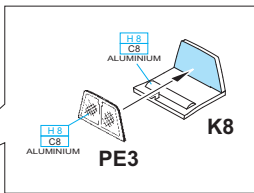
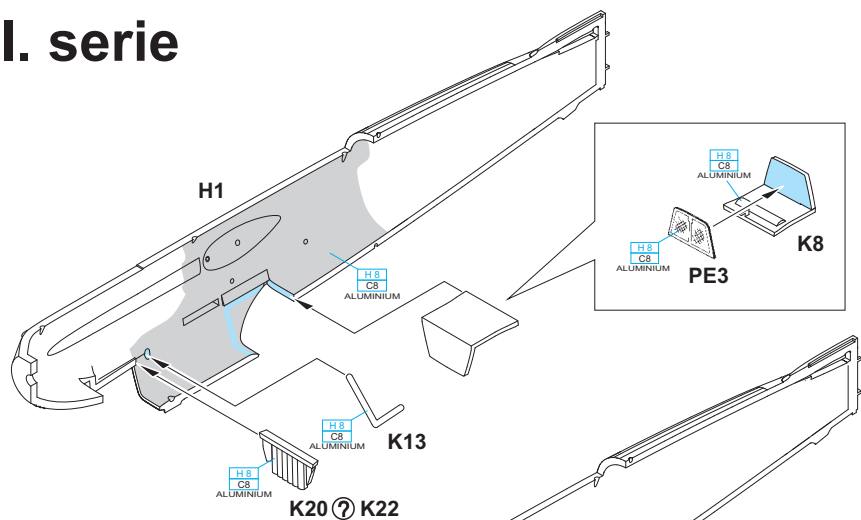

OPTIONAL:  
decal 35

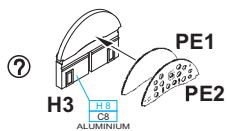

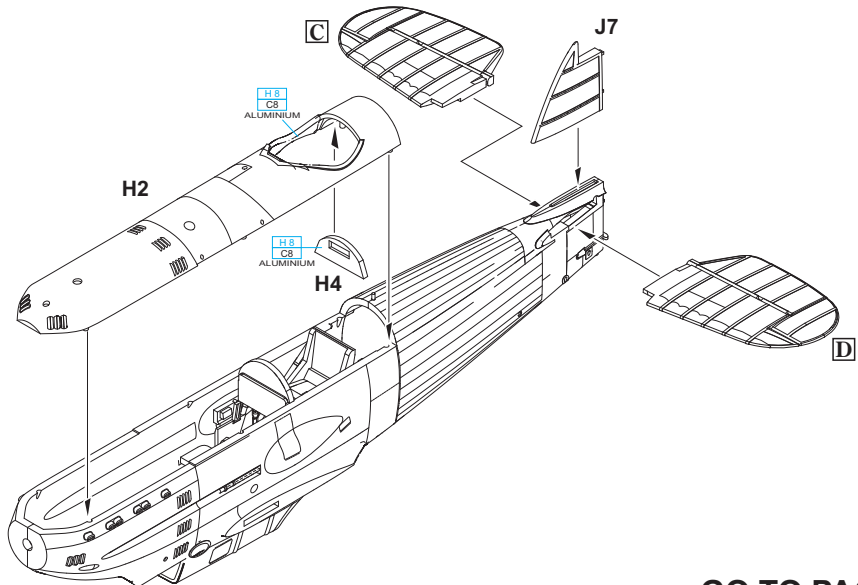
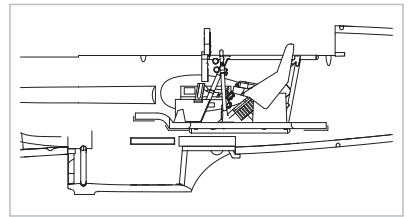
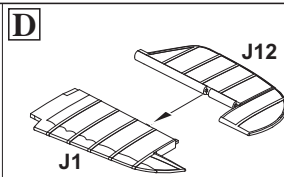
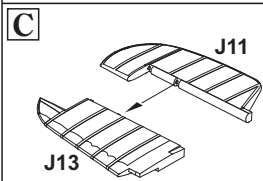
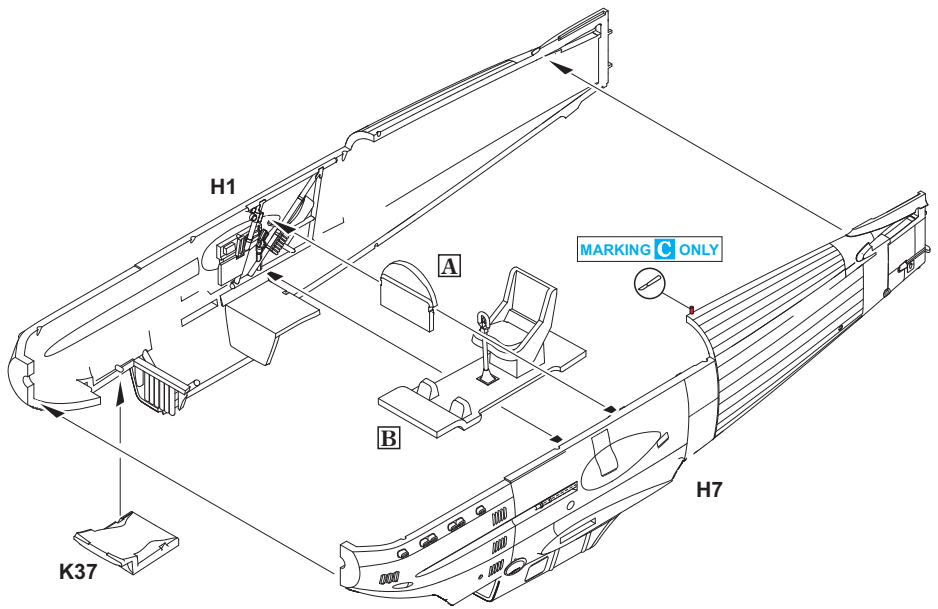

GO TO PAGE 7



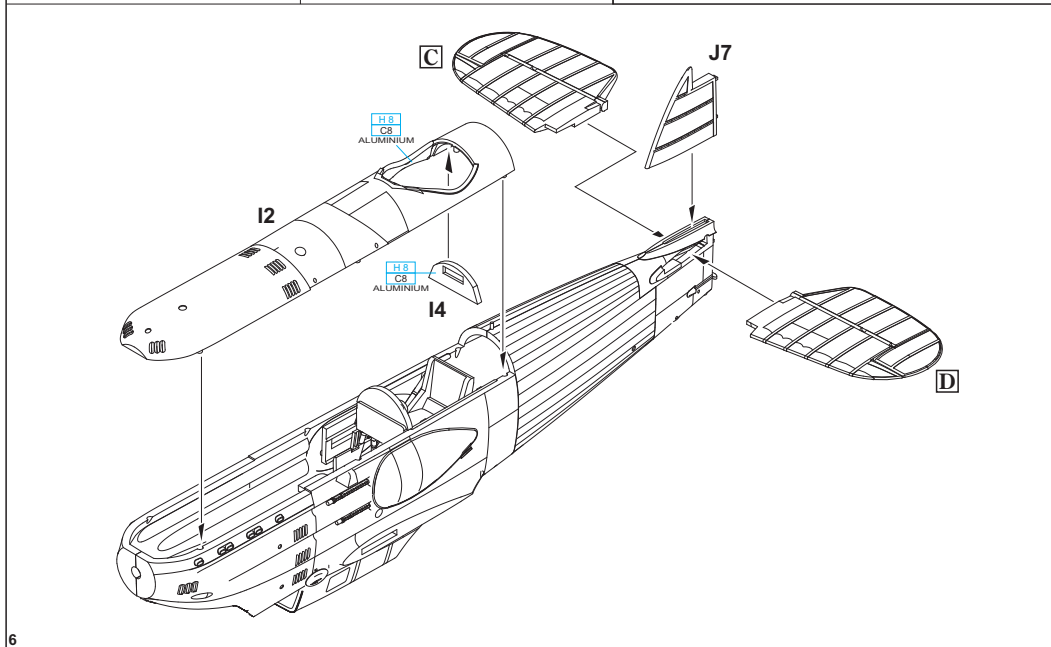
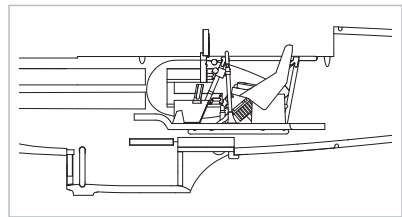
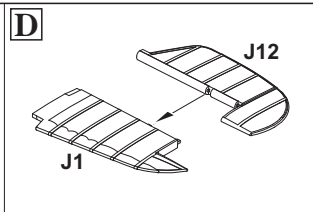
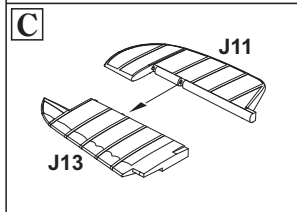
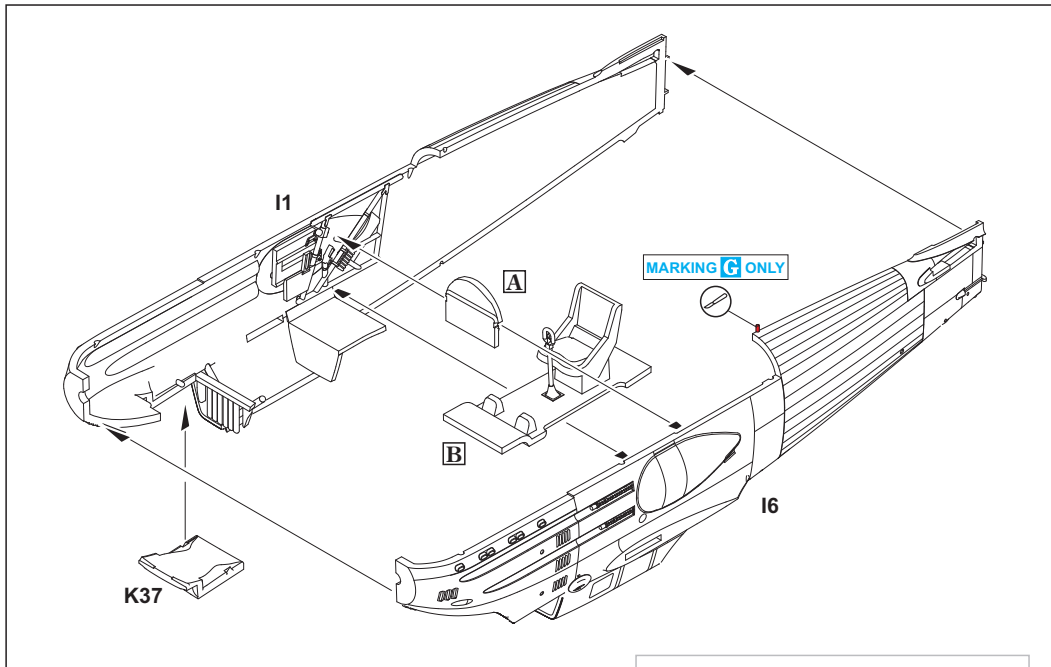

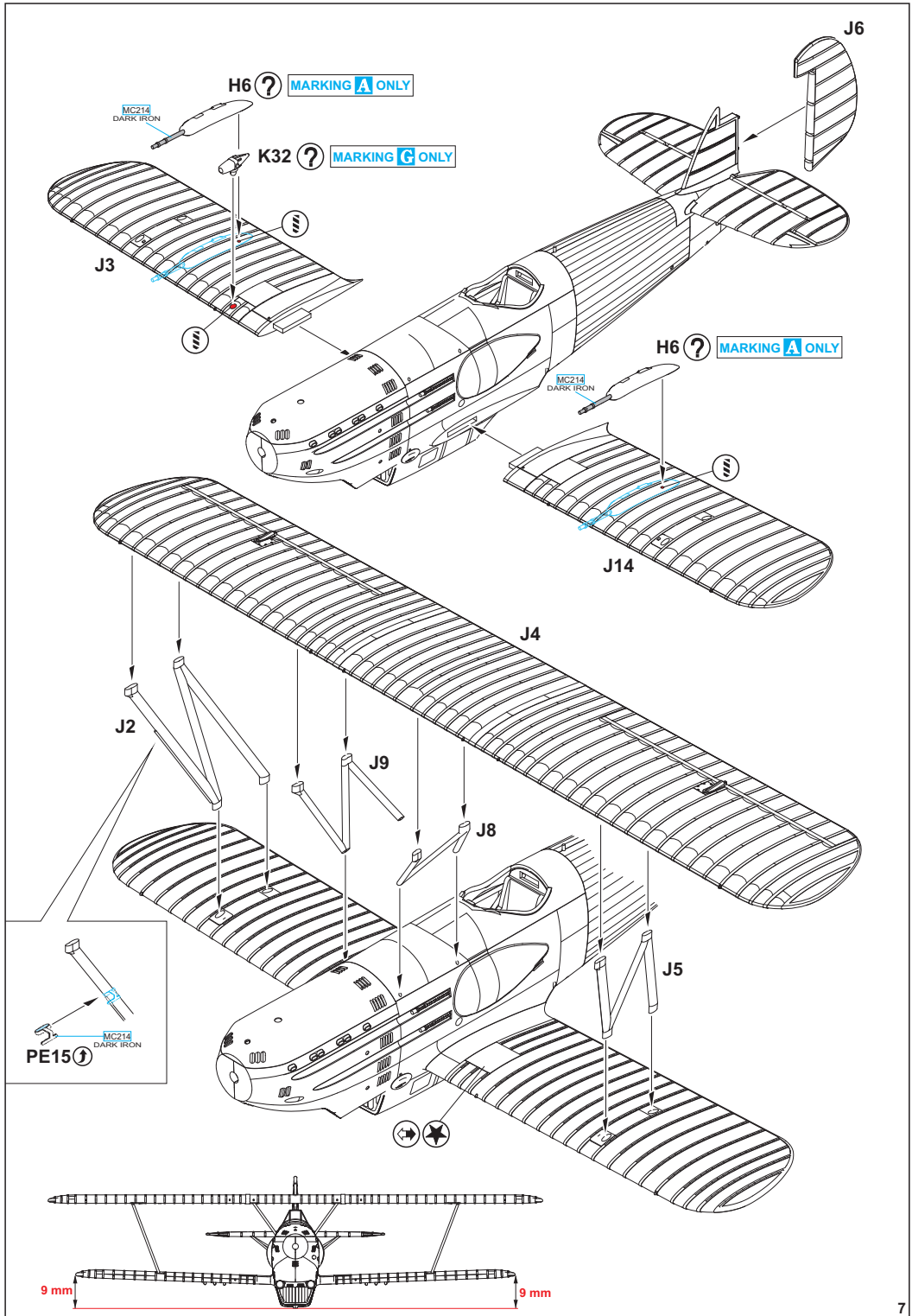

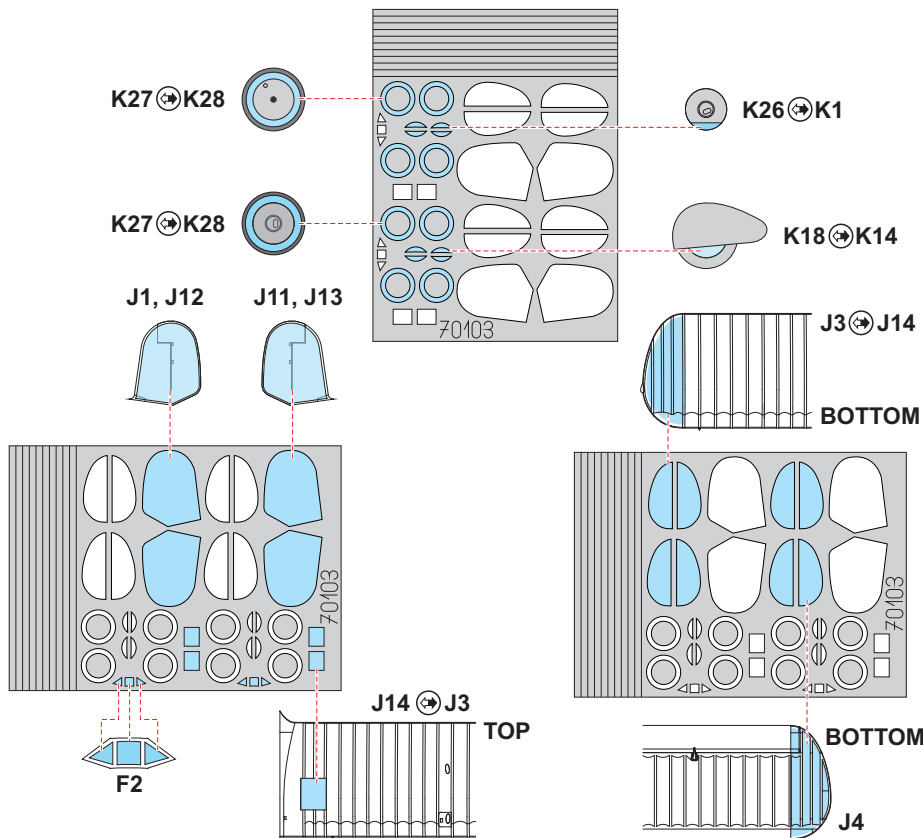
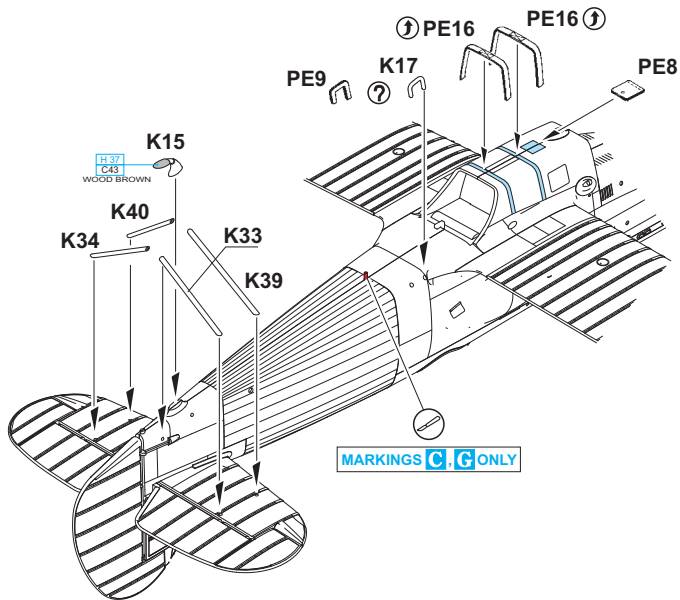



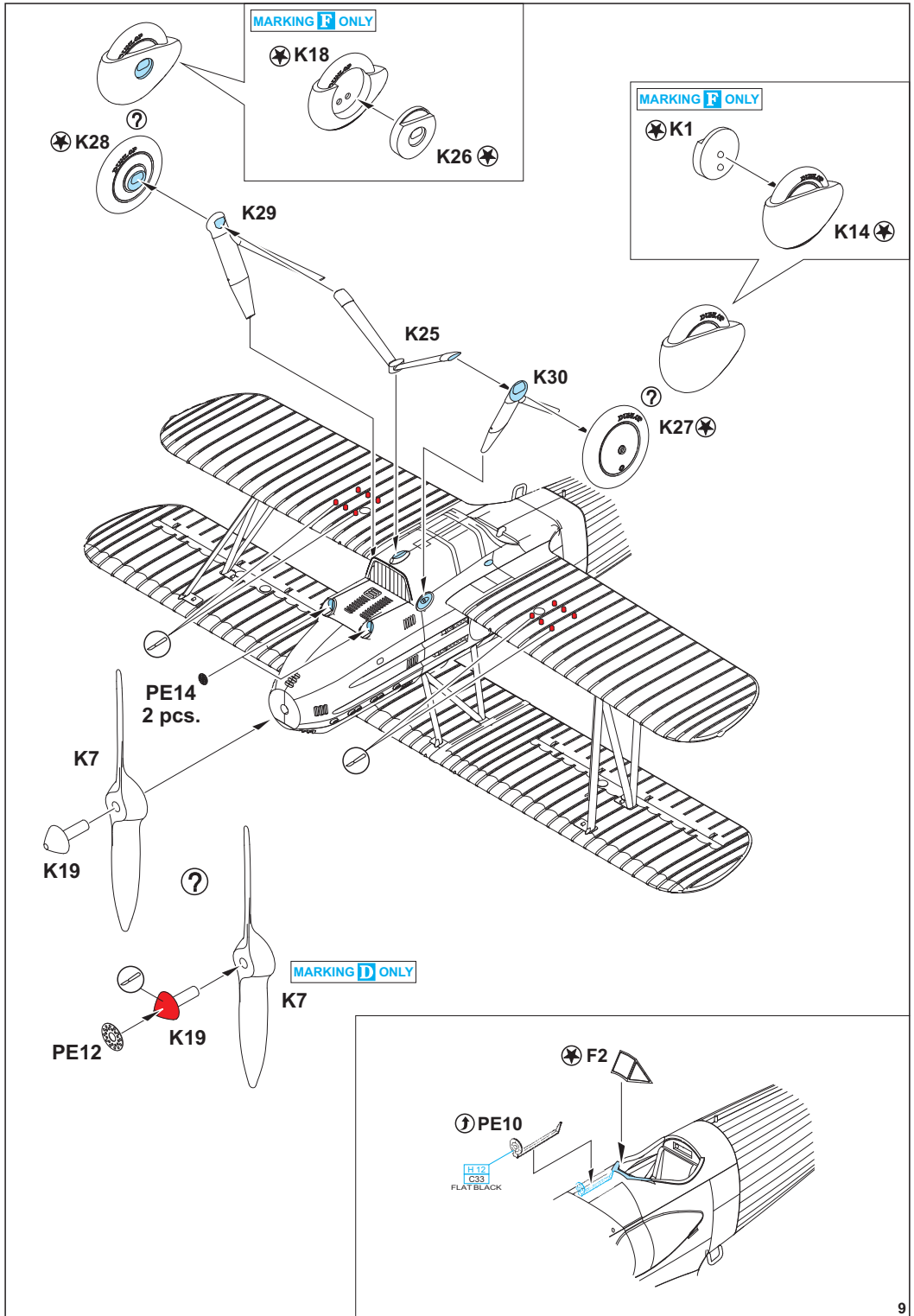

# RIGGING DIAGRAM

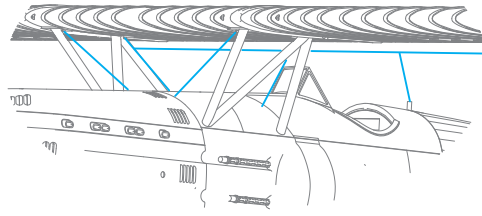

ANTENNA ONLY  
FOR MARKINGS  
**A B D E F H**

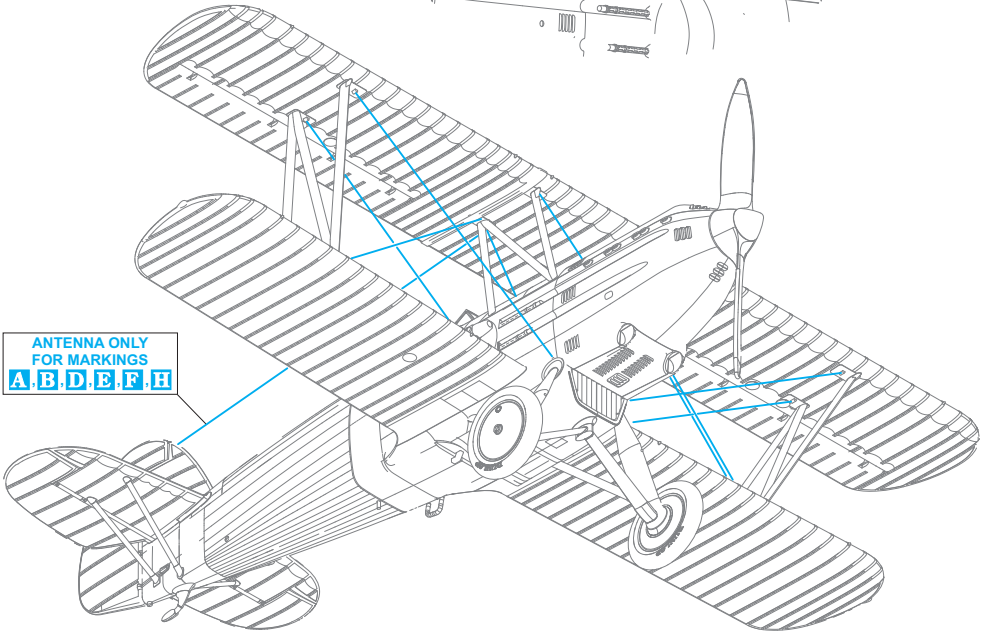

ANTENNA ONLY  
FOR MARKINGS  
**A B D E F H**

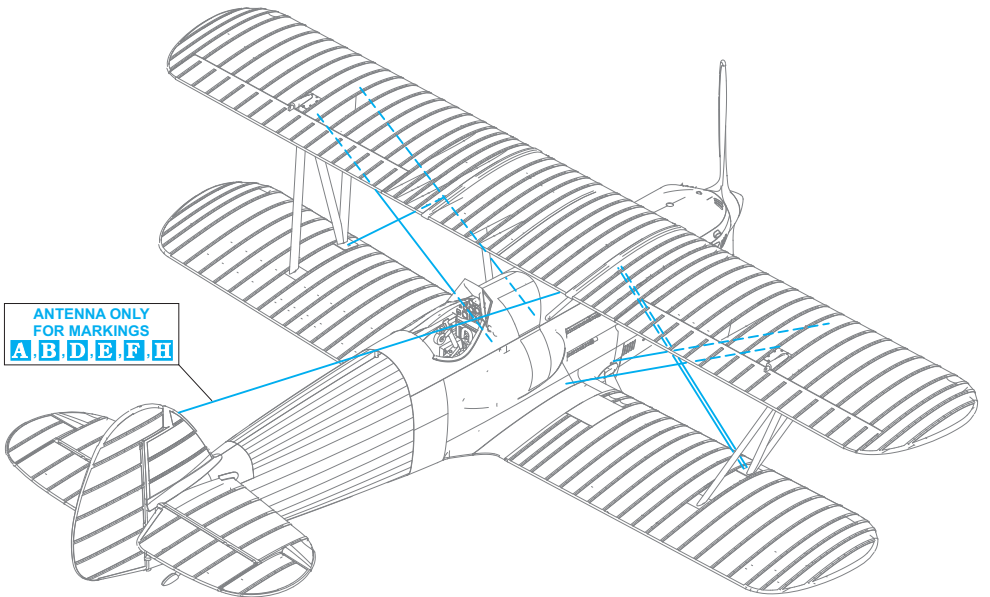



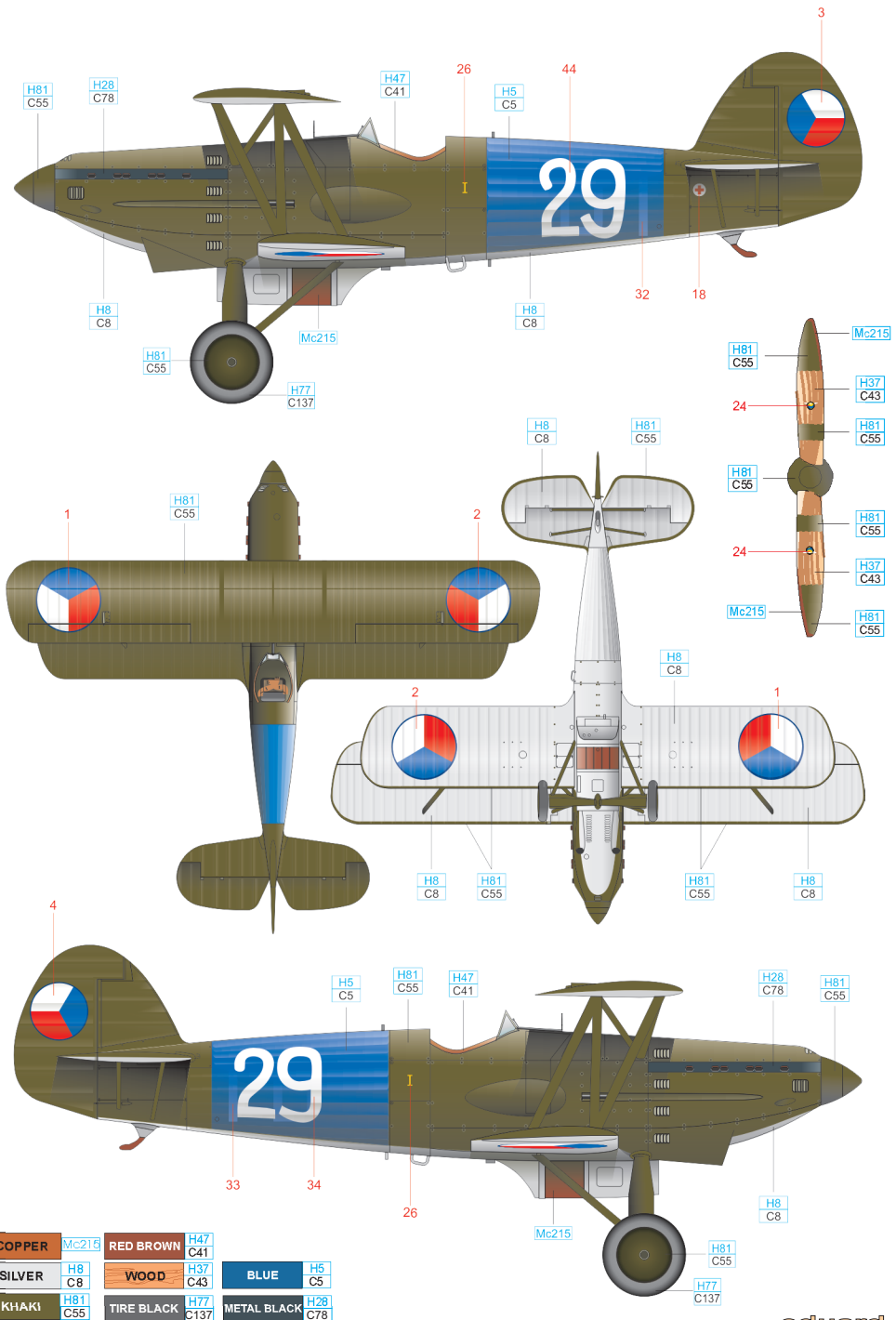

|        |            |             |             |
|--------|------------|-------------|-------------|
| COPPER | Mc215      | RED BROWN   | H47<br>C41  |
| SILVER | H8<br>C8   | WOOD        | H37<br>C43  |
|        |            | BLUE        | H5<br>C5    |
| KHAKI  | H81<br>C55 | TIRE BLACK  | H77<br>C137 |
|        |            | METAL BLACK | H28<br>C78  |



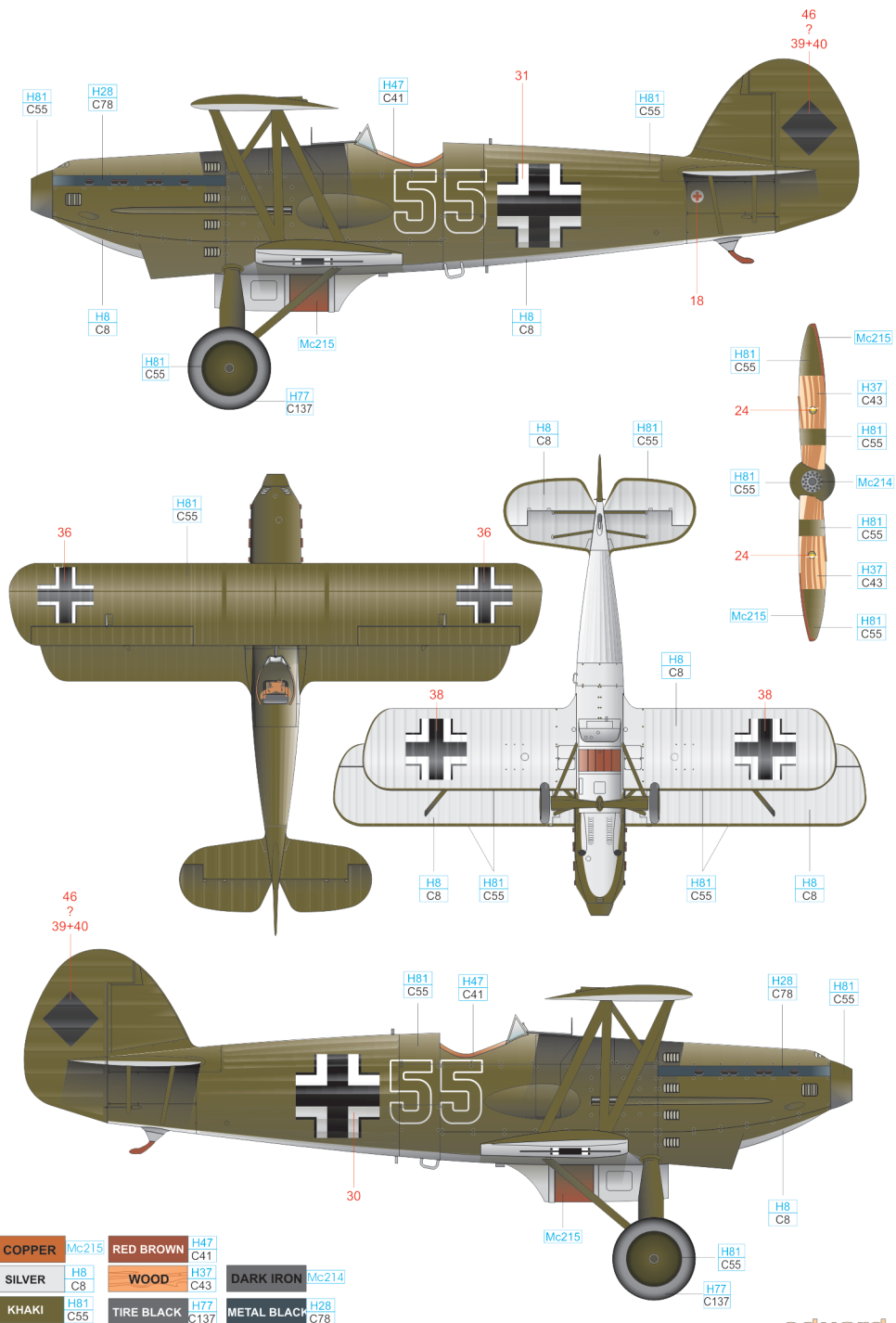



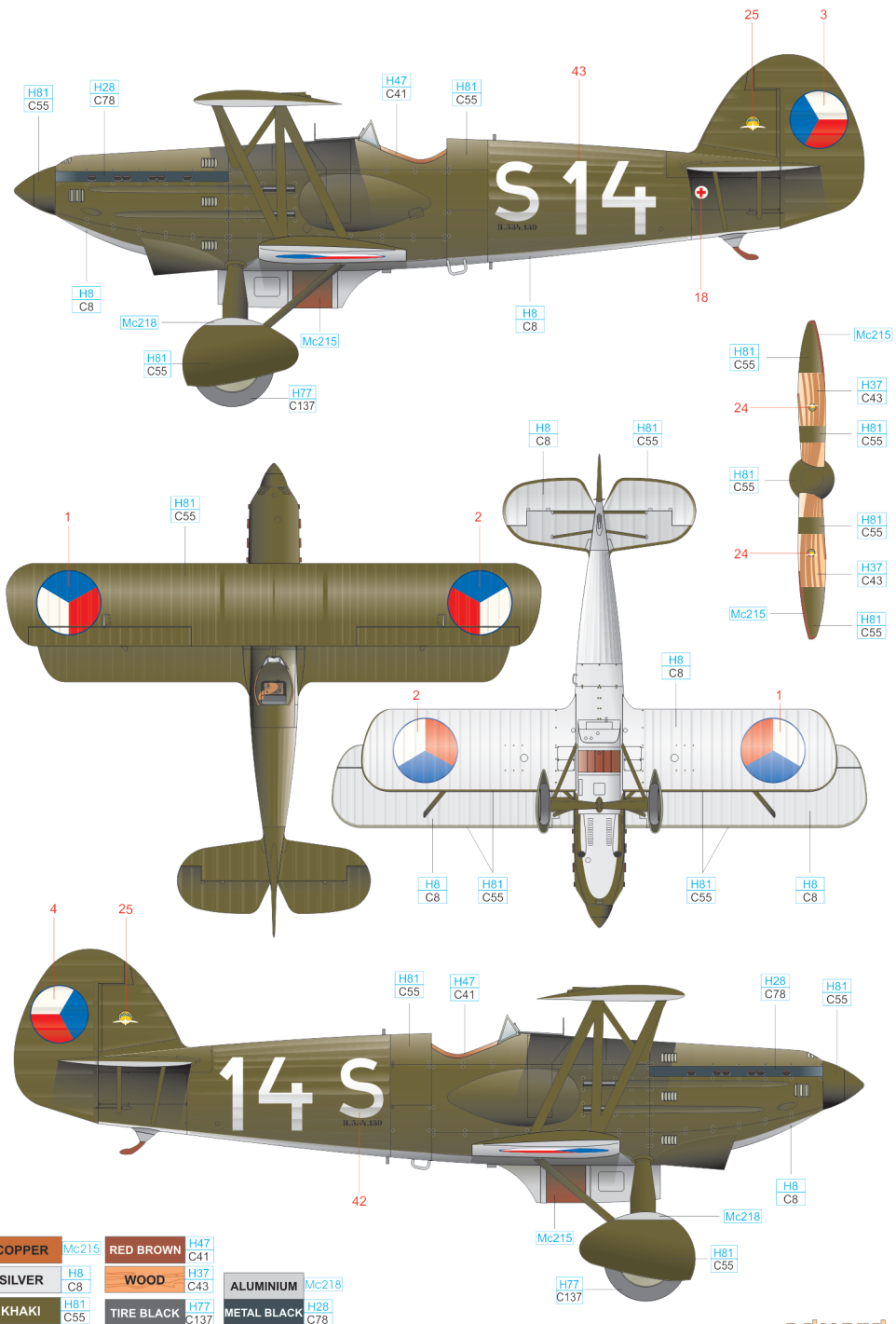

|        |            |            |             |             |            |
|--------|------------|------------|-------------|-------------|------------|
| COPPER | Mc215      | RED BROWN  | H47<br>C41  | ALUMINIUM   | Mc218      |
| SILVER | H8<br>C8   | WOOD       | H37<br>C43  | METAL BLACK | H28<br>C78 |
| KHAKI  | H81<br>C55 | TIRE BLACK | H77<br>C137 |             |            |



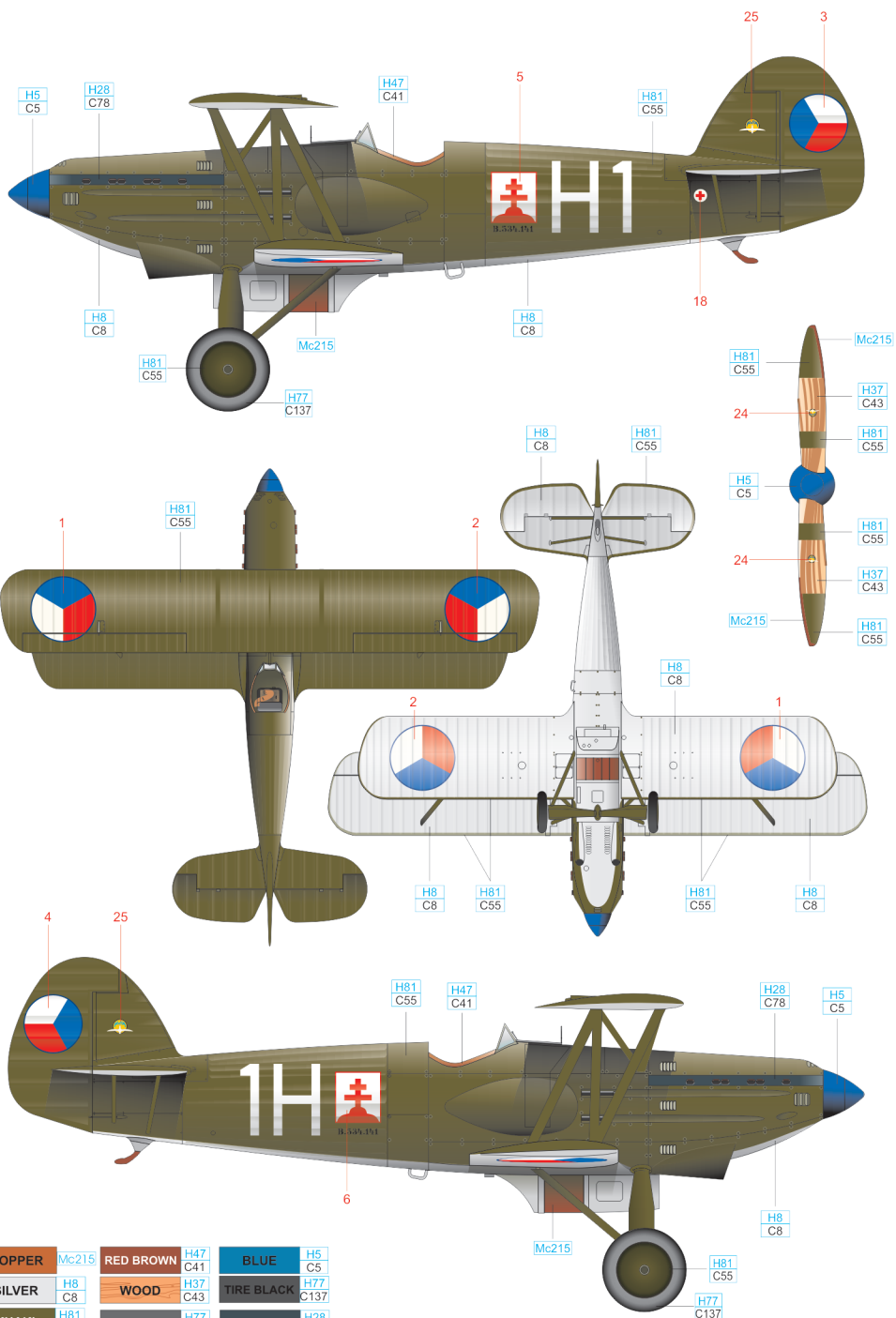

|        |            |            |             |             |             |
|--------|------------|------------|-------------|-------------|-------------|
| COPPER | Mc215      | RED BROWN  | H47<br>C41  | BLUE        | H5<br>C5    |
| SILVER | H8<br>C8   | WOOD       | H37<br>C43  | TIRE BLACK  | H77<br>C137 |
| KHAKI  | H81<br>C55 | TIRE BLACK | H77<br>C137 | METAL BLACK | H28<br>C78  |



LOWER SURFACE OF TOP WING

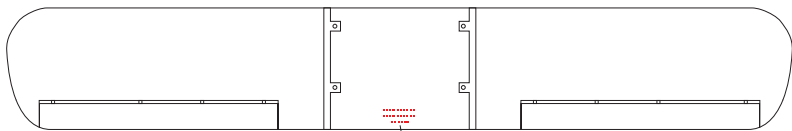

15

BENZIN, NADRŽ HLAV. 257 L  
BENZIN, NADRŽ SPÁD, 90 L  
OLEJ, NADRŽ 38 L

PLNĚNÍ VODY

13

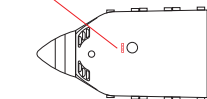

14 ZDE DRŽETI PŘI MOTOROVÉ ZKOUŠCE

14

8 PLNĚNÍ HASIČIHO PŘÍSTROJE

8

10 PLNĚNÍ PALIVA

10

ZDE ZVEDATI

7

PLNĚNÍ OLEJE

12

11 ČISTIČ VODY  
LEVÉ HŘEBLO CHLAZDICE

11

14 ZDE DRŽETI PŘI MOTOROVÉ ZKOUŠCE

14

9 SPOUŠTĚNÍ MOTORU

9

BRZDA

7

ZDE ZVEDATI

7

# Avia B.534 III. serie

Cat. No. 70101

**eduard**



**ProfiPACK**  
edition

# Avia B.534 IV. serie

Cat. No. 70102



[www.eduard.com](http://www.eduard.com)

**ProfiPACK**  
edition