

# GERMAN WWII FIGHTER

## 1:72 SCALE PLASTIC KIT

**ProfiPACK**



eduard

### úvodem

Ve druhé polovině 2. světové války patřil Focke-Wulf Fw 190 různých verzí k tomu nejlepšímu, čím Luftwaffe disponovala. Stíhací verze Fw 190 představovaly výkonný, těžce vyzbrojený stroj. Jeho nesnadný vývoj začal v roce 1938 na základě specifikací Technisches Amt RLM. První prototyp poprvé vzlétl 1. června 1939. Po řadě změn a mnohdy radikálních úprav se vývoj na podzim roku 1940 dopracoval k předseriové verzi Fw 190 A-0, vyrobené ve 28 kusech. Šest těchto strojů obdržela na jaře 1941 zkušební jednotka Erprobungsstaffel 190 na letišti v Rechlinu, která s nimi prováděla provozní zkoušky. Ty odhalily takové množství nedostatků, že RLM téměř zastavil další vývoj. Nicméně, na doporučení personálu zkušební jednotky dostal stroj šanci. Po provedení více než 50 změn na draku letounu vydalo RLM povolení k zařazení Fw 190 do řadové služby u Luftwaffe. V červnu 1941 převzala Luftwaffe první ze sta objednaných sériových Fw 190 A-1, vyzbrojených čtyřmi kulomety MG 17 ráže 7,9 mm. V září 1941 jimi byla vyzbrojena celá II/JG 26 na západní frontě. V listopadu pak začala výroba další verze, Fw 190A-2, poháněné motorem BMW 801C-2 a vyzbrojené dvěma kulomety MG 17 a dvěma kanóny MG 151 ráže 20 mm v křídlech. Část této série měla také přídavné kanóny MG FF ráže 20 mm, čímž se výzbroj dostávala na pozdější vysoký standard. K významné změně došlo na jaře 1942, kdy byl k dispozici motor BMW 801 D-2, jehož montáž dala vzniknout verzi A-3. V červenci pak výroba plynule přešla na zlepšenou verzi A-4. Obě už byly standardně vyzbrojeny dvěma trupovými kulomety MG 17, dvěma křídlovými kanóny MG 151 a dvěma kanóny MG FF, montovanými rovněž do křídla vně podvozkových šachet. V roce 1942 už výroba nabíhala do vysokých obrátek, rozjela se rovněž licenční stavba Fw 190 u firmy Fieseler. I díky tomu dosáhla celková produkce roku 1942 1 878 strojů, oproti 224 kusům vyrobených v roce 1941. V dubnu 1943 výroba přešla na velkosériovou verzi A-5, s identickým křídlem jako u verze A-4, ale s prodlouženým trupem, který se stal nadále základní součástí draku všech pozdějších verzí až po A-9, včetně bitevních verzí Fw 190 F. V červenci bylo k dispozici nové, zesílené křídlo, v němž byly na vnější pozici instalovány kulomety MG 151 místo MG FF. Instalace tohoto křídla přinesla verzi A-6. Další změnou na výrobních linkách byla verze A-7, vyráběná na konci roku 1943. Vznikla nahrazením trupových kulometů MG 17 kulomety MG 131 ráže 13 mm. V únoru 1944 pak další úpravy vedly k verzi A-8, která se stala nejrozšířenější verzí tohoto letounu s bezmála 1400 vyrobenými stroji. Nejpodstatnější změnou byla instalace zařízení GM-1, krátkodobě zvyšujícího výkon motoru vstříknutím oxidu dusného do motoru. Část produkce verze A-8 byla vyrobena ve variantě A-8/R2 a A-8/R8, vybavené kanóny MK 108 na vnějších pozicích křídla, a přídavným pancéřováním pilotního prostoru a překrytí kabiny. Poslední sériově vyráběnou stíhací verzí s motorem BMW 801 byla v roce 1945 verze A-9, vybavená motorem BMW 801 TS o výkonu 2000 k (1470 kW). Paralelně s vývojem stíhacích verzí probíhal vývoj bitevních verzí Fw 190 F. Tyto stroje měly křídlovou výzbroj redukovánou na dva kanóny MG 151 na vnitřních pozicích. Výkon motoru byl optimalizován pro operace v nižších letových hladinách. Stroje disponovaly velkou škálou podvěšené výzbroje pro protizemní útoky, zahrnující bomby různých ráží a řadu variant protitankových raket. Vzniklo rovněž několik variant verze G, což byl stíhací bombardér s prodlouženým doletem. Vývoj čistě stíhacích verzí pokračoval verzí Fw 190D, dodávanou jednotkám Luftwaffe od srpna 1944. Fw 190D vznikl instalací motoru Jumo 213 A-1 do upraveného draku Fw 190A-8. Ačkoli Fw 190 nikdy nedosáhl u stíhacích jednotek Luftwaffe tak velkého rozšíření jako konkurenční Bf 109, stal se významnou součástí válečného úsilí německého letectva ve druhé polovině 2. světové války. Fw 190 bojovaly jak na západní, tak na východní frontě. Jako těžké stíhací stroje s impozantní výzbrojí získávaly od roku 1943 na významu v jednotkách protivzdušné obrany Říše, kde se uplatnily v boji proti těžkým čtyřmotorovým bombardérům. V této roli byla významná především verze A-8 a její pancéřovaná varianta A-8/R2. Tyto stroje s jejich zesílenou výzbrojí byly pro spojenecké bombardéry skutečně vražedné. Od druhé poloviny roku 1944 ovšem jejich hrozbu stále úspěšněji eliminovaly doprovodné stíhačky P-47D a především vynikající P-51D Mustang.

ATTENTION



UPOZORNĚNÍ



ACHTUNG



ATTENTION



注意



Carefully read instruction sheet before assembling. When you use glue or paint, do not use near open flame and use in well ventilated room. Keep out of reach of small children. Children must not be allowed to suck any part, or pull vinyl bag over the head.



Před započatím stavby si pečlivě prostudujte stavební návod. Při používání barev a lepidel pracujte v dobře větrané místnosti. Lepidla ani barvy nepoužívejte v blízkosti otevřeného ohně. Model není určen malým dětem, mohlo by dojít k požití drobných dílů.

INSTRUCTION SIGNS \* INSTR. SYMBOLS \* INSTRUKTION SINNBILDEN \* SYMBOLES \* 記号の説明

OPTIONAL  
VOLBABEND  
OHNOUTOPEN HOLE  
VYVRTAT OTVORSYMETRICAL ASSEMBLY  
SYMETRICKÁ MONTÁŽNOTCH  
ZÁREZREMOVE  
ODRÍZNOUTAPPLY EDUARD MASK  
AND PAINT  
POUŽÍ EDUARDS MASK  
NABARVIT

PARTS



DÍLY



TEILE



PIĚCES



部品

## PLASTIC PARTS

A&gt;

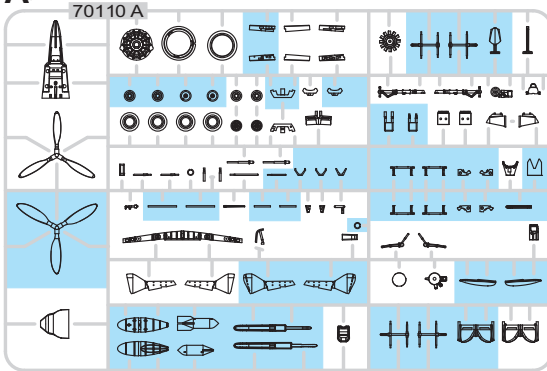

D&gt;

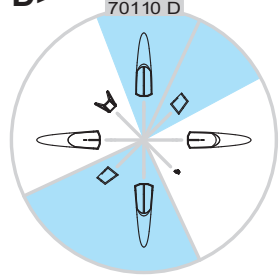

J&gt;

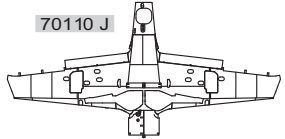

G&gt;

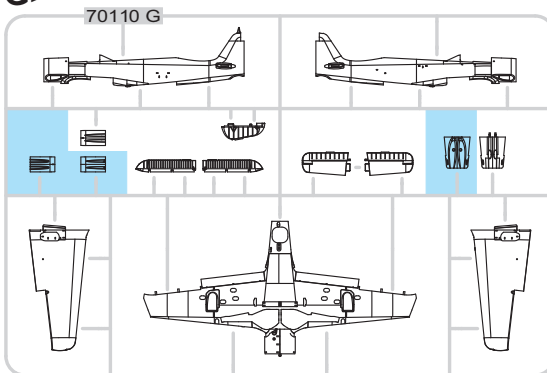
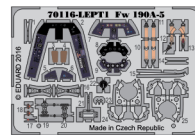
eduard  
MASKPE - PHOTO ETCHED  
DETAIL PARTS

-Parts not for use. -Teile werden nicht verwendet. -Pièces à ne pas utiliser. -Tyto díly nepoužívejte při stavbě. - 使用しない部品

COLOURS



BARVY



FARBEN



PEINTURE



色

GSI Creos (GUNZE)			
AQUEOUS	Mr. COLOR		
[H72]	[C2]	BLACK	
[H111]	[C62]	FLAT WHITE	
[H12]	[C33]	FLAT BLACK	
[H33]	[C81]	RUSSET	
[H47]	[C41]	RED BROWN	
[H61]	[C17]	DARK GREEN	RLM71
[H65]	[C18]	BLACK GREEN	RLM70
[H68]	[C36]	DARK GRAY	RLM74
[H69]	[C37]	GRAY	RLM75
[H70]	[C60]	GRAY	RLM02

AQUEOUS	Mr. COLOR		
[H77]	[C137]	TIRE BLACK	
[H113]	[C113]	YELLOW	RLM04
[H141]	[C114]	RED	RLM23
[H161]	[C116]	BLACK GRAY	RLM66
[H171]	[C117]	LIGHT BLUE	RLM76
Mr. COLOR SUPER METALLIC			
[SM06]		CHROME SILVER	
Mr. METAL COLOR			
[MC213]		STAINLESS	
[MC214]		DARK IRON	

**IF YOU USE PARTS PE2 AND PE7,  
THEN YOU MUST USE PARTS A7 AND A8.**

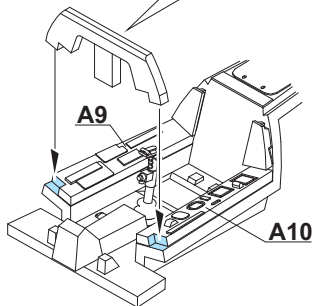
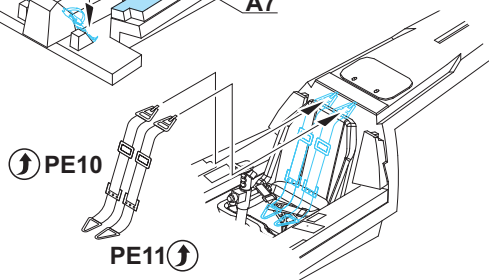
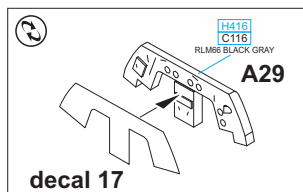
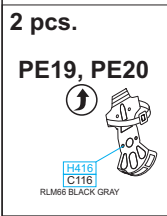
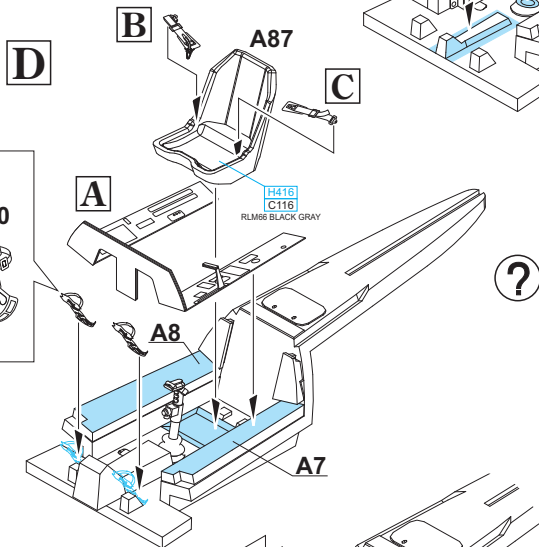
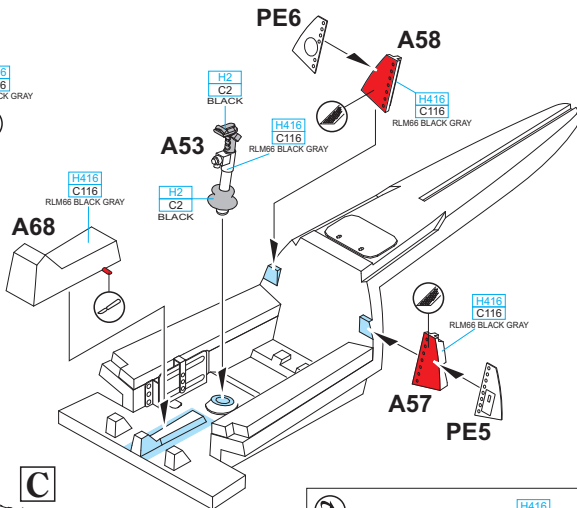
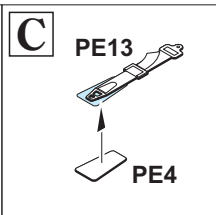
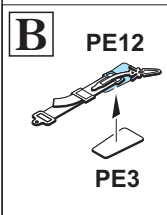
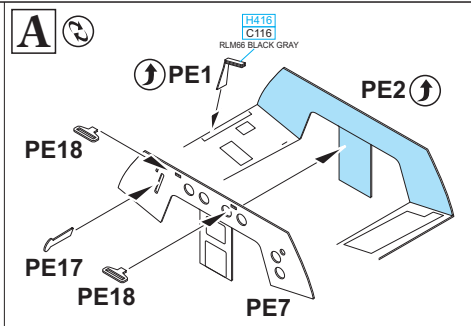
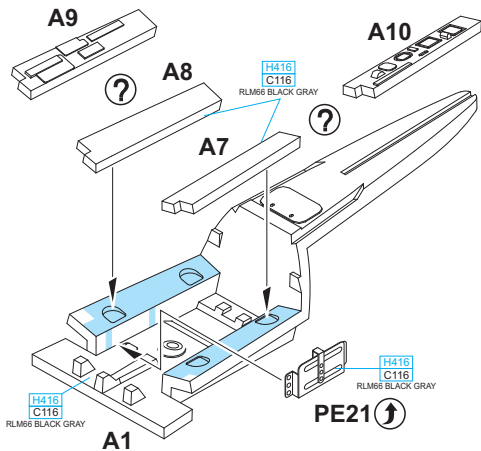

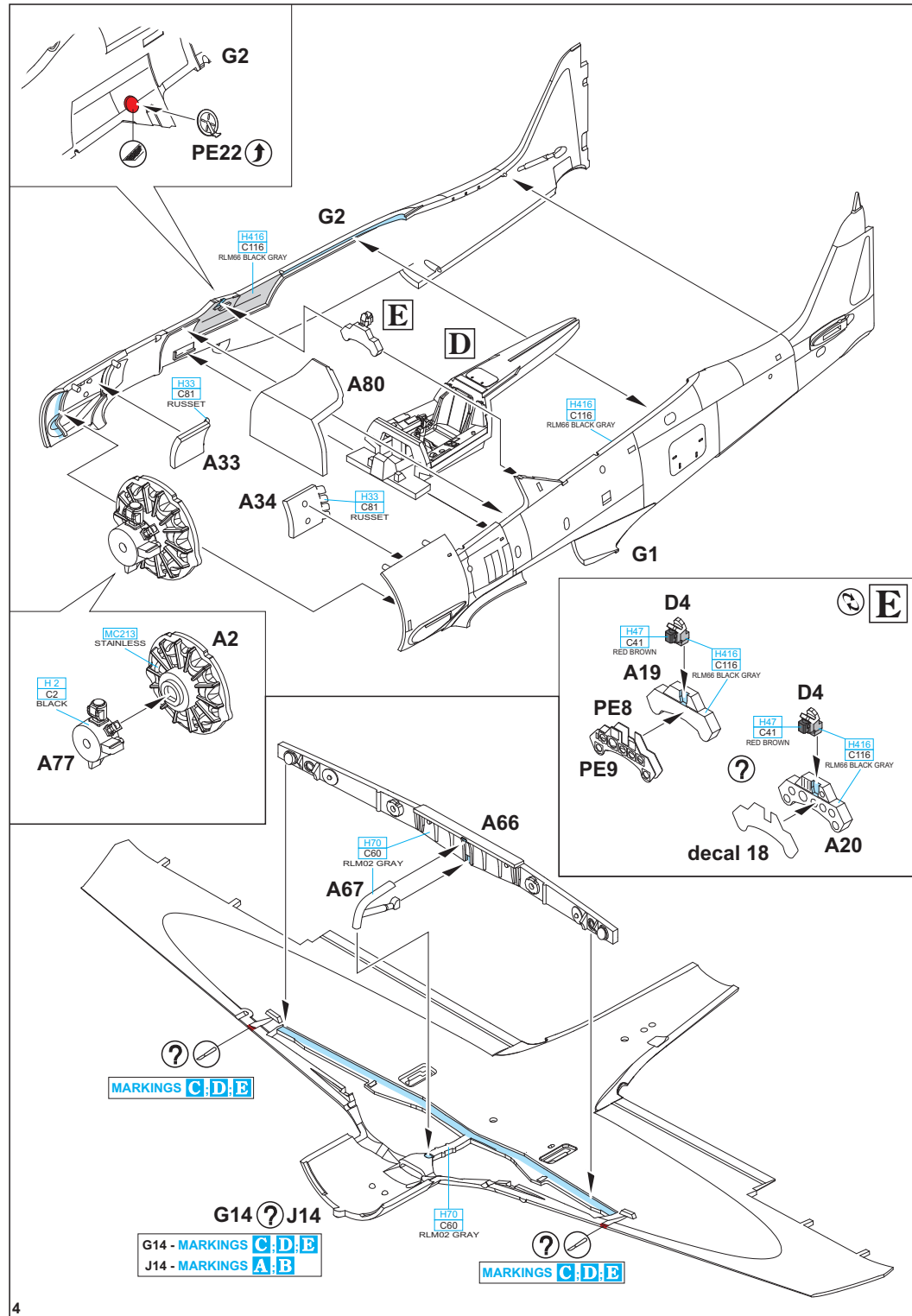

PE24   PE25

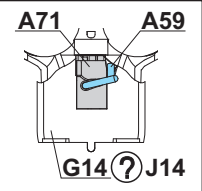
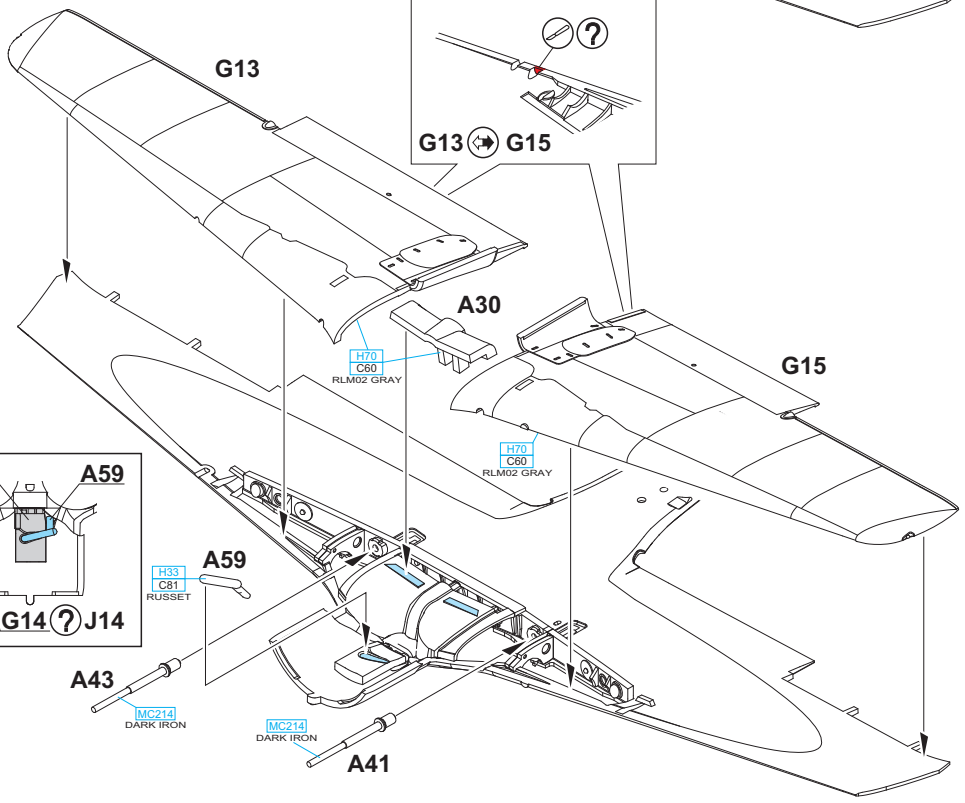
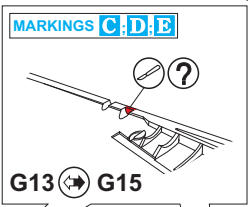
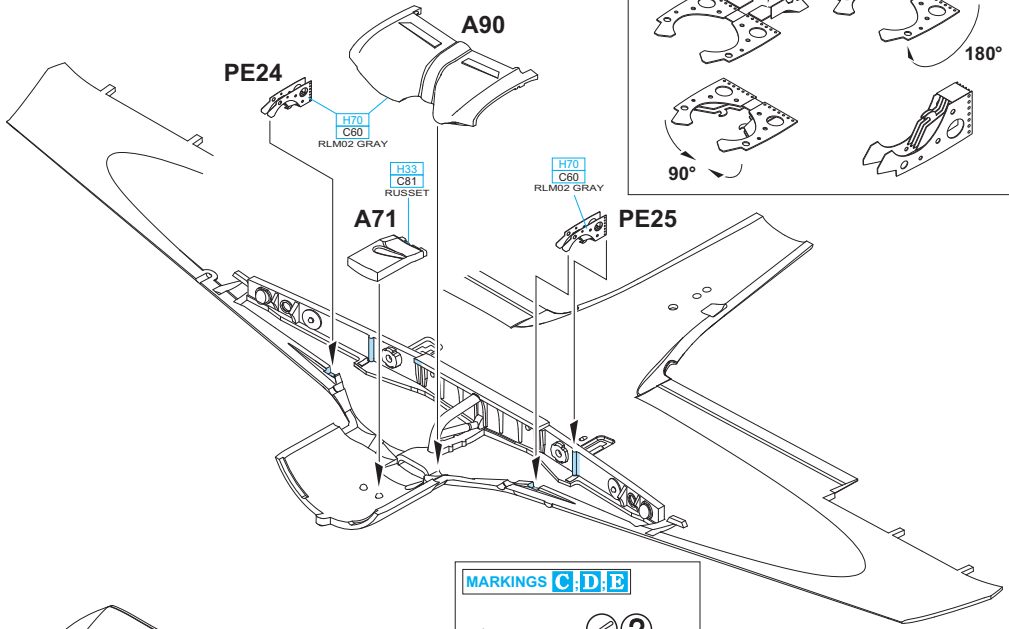
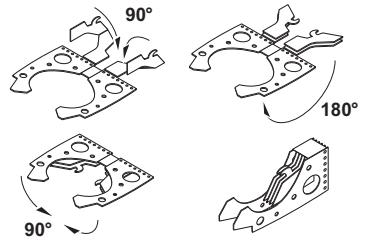

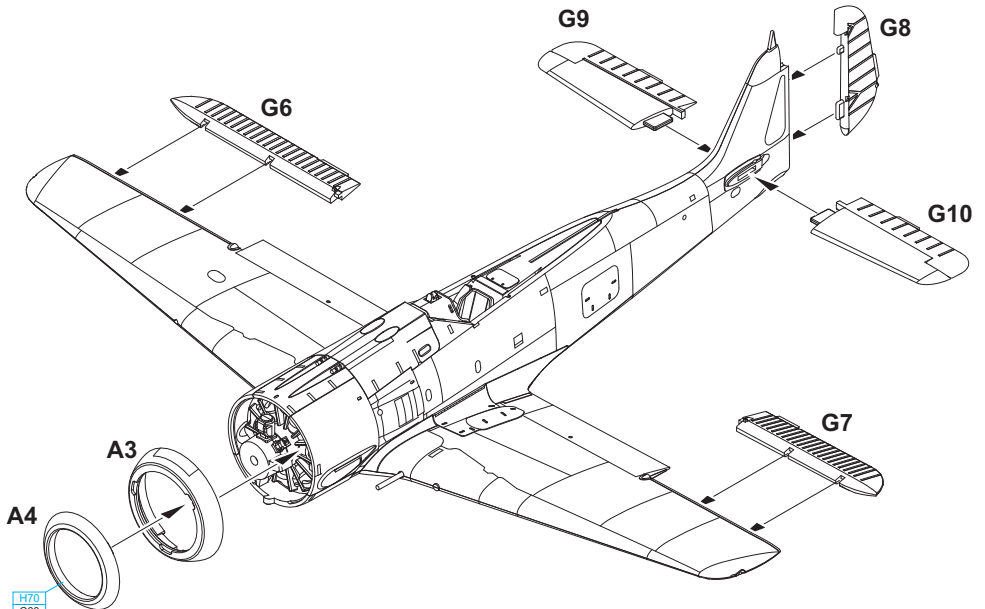
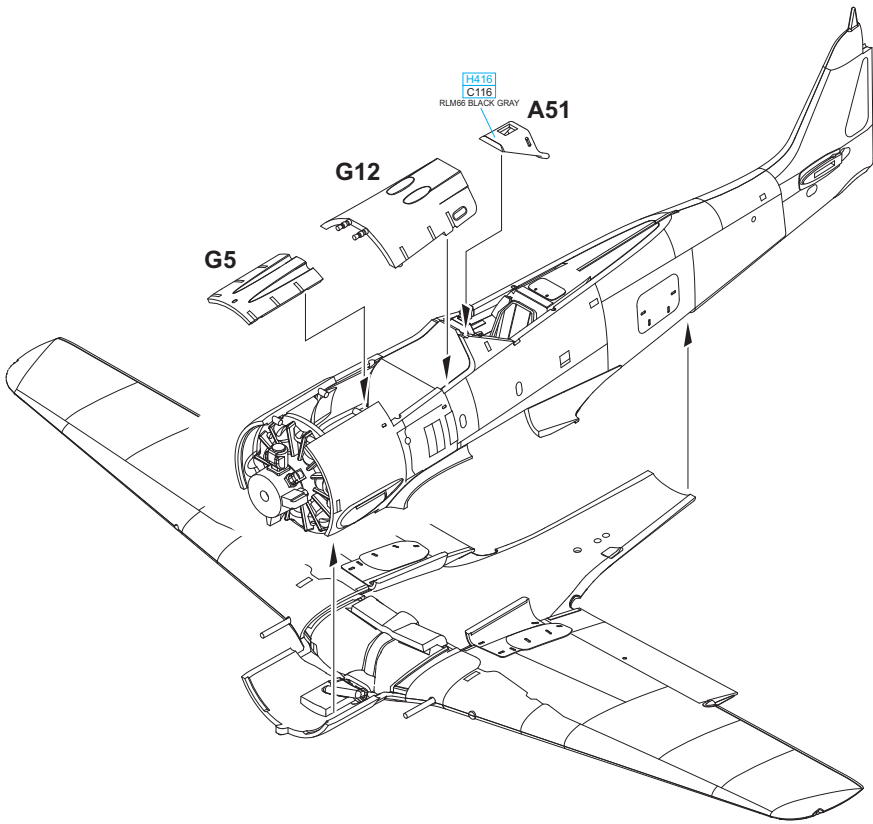

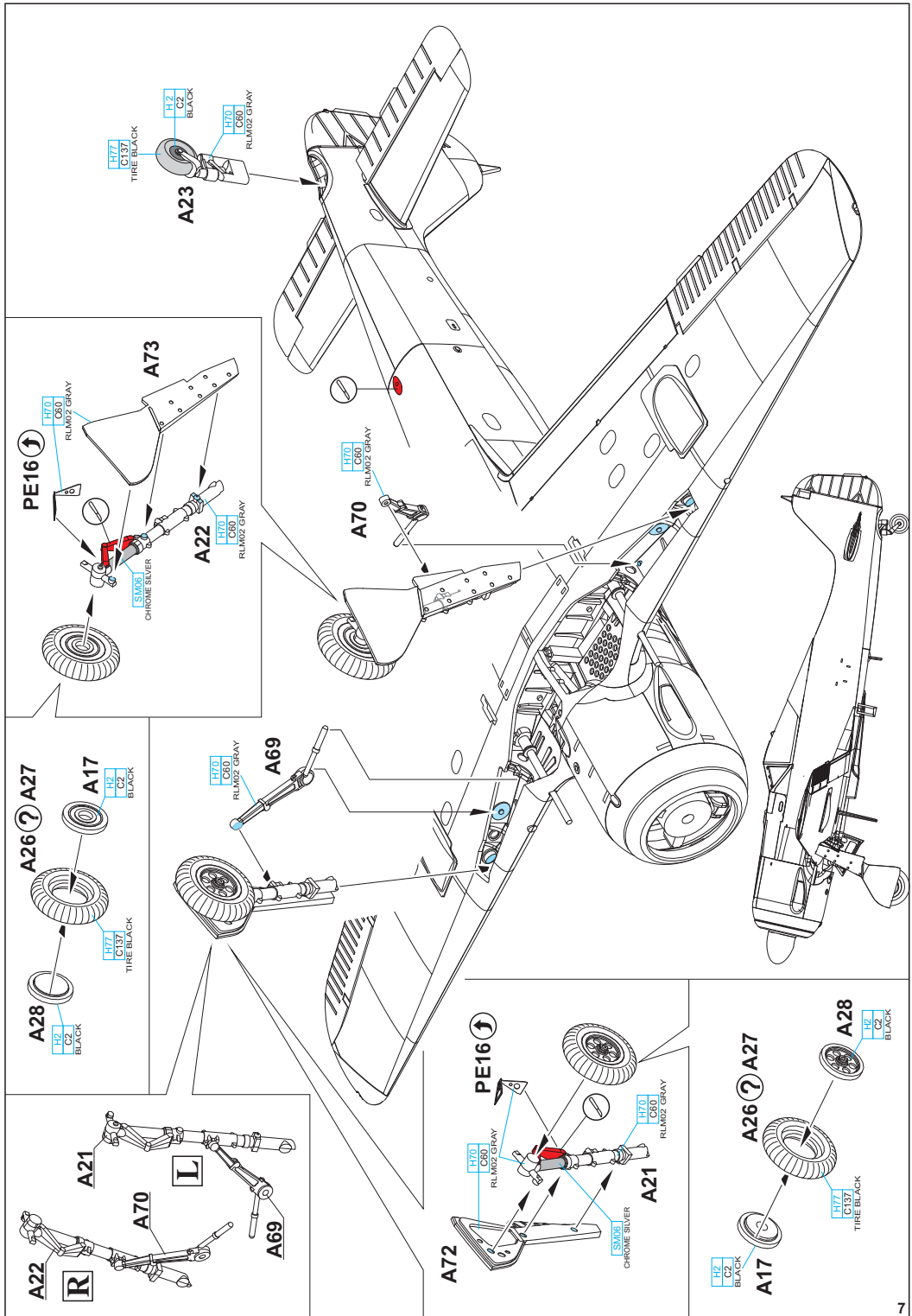

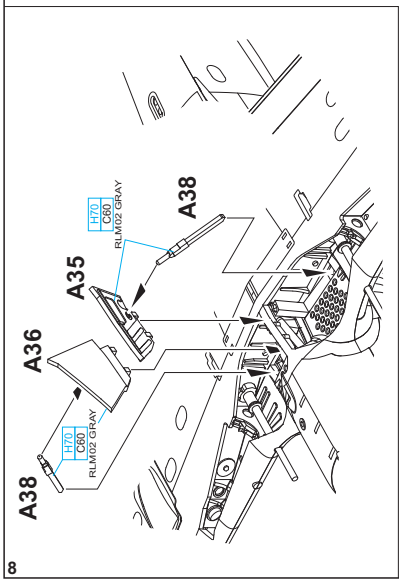

PE14, PE23 - MARKING E ONLY

PE14

PE23

A55 ? PE15 - MARKINGS C D

PE15

A55

A37  
L707  
C80  
RLM02 GRAY

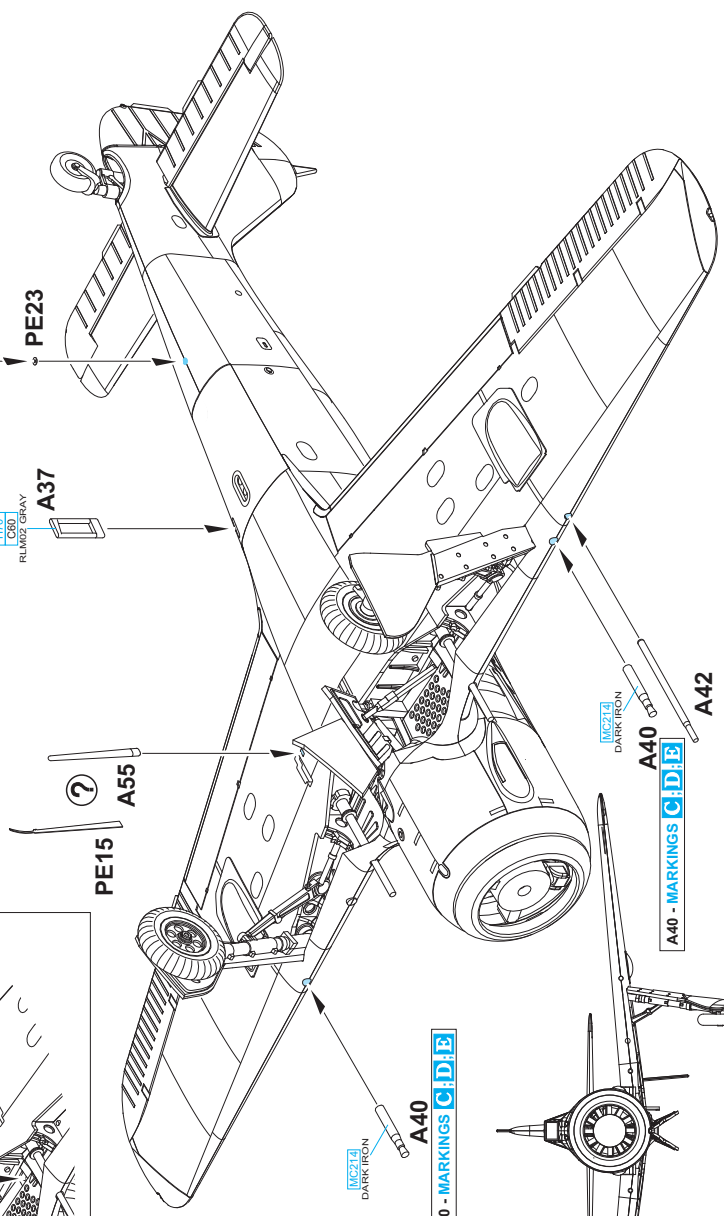

A40 - MARKINGS C D E

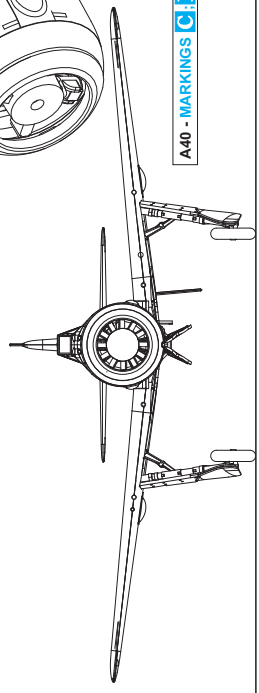



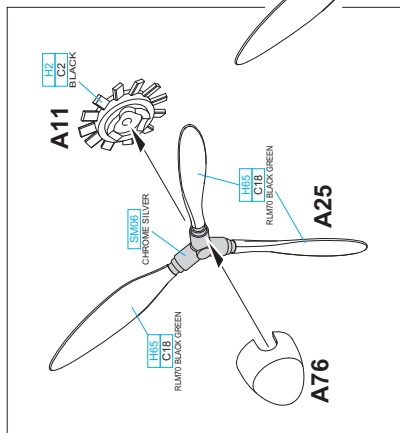
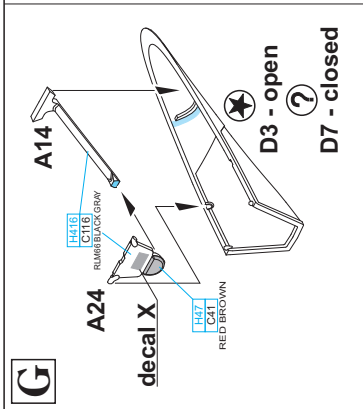
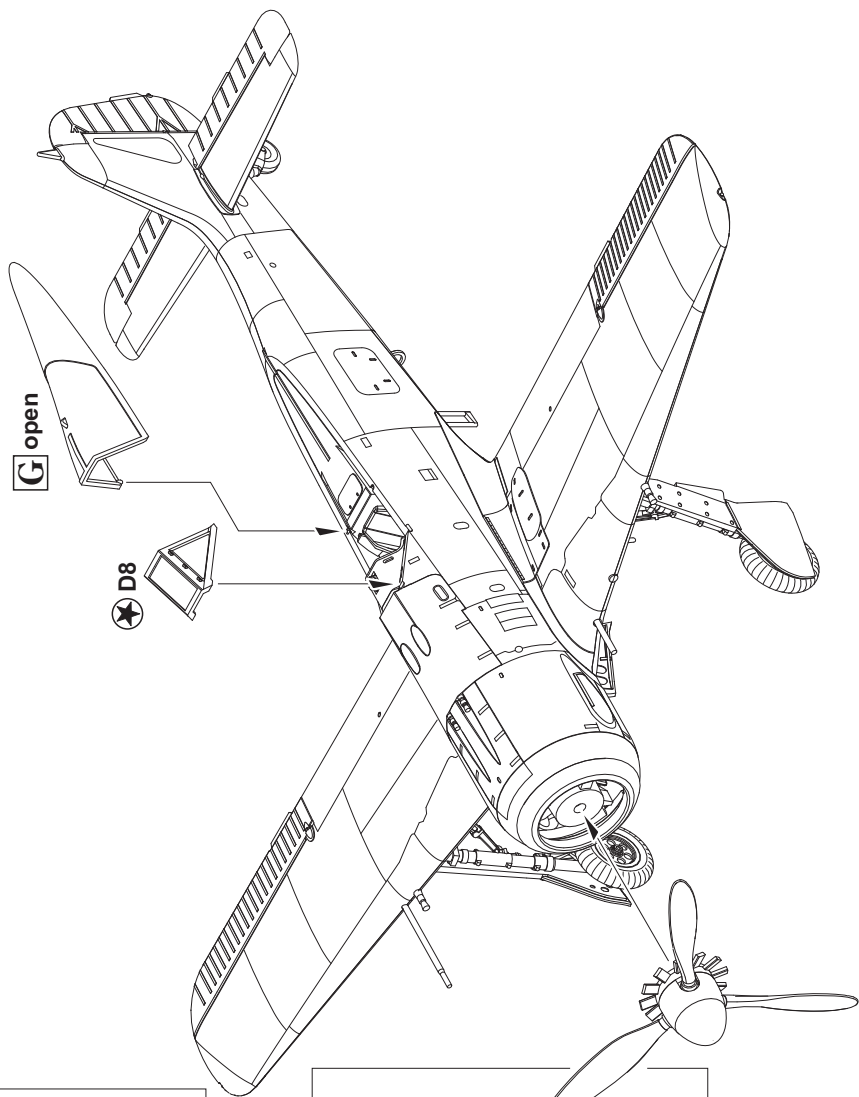

70116

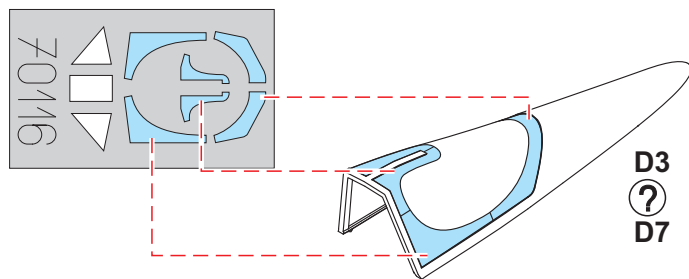
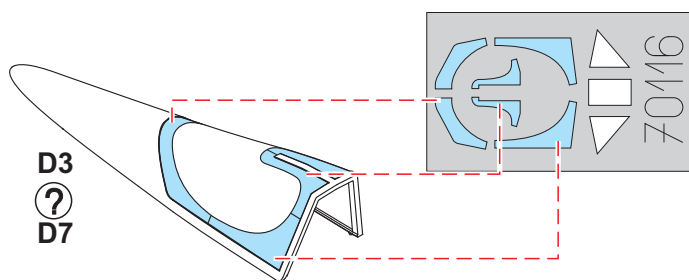
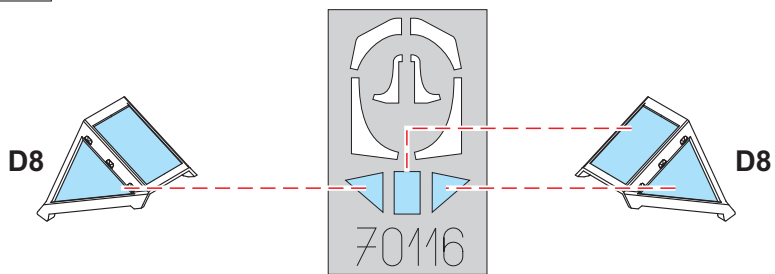

Hermann Graf si na své konto připsal celkem 212 sestřelů, z toho 202 na východní frontě. Dne 16. září 1942 byl za dosažení 172 vítězství vyznamenán Rytířským křížem s dubovou ratolestí, meči a brilianty, nejvyšším německým válečným vyznamenáním. S tímto pestře zbarveným letounem Graf létal na jaře 1943, kdy velel Jagdgruppe Ost, doplňovací výcvikové jednotce. Znak jednotky – pták učící své potomky - je namalovaný na pravé straně zádě. Na směrovce je číslovka s aktuálním počtem sestřelů. V řadách JGr 50 a JG 11 jich do konce války přibude ještě deset. Podoba letounu se v průběhu času měnila, dokonce byl osazen sadou U7.

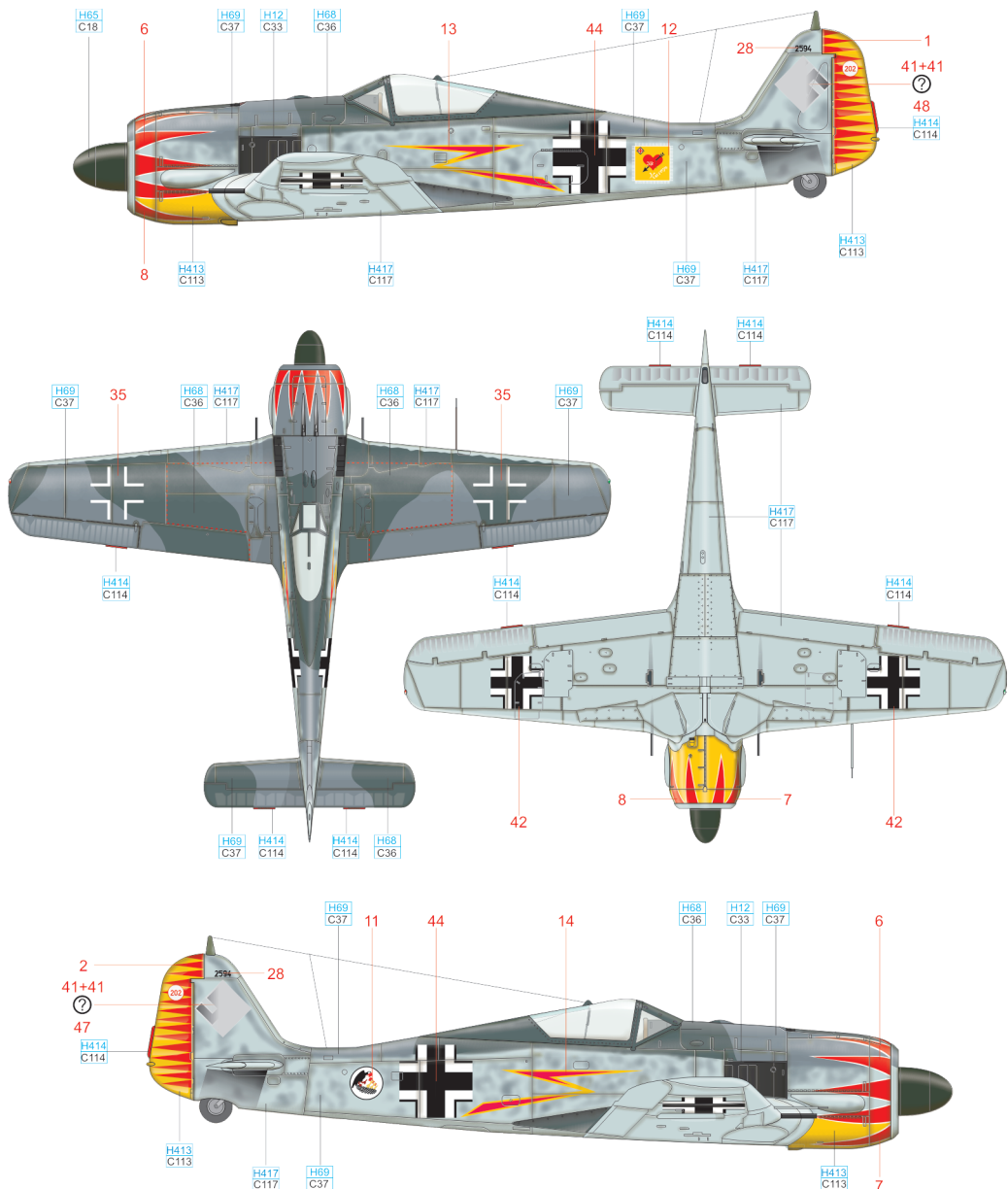

RLM 23	H414 C114	WHITE	H411 C82	BLACK	H12 C33	RLM 04	H413 C113
RLM 76	H417 C117	RLM 75	H69 C37	RLM 74	H68 C36	RLM 70	H65 C18

## B Hptm. Walter Nowotny, velitel I./JG 54 Grünherz, Orel, podzim 1943

Rakušan Walter Nowotny nastoupil k JG 54 v roce 1941. Od října 1942 velel 1. Staffel a v srpnu 1943 byl jmenován velitelem I./JG 54. Na východní frontě docílil 256 vítězství, dalších více než 20 mu nebylo potvrzeno. Od počátku roku 1944 velel výcvikové JG 101 ve Francii. V září 1944 byl pověřen sestavením zkušební jednotky vyzbrojené proudovými Me 262. Jako velitel Erprobungskommando Nowotny (III./JG 6) zahynul v boji 8. listopadu 1944. Absolvoval 442 bojových letů a dosáhl celkem 258 vítězství. Byl vyznamenán Rytířským křížem s dubovou ratolestí, meči a brilianty. S tímto strojem zůstal 4. ledna 1944 neznámý, po boji s bitevníky Il-2, velitel 2./JG 54 Oblt. Otto Vincent. Stroj je zvláštní atypickou kamufláží horních ploch křidel, známou na některých letadlech vyrobených závody Ago v Oschersleбену.

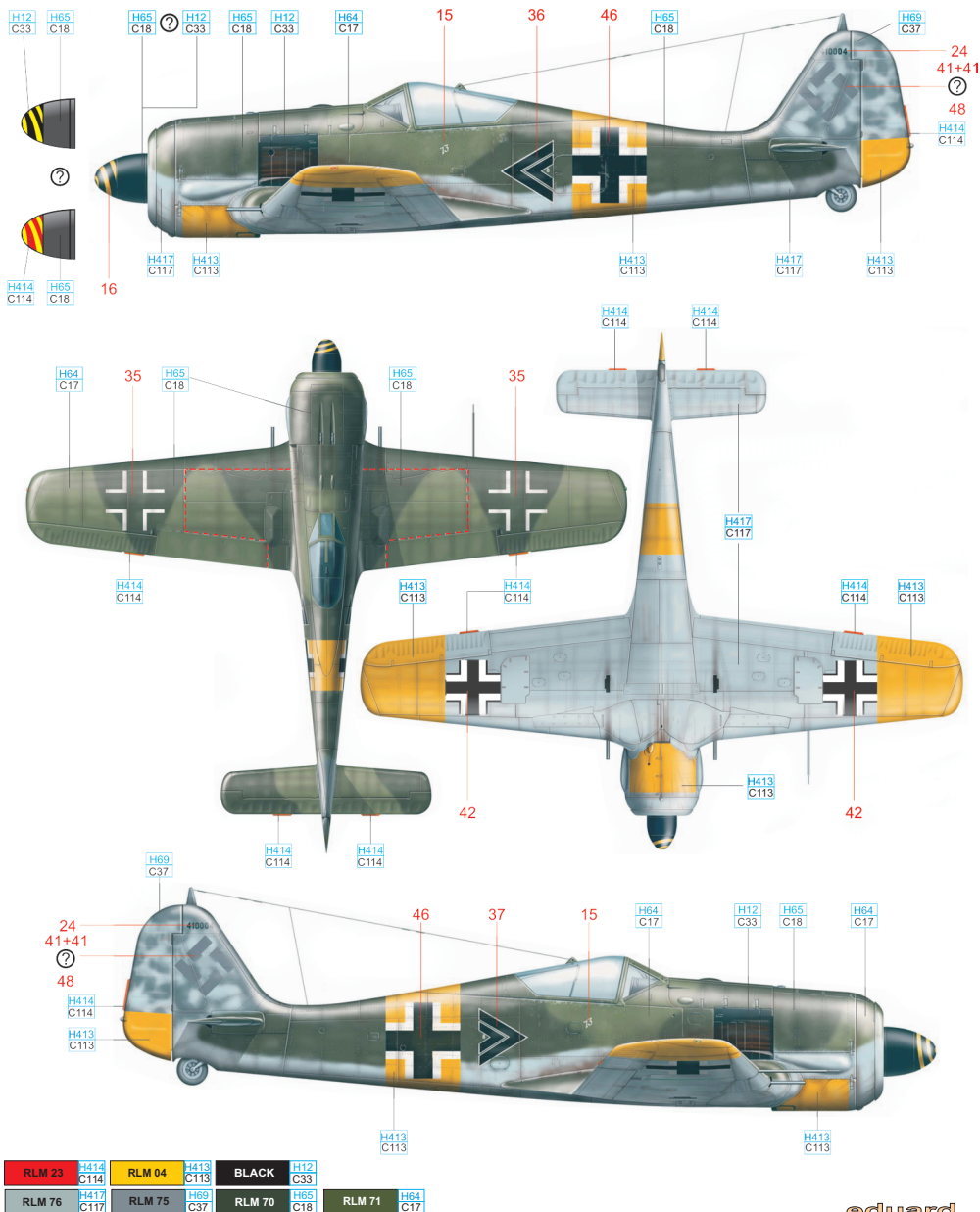

## C W.Nr. 410055, Uffz. Bernhard Kunze, 2./JG 1, Nizozemí, říjen 1943

Černo-bílá šachovnice na motorovém krytu sloužila během krátkého období v roce 1943 jako marking I. Gruppe JG 1. V této podobě letoun létal mezi 4. a 17. říjnem, tedy dny, kdy Kunze dosáhl šestého a sedmého sestřelu (v obou případech B-17). Bernhard Kunze sestřelil celkem devět nepřátelských letounů, z tohoto počtu je sedm B-17 a po jednom P-47 a B-24. Padl 5. ledna 1944 poté, co jej během bojového letu, který směřoval proti americkým čtyřmotorákům, zasáhlo vlastní protiletadlové dělostřelectvo. Stalo se tak tři dny před narozením jeho syna.

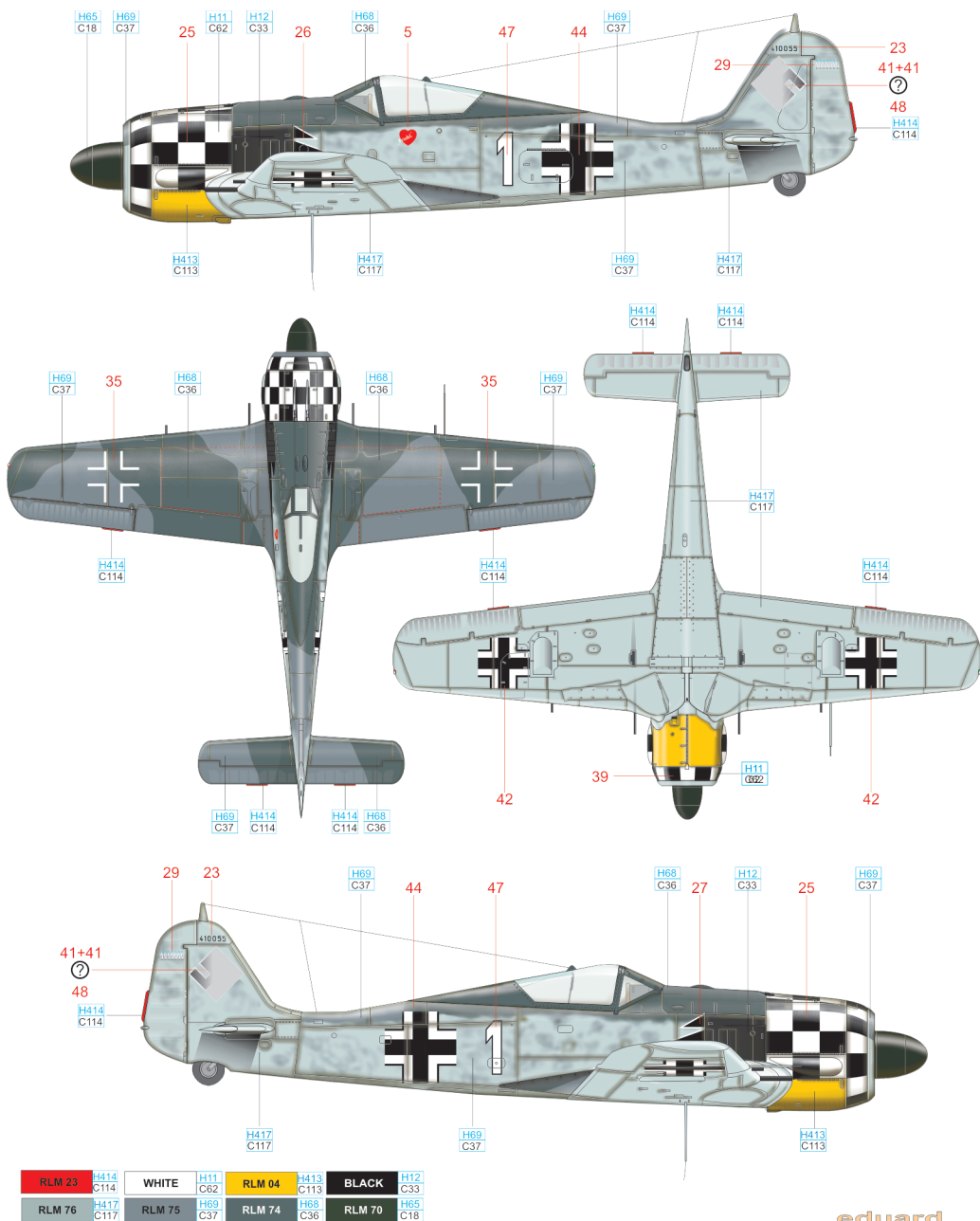

# D W.Nr. 7328, Hptm. Dietrich Wickop, velitel II./JG 1, Woensdrecht, Nizozemí, květen 1943

Dietrich Wickop převzal velení II. Gruppe JG 1 dne 17. dubna 1943. Již o měsíc později, dne 16. května však padl v boji. Celkem dosáhl 13 vítězství. Dne 3. května 1943 se podílel na zkáze Ventura z 487. squadrony RNZAF útočících na elektrárnu v Amsterdamu, když si připsal na své konto dvě. Osobní emblém pilota – kresba ptáka – vychází z obdobného emblému, který měl na svém letounu Max Buchholz. Tatzelwurm, bájný alpský tvor, namalovaný na motorovém krytu je znakem II./JG 1.

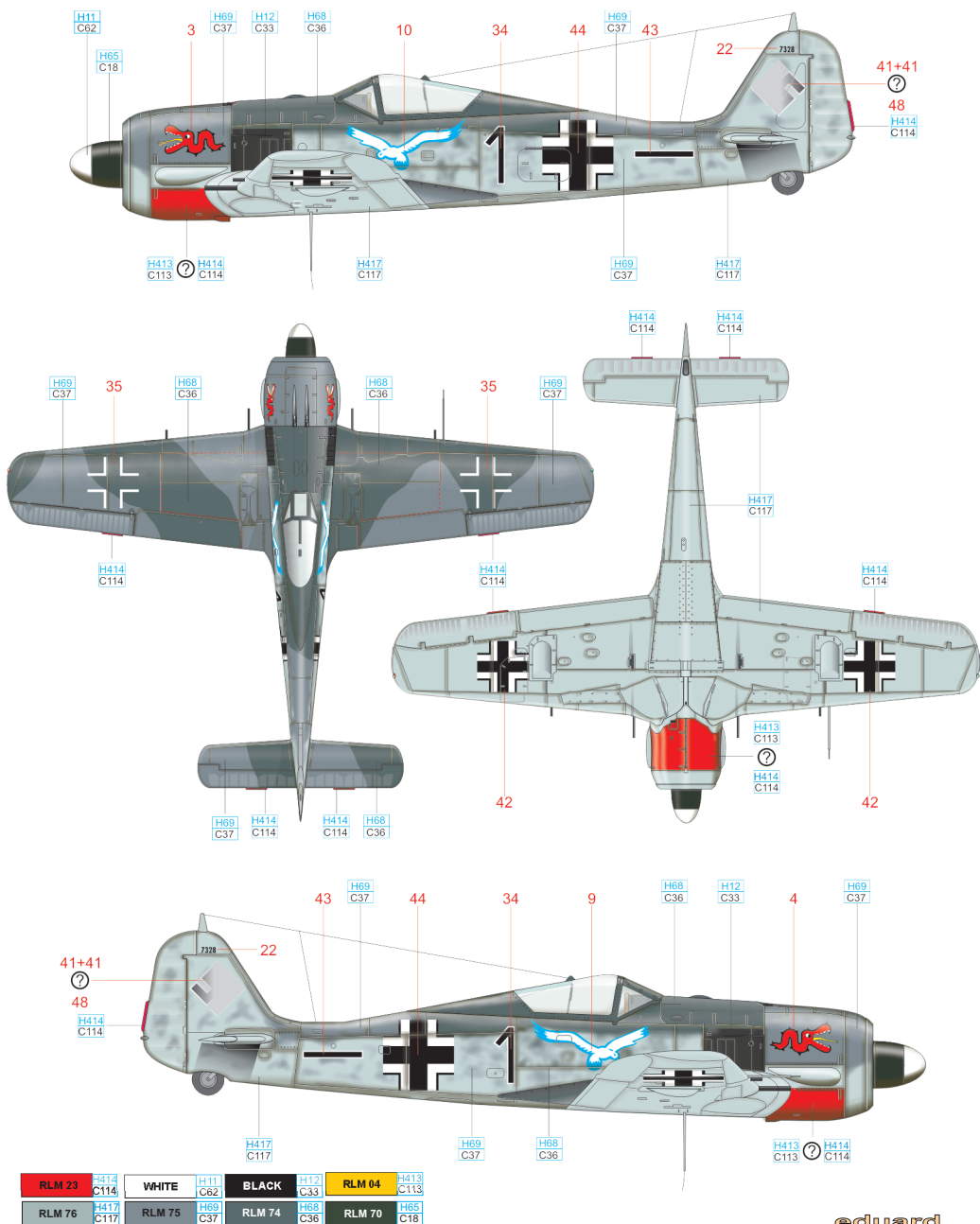

# E Hptm. Egon Mayer, velitel III./JG 2 Richthofen, Francie, jaro 1943

Egon Mayer (1917) strávil u JG 2 celou svou válečnou kariéru. Ta začala v prosinci 1939. Zvláště úspěšný byl během letní ofenzivy RAF v roce 1941 a na jaře 1942. V listopadu 1942 se stal velitelem III./JG 2 a byl jedním z průkopníků boje proti čtyřmotorovým bombardérům. V červenci 1943 se stal Kommodorem JG 2 a v této funkci setrval až do své smrti 2. března 1944, kdy padl v boji s Thunderbolty nad Montmedy. Na počátku února 1944 dosáhl jako první stíhač na západní frontě 100 vítězství. Absolvoval celkem 353 bojových letů, získal 102 vítězství, z toho 25 čtyřmotorových bombardérů a byl vyznamenán Rytířským křížem s dubovou ratolestí a mečí. S tímto strojem byl sestřelen v boji se čtyřmotorovými bombardéry 28. června 1943 u Kergallie Lt. Hans-Werner Zajonz z 9./JG 2.

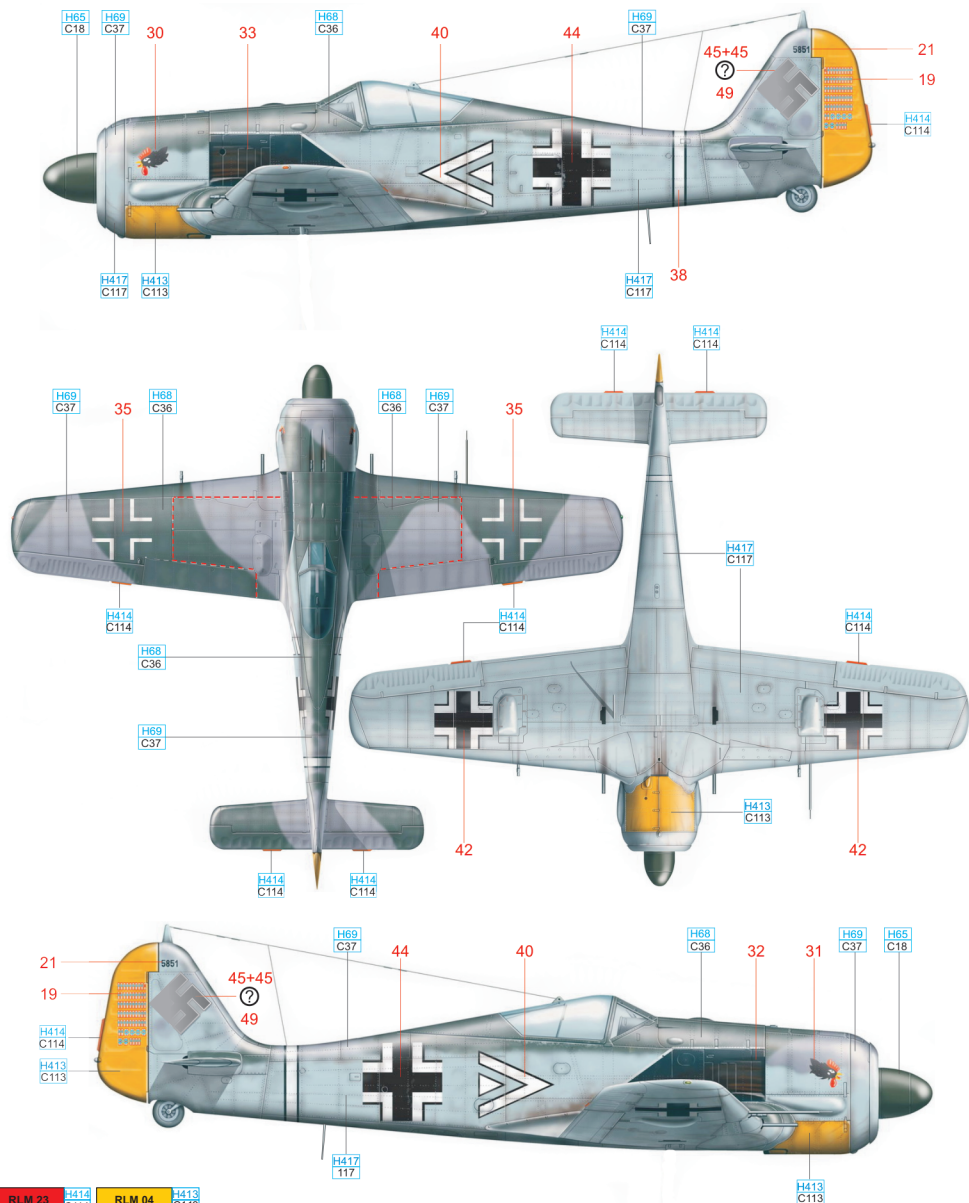

RLM 23	H414 C114	RLM 04	H413 C113
RLM 76	H417 C117	RLM 75	H69 C37
		RLM 74	H68 C36
		RLM 70	H65 C18

