

úvodem

Avia B.534 vznikla v roce 1934 vývojem základního typu B.34. Z této konstrukce, která byla vyrobena v malé sérii pro československé letectvo (většina vyrobených strojů sloužila u Leteckého pluku 3 na Slovensku a později dolétala ve službách Slovenského státu na začátku 2.světové války), bylo odvozeno několik motorových variant. Z prototypu B.234 vznikla záměnou motoru (Hispano Suiza 12 Ydrs za původní hvězdicový Avia R-29) právě B.534.

Ta zvítězila v roce 1934 v tendru vojenského letectva na novou standardní stíhačku, a v červenci 1934 dostala Avia první objednávku na 34 kusů. Objednávky byly postupně rozšiřovány až na konečných 568 kusů, vyrobených v několika výrobních blocích.

Hodnocení výkonů Avie B.534 je poněkud rozporné. Ač to byl stroj v době svého vzniku technicky jistě na výši doby a využíval progresivní konstrukční prvky, v době Mnichovské krize už pomalu, ale jistě zastarával. Vzhledem k politickým okolnostem navíc piloti nedostali příležitost zasáhnout do boje, k jehož vedení byli cvičeni a motivováni. Do skutečného boje se Avie dostaly až o několik let později, v roce 1941, ve službách slovenských vzdušných zbraní, tedy de facto na straně původního protivníka. Na Východní frontě předvedli slovenští piloti v kabinách Avii dobré výkony, díky nimž lze nasazení na východě považovat za vrchol kariéry Avie B.534. O rok později už ale Avii zvonila hrana, a přišel čas jejich náhrady modernějšími stroji.

Pokus Bulharů z roku 1943 o zásah proti americkým Liberatorům, útočícím na Ploesti, skočil jednoznačným neúspěchem. Avie nedokázaly ani vystoupat do operační výšky Liberatorů. Jak na Slovensku, tak v Bulharsku čekal Avie osud většiny vysloužilých stíhaček, přešly nejprve k bitevním úkolům a poté k pomocným rolím. Na několik zbylých Avii čekal poslední boj, v rámci bulharského letectva při plnění bitevních úkolů v Maďarsku, na slovenské Avie pak několikátýdenní vystoupení při protiněmeckém povstání na Slovensku. I zde převážně útočily na pozemní cíle, nicméně jedna z Avii zaznamenala poslední sestřel dosažený tímto typem, a pravděpodobně vůbec poslední sestřel dosažený dvouplošníkem v dějinách. Je ovšem nutné dodat, že šlo o sestřel neozbrojeného dopravního letounu, což je záležitost, vzhledem ke všem okolnostem této události, poněkud diskutabilní. Službou v SNP se fakticky historie Avie B.534 uzavírá. Přes zmíněnou nepřítel osudu se Avie B.534, díky délce své služby i historickému období, kdy ve službě byla, stala jedním ze symbolů československého letectva. A to symbolem jednoznačně pozitivním.

V této stavebnici přinášíme B.534 II. série. V prosinci roku 1935 byly provedeny zkoušky přesnosti palby strojů I. série (dva kulometry na bocích trupu a dva kulometry v křídle) a II. série (čtyři kulometry na bocích trupu). Kromě vyšší přesnosti střelby byla důvodem ke změně umístění kulometů na boky trupu také skutečnost, že v případě zaseknutí zbraně jej bylo možné znovu natáhnout. Ve II. sérii bylo postaveno celkem 46 strojů (výrobní čísla 102 – 147), lišící se od strojů předchozí série kromě výzbroje čtyř kulometů vz. 30 na bocích trupu také větší boulí kryjící závěry dvou zbraní. Kromě dodávek strojů pro československé letectvo byly postaveny dva stroje také pro Řecko.

PLASTIC PARTS

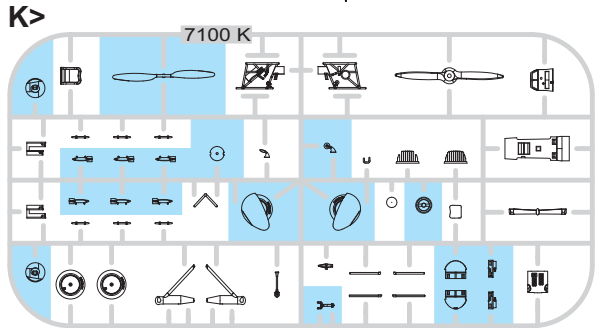
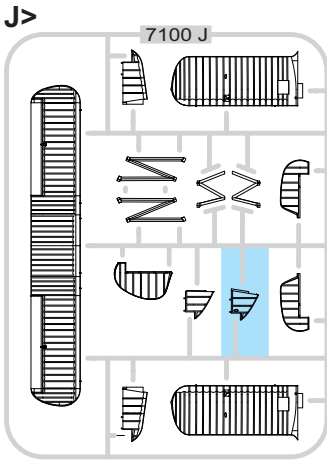
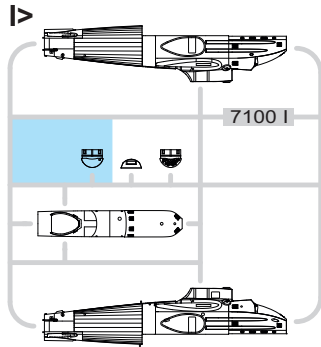
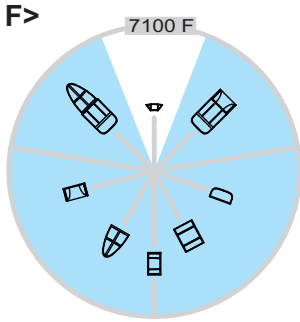

MC METAL COLOR	METALLICS
MC214	MMM-001 DARK IRON
MC215	MMM-004 COPPER

GUNZE	MISSION MODELS
H3	C3 MMP-003 RED
H5	C5 MMP-048 BLUE
H8	C8 MMP-001 SILVER
H11	C62 MMP-001 FLAT WHITE
H12	C33 MMP-047 FLAT BLACK
H28	C78 MMP-001 METAL BLACK
H37	C43 MMP-001 WOOD BROWN
H47	C41 MMP-012 RED BROWN
H77	C137 MMP-047 TIRE BLACK
H81	C55 MMP-023 KHAKI

-Parts not for use. -Teile werden nicht verwendet. -Pièces à ne pas utiliser. -Tyto díly nepoužívejte při stavbě. - 使用しない部品

ATTENTION * UPOZORNĚNÍ * ACHTUNG * ATTENTION

- (GB)** Carefully read instruction sheet before assembling. When you use glue or paint, do not use near open flame and use in well ventilated room. Keep out of reach of small children. Children must not be allowed to suck any part, or pull vinyl bag over the head.
- (CZ)** Před započetím stavby si pečlivě prostudujte stavební návod. Při používání barev a lepidel pracujte v dobře větrané místnosti. Lepidla ani barvy nepoužívejte v blízkosti otevřeného ohně. Model není určen malým dětem, mohlo by dojít k požití drobných dílů.
- (D)** Vor dem Zusammenbau die Bauanleitung gut durchlesen. Kleber und Farben nicht in der Nähe von offenem Feuer verwenden und für eine ausreichende Belüftung sorgen. Den Bausatz von kleinen Kindern fernhalten. Vermeiden Sie, dass Kinder Bauteile in den Mund nehmen oder sich Plastiktüten über den Kopf ziehen.
- (F)** lire soigneusement la fiche d'instructions avant d'assembler. Ne pas utiliser de colle ou de peinture à proximité d'une flamme nue, et aérer la pièce de temps en temps. Garder hors de portée des enfants en bas âge. Ne pas laisser les enfants mettre en bouche ou sucer les pièces, ou passer un sachet vinyl sur la tête.

INSTRUCTION SIGNS * INSTR. SYMBOLY * INSTRUKTION SINNBILDEN * SYMBOLES

- OPTIONAL VOLBA
- BEND OHNOUT
- OPEN HOLE VYVRTAT OTVOR
- SYMETRICAL ASSEMBLY SYMETRICKÁ MONTÁŽ
- REMOVE ODŘÍZNOUT
- REVERSE SIDE OTOČIT

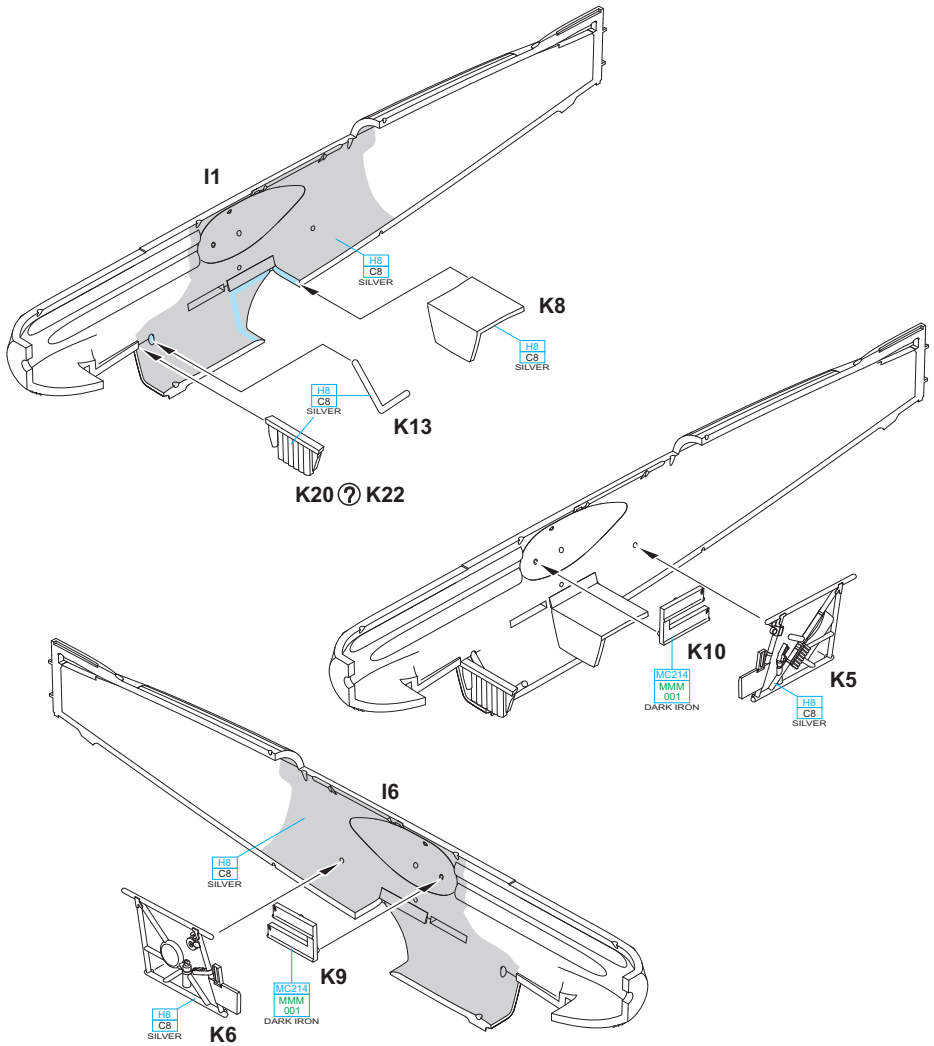

A

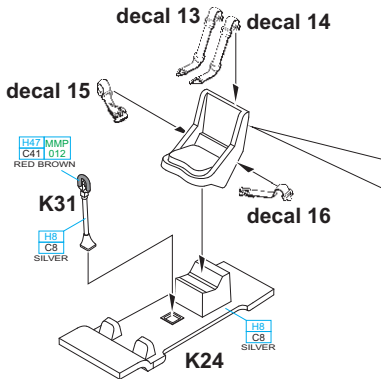

B

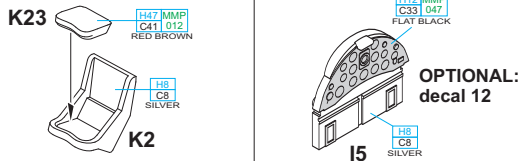

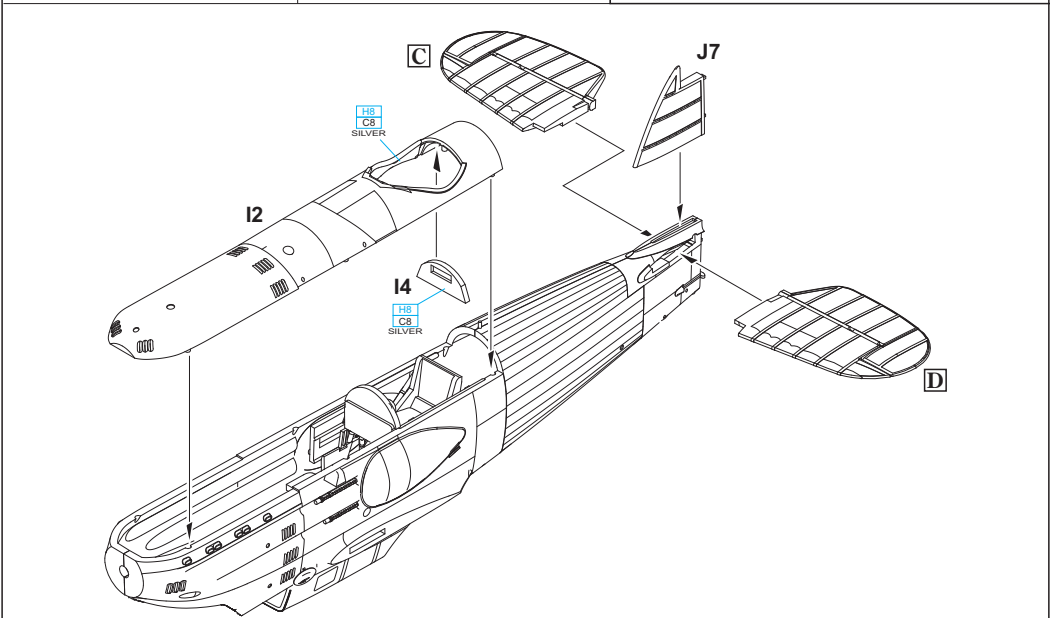
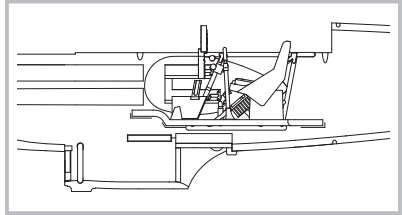
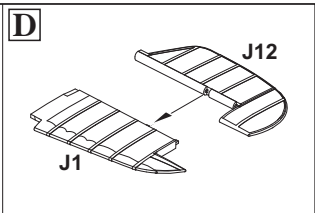
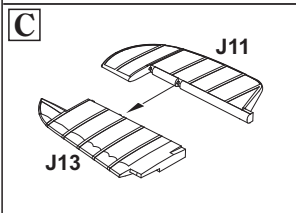
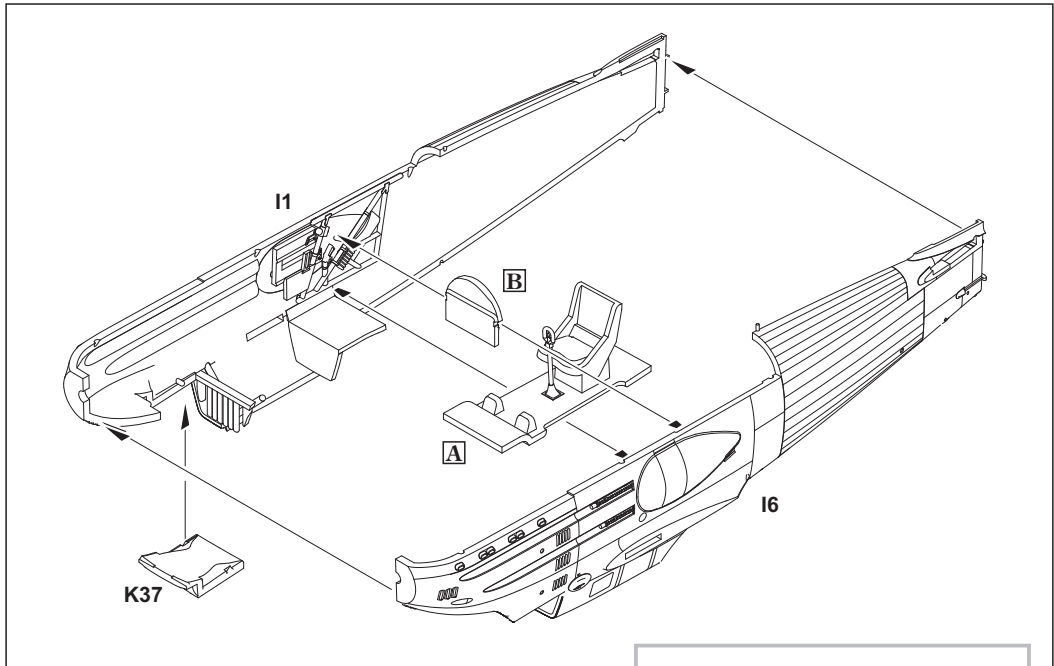

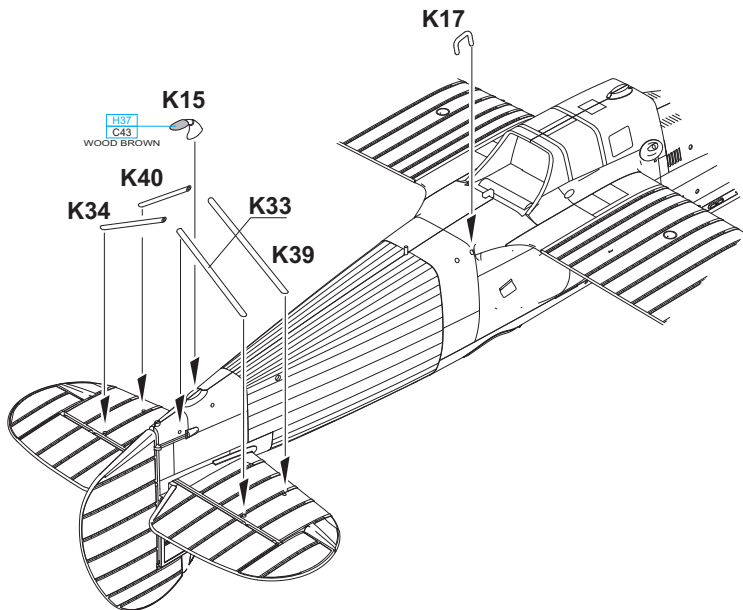
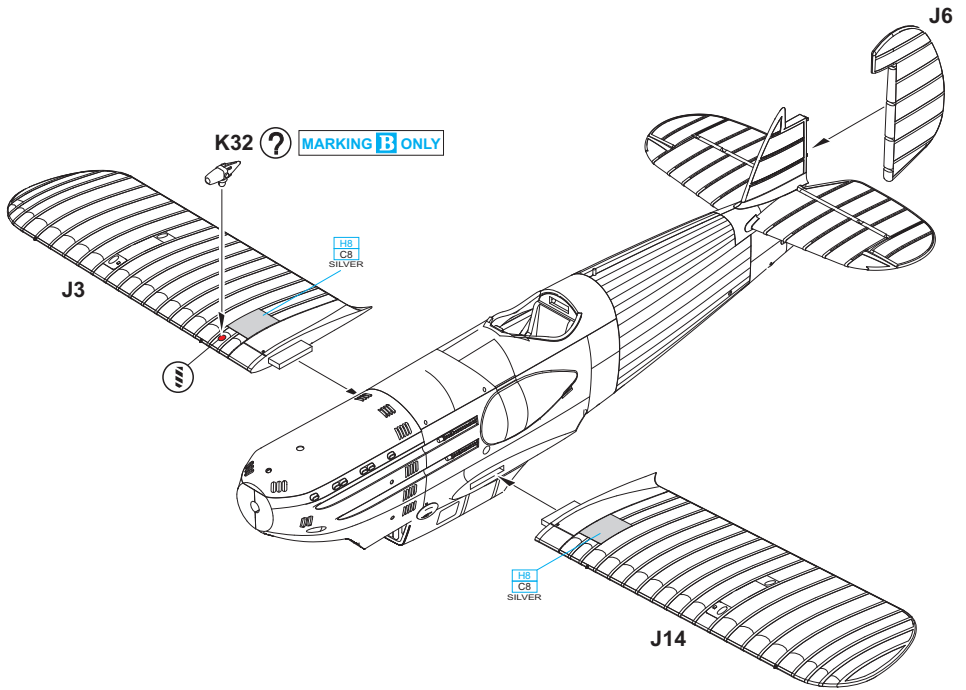

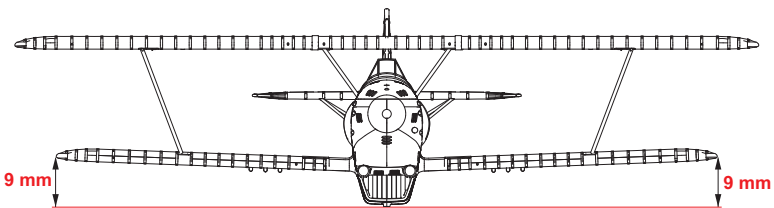
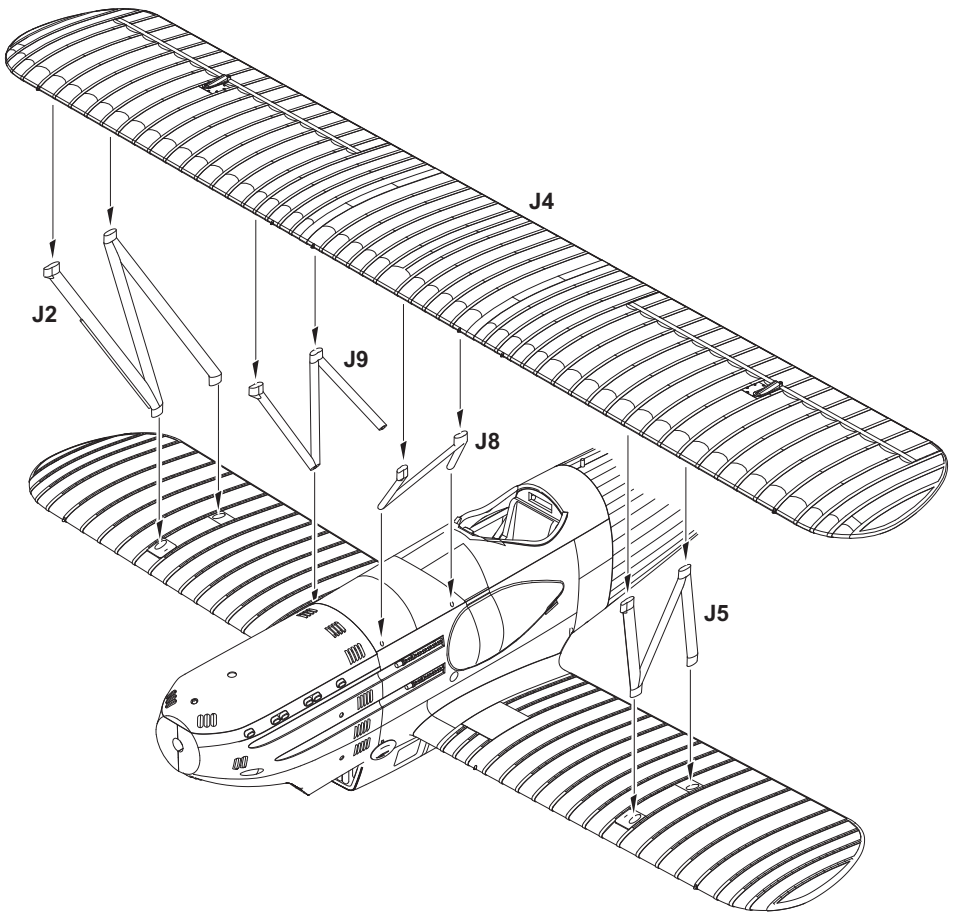

MARKING **A** ONLY

3 pcs. K3

K3 3 pcs.

Ø - 0,5 mm

Ø - 0,5 mm

K28

K29

K25

K30

K27

MARKING **B** ONLY

MARKING **B** ONLY

K19

K7

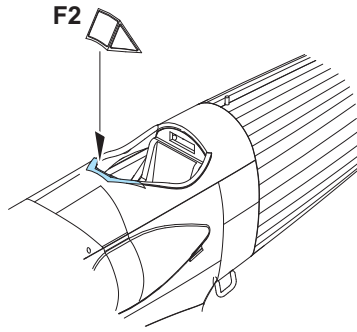

RIGGING DIAGRAM

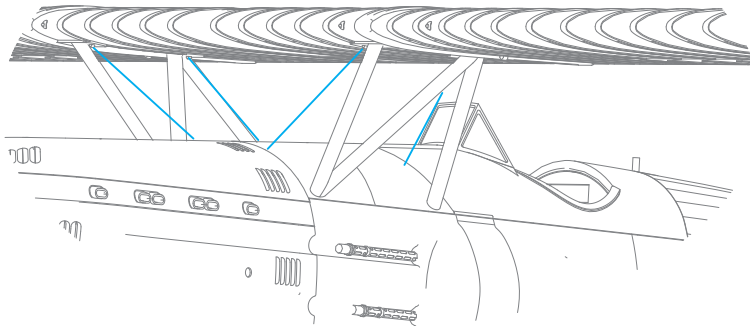

A B.534.102, 31. letka, LP 1, Hradec Králové, květen 1938

V pátek 13. května 1938 s tímto strojem havaroval velitel 31. letky LP 1 kpt. let. Otakar Horný. Při přistání se stroj nezvladatelně stáčil doleva, pilot proto vypnul motor a stroj se postavil na vrtuli. Avie B.534 byly na horních a bočních plochách nastříkány barvou khaki, spodní plochy byly zbarveny tzv. hliníkovým bronzem. Písmeno P a bílý lev v modrém poli označovalo stroje 31. letky z Leteckého pluku 1.

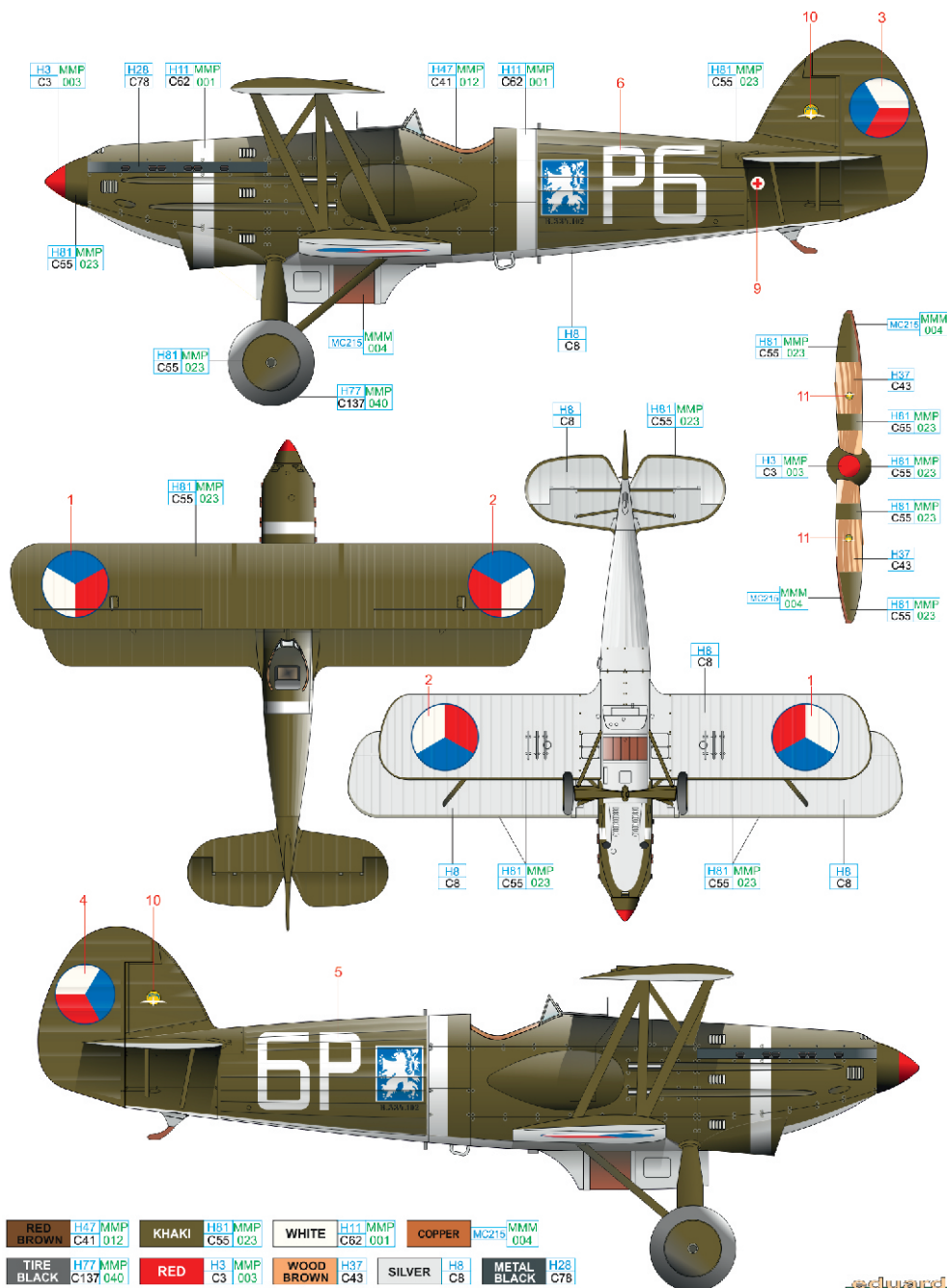

B B.534.113, 37. letka, LP 3, Kamenica nad Cirochou, září 1937

Tento stroj byl zalétán v polovině května roku 1936, po převzetí vojenskou správou sloužil u Leteckého pluku 3 ve Vajnorech. Dne 6. září 1937 s ním havaroval svobodník Hölzi při nouzovém přistání na letišti v Kamenici nad Cirochou. Po opravě dále létal u Leteckého pluku 3, následně sloužil u slovenských Vzdušných zbraní. Zničen byl při nehodě 24. srpna 1939, pilot slobodník Bojňanský zahynul.

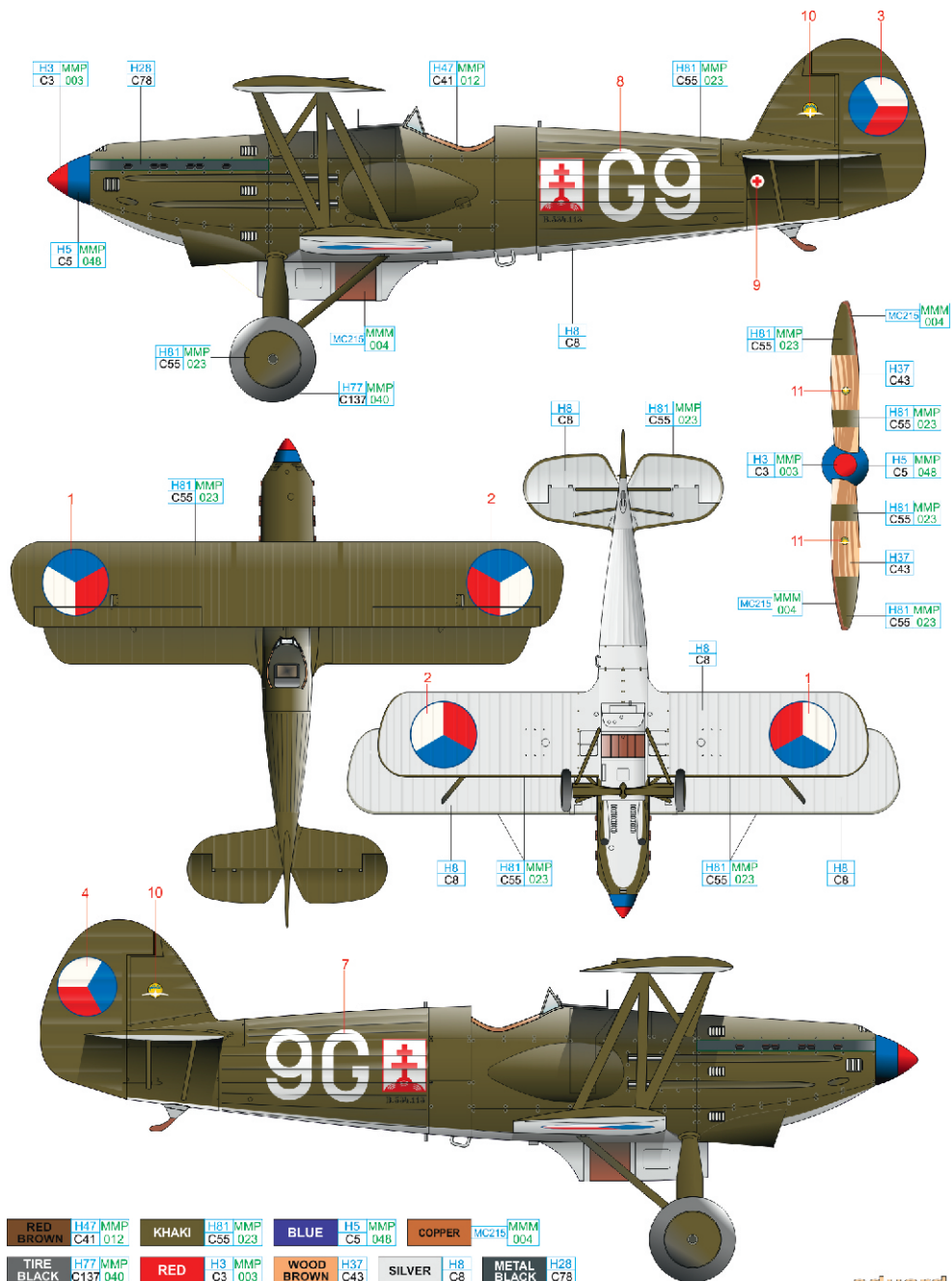

LOWER SURFACE OF UPPER WING

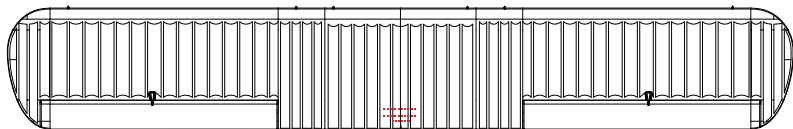

17

BENZIN. NADŘÍZ. HLAV. 257 L
BENZIN. NADŘÍZ. SPAD. 90 L
OLEJ. NADŘÍZ. 38 L

PLNĚNÍ VODY

23

ZDE ZVEDATI

24

PLNĚNÍ OLEJE

21

ČIŠTÍC. VODY
LEVÉ. HŘÍDLO. CHLAUČE

22

ZDE DRŽETI PŘI MOTOROVÉ ZKOUŠCE

20

SPOUŠTĚNÍ MOTORU

BRZDA

25

ZDE ZVEDATI

24

ZDE DRŽETI PŘI MOTOROVÉ ZKOUŠCE

20

PLNĚNÍ HASIČIHO PŘÍSTROJE

19

PLNĚNÍ PALIVA

18