

1/48 SCALE PLASTIC KIT

ProfiPACK
edition

#8071



ÚVODEM

Stíhací Nieuporty 11, které začátkem roku 1916 společně s britskými DH 2 zastavily nápor německých jednoplošníků Fokker, byly poháněny rotačními devítiválci Le Rhone 9c o výkonu 80 k/59 kW. I když byl Nieuport malý letoun, výkon motoru byl nedostatečný, proto byl později použit motor Le Rhone 9J o 110 k/81 kW. Vznikl tak typ Nieuport 16, přičemž původní drak jedenáctky byl jen mírně zesílen. Výsledkem bylo zhoršení letových vlastností, zejména kvůli těžší přídě, proto byl typ považován pouze za přechodný. Šéfkonstruktor Nieuportu Gustave Delage přistoupil k zásadní přestavbě celé konstrukce. Ta si zachovala koncepci sesquiplanu (jedenapůlplošníku), ale byla celkově zesílena, zejména u spodního křídla, které mělo při prudších manévrech nebo letu střemhlav tendenci se bortit. Rozpětí křidel bylo zvětšeno, nosná plocha vzrostla o 1,45 m². Podkovovitý kryt motoru byl nahrazen uzavřeným válcovým krytem z hliníku, plynulý byl i přechod jeho tvaru do trupu. Nový typ, označený Nieuport 17, byl vyzbrojen kulometem Vickers, umístěným díky synchronizaci systémem Alkan na trupu před pilotem, někdy, zejména u strojů dodávaných britským RFC, nahrazeným kulometem Lewis na lafetě Foster na centroplošném horního křídla. Sedmnáctky létaly i s kombinací obou zbraní a mohly také nosit na mezikřídlejších vzpěrách 8 raket Le Prieur. Kromě motorů Le Rhone 9J byly používány i motory Le Rhone 9Jb o 120 k/88 kW nebo Clerget 9B o 130 k/96 kW. Některé stroje byly vybaveny neotočným kuzelem upevněným před vrtulí, nazývaným "cone de pénétration", jiné měly centroplošný horního křídla potažený celuloidem pro zlepšení pilotova výhledu. Nieuporty 17 byly dodávány k jednotkám Aviation Militaire od května 1916. Postupně jimi byly vyzbrojeny všechny francouzské stíhací escadrilly včetně jednotky amerických dobrovolníků, slavné "Escadrille Lafayette". Od července je používaly i jednotky Royal Flying Corps, létaly i v Belgii, Nizozemsku, Itálii, Rusku a Finsku. Licenční výroba probíhala ve Velké Británii, Itálii (Macchi -Nieuport) a Rusku (Dux). Ještě v září 1917 bylo 75 strojů převeleno k americkému expedičnímu sboru jako cvičné. Na Nieuportech 17 získávala vítězství většina francouzských stíhacích es včetně Charlese Nungessera a Georgese Guynemera i další spojenečtí piloti, například Albert Ball, William Bishop nebo Francesco Baracca.

ATTENTION



UPOZORNĚNÍ



ACHTUNG



ATTENTION



注意



Carefully read instruction sheet before assembling. When you use glue or paint, do not use near open flame and use in well ventilated room. Keep out of reach of small children. Children must not be allowed to suck any part, or pull vinyl bag over the head.



Před započítím stavby si pečlivě prostudujte stavební návod. Při používání barev a lepidel pracujte v době větrané místnosti. Lepidla ani barvy nepoužívejte v blízkosti otevřeného ohně. Model není určen malým dětem, mohlo by dojít k požití drobných dílů.

INSTRUCTION SIGNS



INSTR. SYMBOLY



INSTRUKTION



SINNBILDEN



SYMBLES



記号の説明

OPTIONAL
VOLBABEND
OHNOUTSAND
BROUSITOPEN HOLE
VYVRTAT OTVORSYMMETRICAL ASSEMBLY
SYMETRICKÁ MONTÁŽREMOVE
ODRŽNOUTREVERSE SIDE
OTOCITAPPLY EDUARD MASK
AND PAINT
POUŽIT EDUARD MASK
NABARVIT

PARTS



DÍLY



TEILE



PIĚCES



部品

PLASTIC PARTS

A>

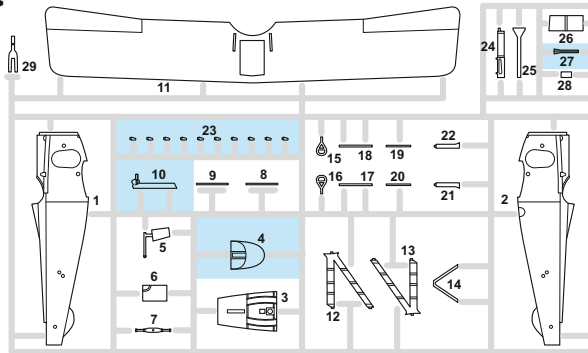

C>



X>

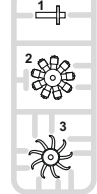

B>

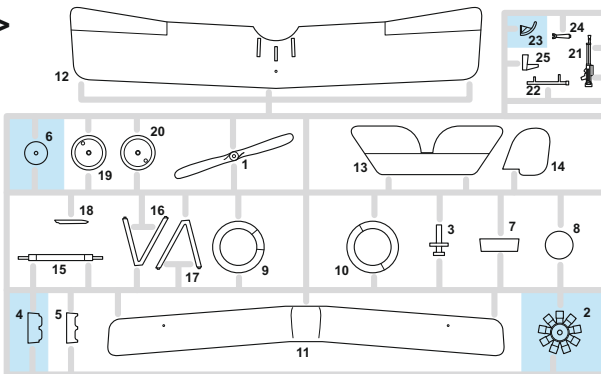
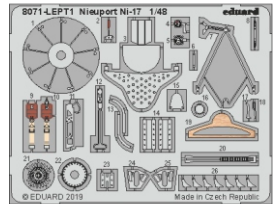
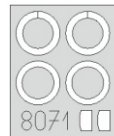
PE - PHOTO ETCHED
DETAIL PARTSeduard
MASK

-Parts not for use. -Teile werden nicht verwendet. -Pièces à ne pas utiliser. -Tyto díly nepoužívejte při stavbě. - 使用しない部品

COLOURS



BARVY



FARBEN



PEINTURE



色

GSI Colors (GUNZE)		MISSION MODELS	
AQUEOUS	Mr.COLOR	PAINTS	
[H8]	[C6]	[MMP-004]	GREEN
[H9]	[C8]		SILVER
[H11]	[C62]	[MMP-001]	FLAT WHITE
[H12]	[C33]	[MMP-047]	FLAT BLACK
[H15]	[C5]	[MMP-003]	FLAT RED
[H17]	[C43]		WOOD BROWN
[H17]	[C41]	[MMP-012]	RED BROWN
[H11]	[C11]	[MMP-063]	LIGHT GULL GRAY
[H33]	[C13]		NEUTRAL GRAY
[H81]	[C42]		MAHOGANY

GSI Colors (GUNZE)		MISSION MODELS	
AQUEOUS	Mr.COLOR	PAINTS	
[H35]	[C45]		SAIL COLOR
[H39]	[C323]		LIGHT BLUE
[H50]	[C340]		FIELD GREEN
Mr.METAL COLOR		METALLICS	
[S21a]		[MMA-001]	DARK IRON
[S21b]		[MMA-003]	ALUMINIUM
[S21c]		[MMA-009]	BRASS
Mr.COLOR SUPER METALLIC		METALLICS	
[SM201]		[MMC-001]	SUPER CHROME

MARKINGS A, B, D, E ONLY

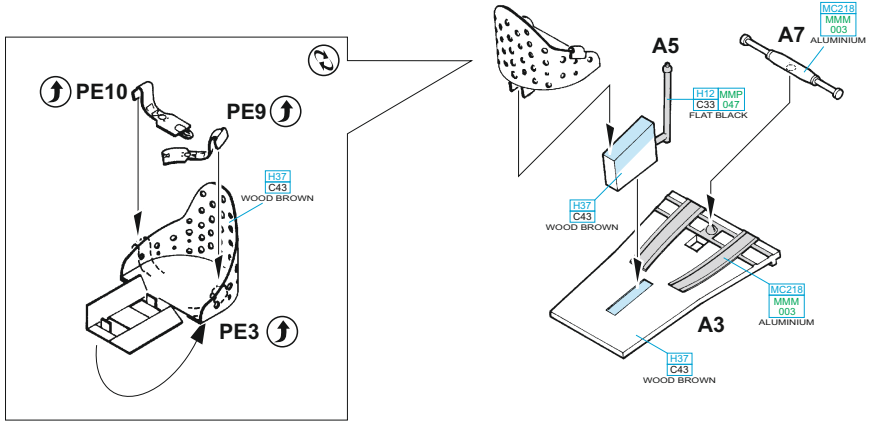
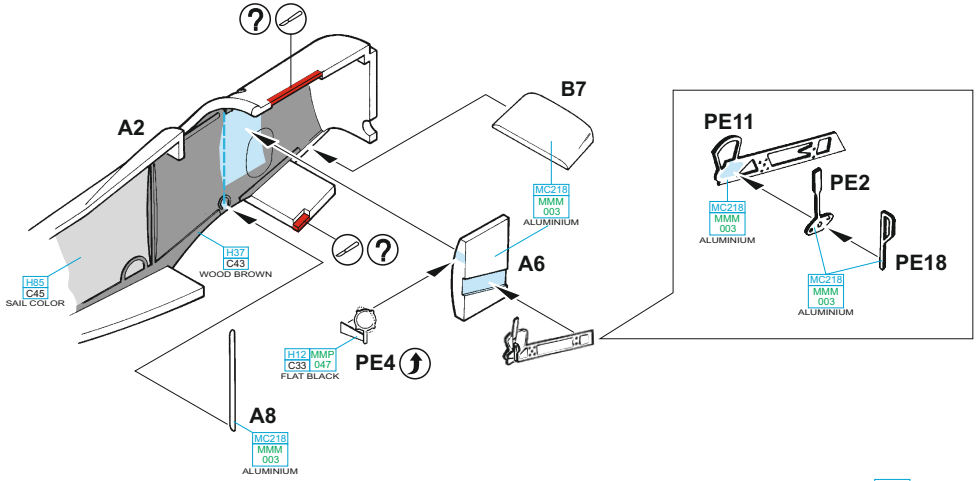

MARKINGS A, B, D, E ONLY

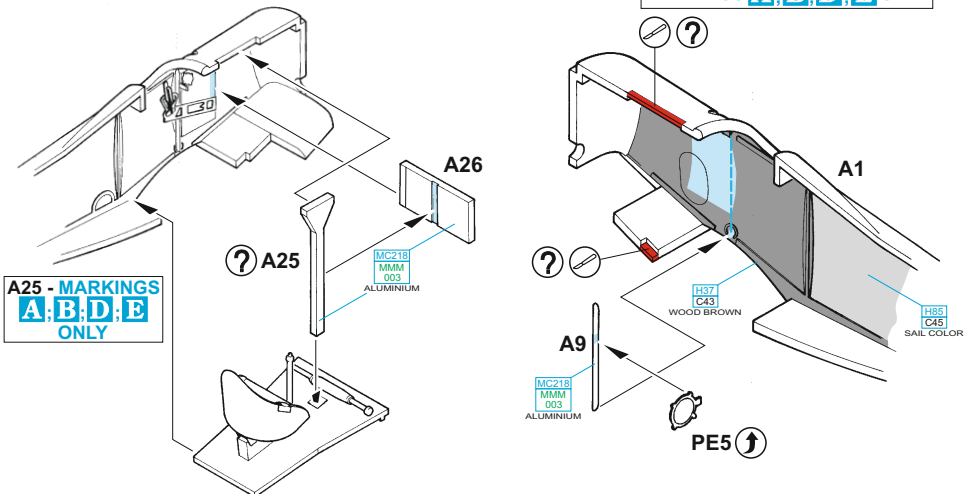

A25 - MARKINGS A, B, D, E ONLY

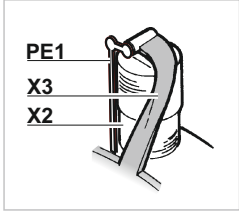
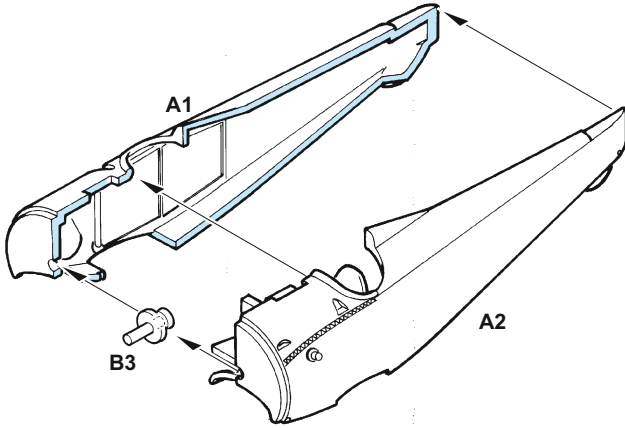

A

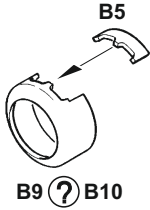

B

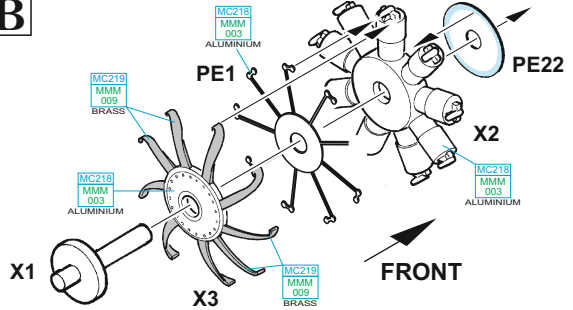

MARKINGS **B;C;E**

MARKINGS **A;D**

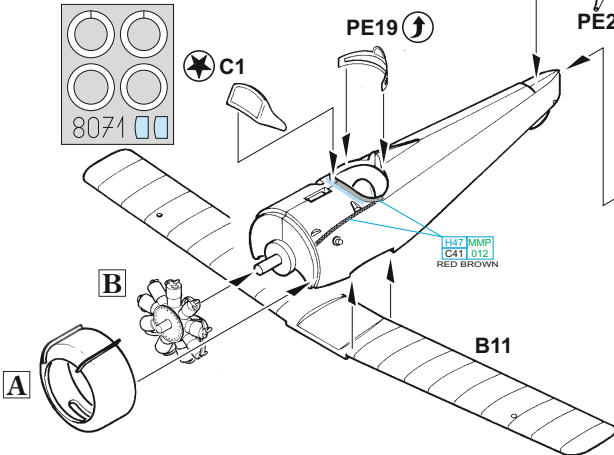
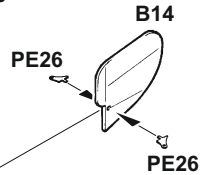
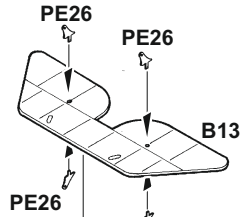
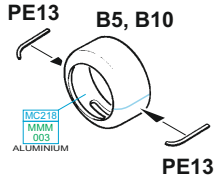
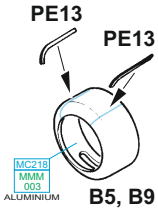

MARKINGS A;B;D;E ONLY

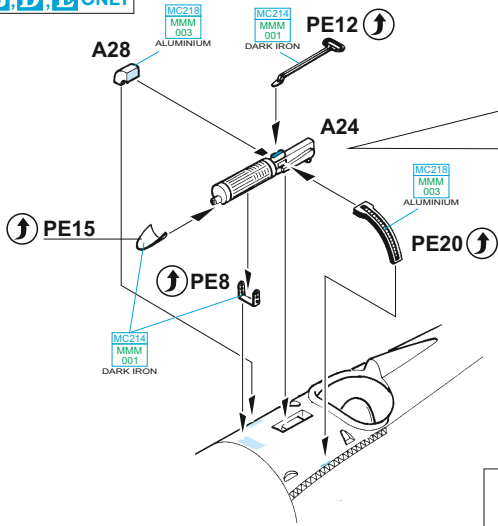

MARKINGS A;B;C ONLY

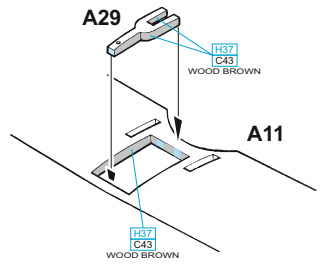

A11 - MARKINGS A;B;C
B12 - MARKINGS D;E

A11 ? B12

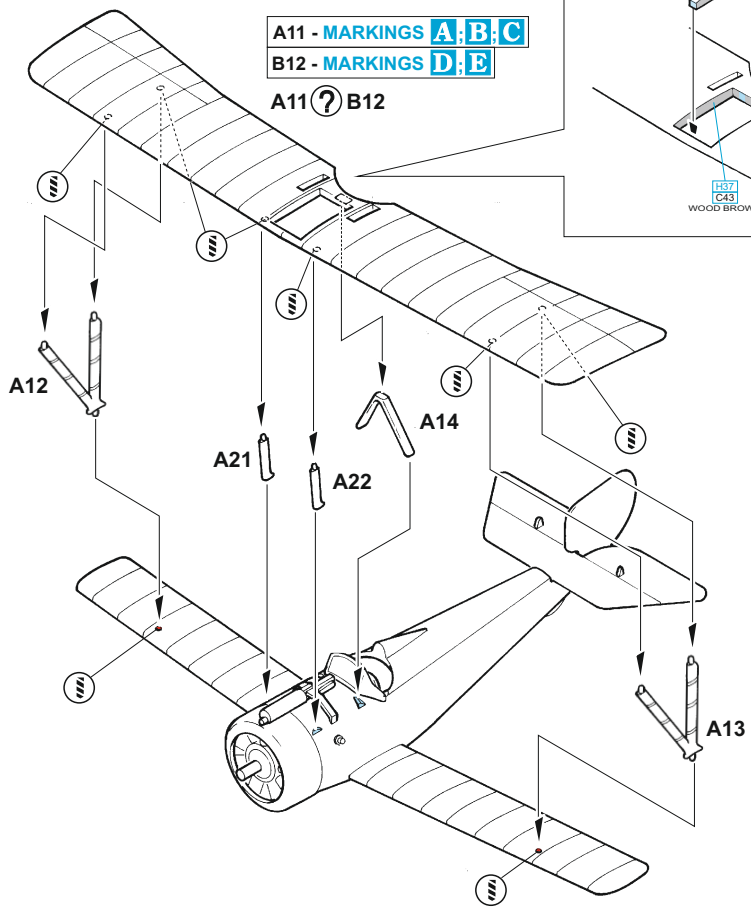

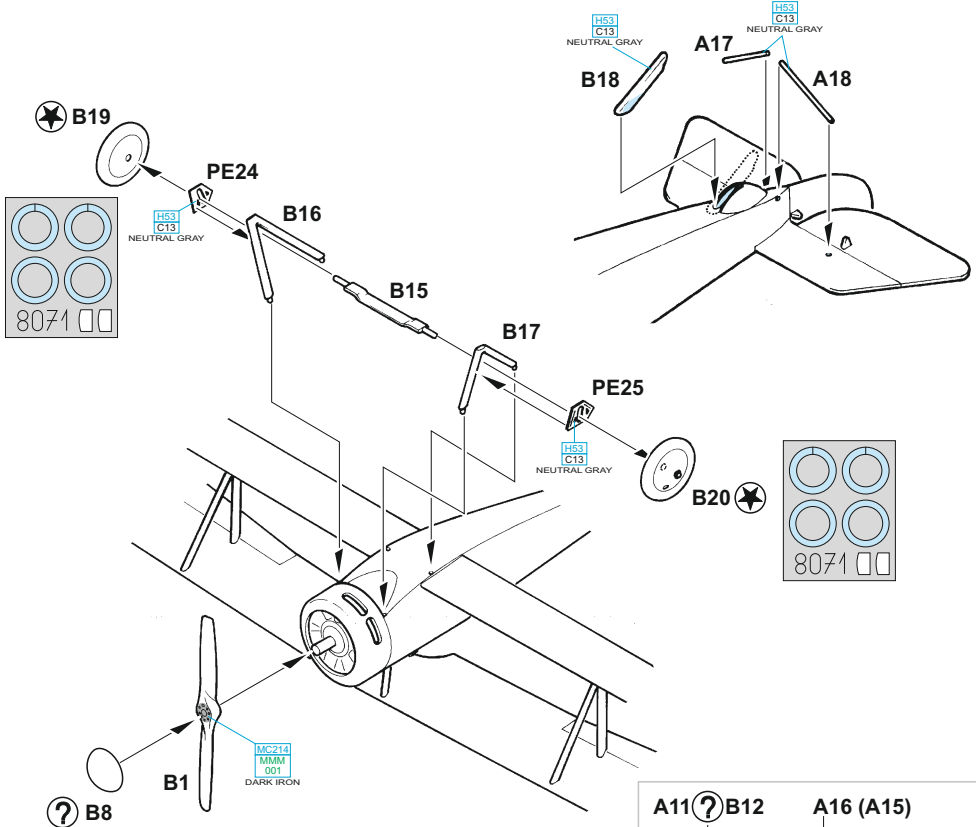

B8 - MARKINGS A, C, D

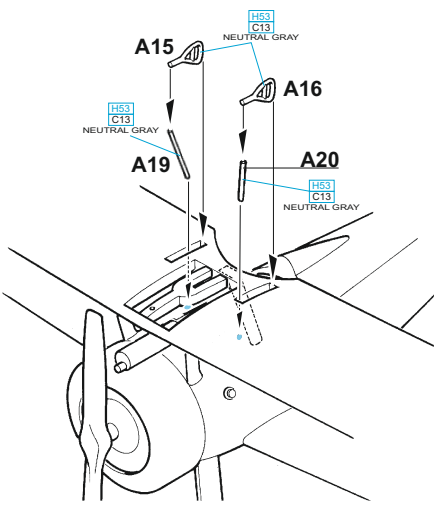
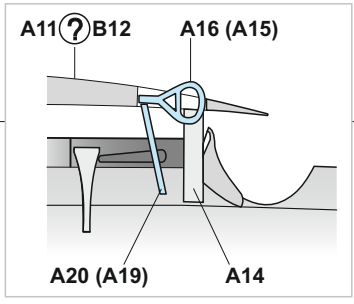

MARKING C ONLY

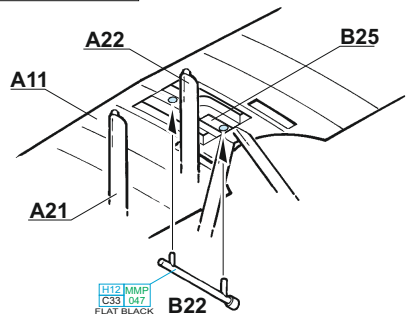

MARKINGS **B**; **D** ONLY

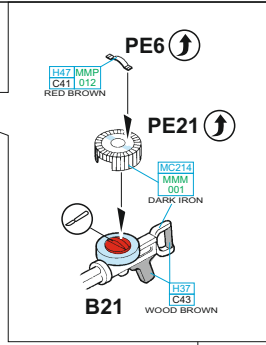
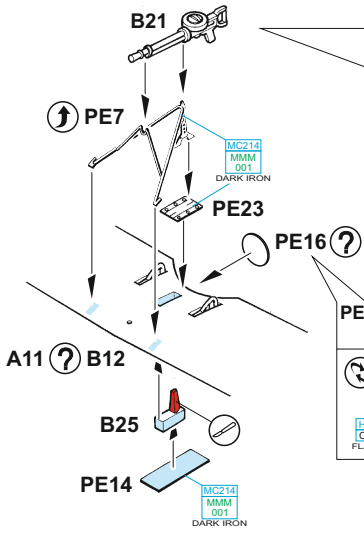

MARKING **C** ONLY

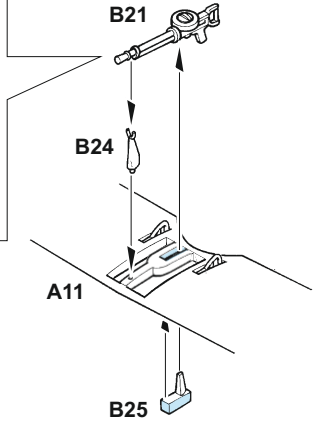

PE16 - MARKING **D** ONLY

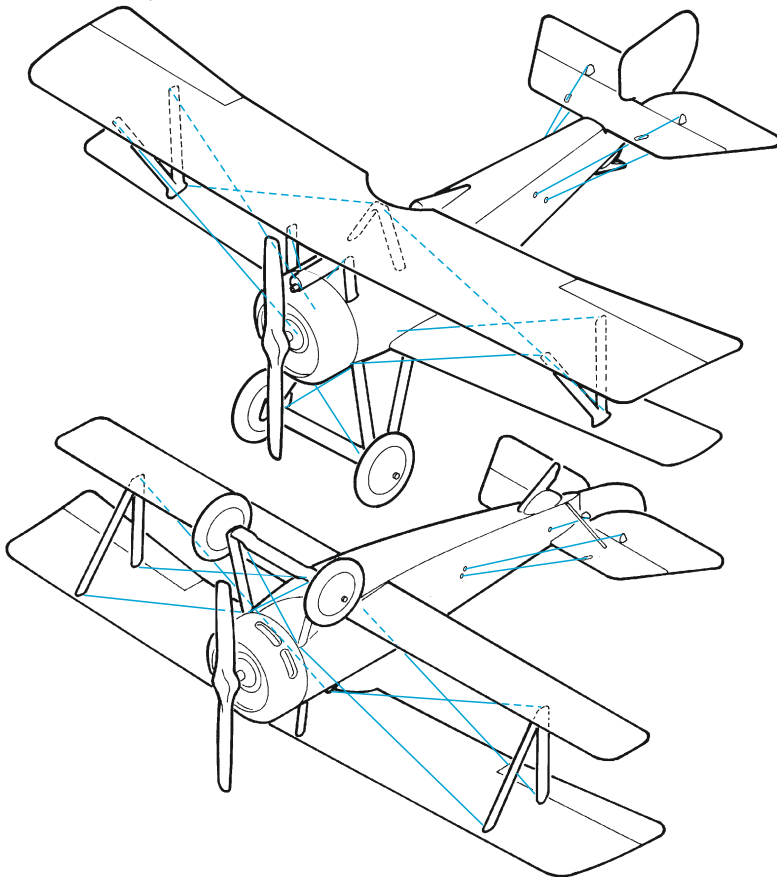
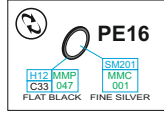

A N1530, Lt. Georges Guynemer, Escadrille N 3, Cachy, Francie, srpen 1916

Georges Marie Ludovic Jules Guynemer dosáhl během bojů 1. světové války celkem 53 sestřelů nepřátelských letadel, přestože jeho začátky letecké kariéry byly nesnadné. Celkem pětkrát se neúspěšně snažil o přijetí k letectvu, pro své špatné zdraví byl vždy odmítnut. Nakonec se mu podařilo uspět, když byl přijat k výcviku na letecké mechanika. Pro jeho charakteristické rozhodnutí se mu nakonec podařilo splnit si svůj sen stát se letcem a byl přijat do leteckého výcviku a po jeho ukončení byl v červnu 1915 přijat do escadrille MS 3, létající na strojích Morane-Saulnier L. Po přeškolení celé jednotky na stroje Nieuport bylo její označení změněno na N 3. Na zobrazeném stroji létal Guynemer údajně pouze od 7. do 21. srpna 1918, kdy s ním nouzově přistál v území nížiny a zachránil se útěkem do vlastních bojových linií. Stroj byl poté v noci rozložen a dopraven zpět k letce, kde jeho stopa mizí. Na další akci letěl Lt. Guynemer již na stroji typu SPAD VII. Guynemerova smrt je obestřena záhadou. Během letu dne 11. září 1917 se odtrhl od své „dvojky“ a patrně zaútočil na německý průzkumný stroj. V následném souboji byl sestřelen. Ani vrak jeho letounu, ani jeho tělo nebyly nikdy nalezeny. Německá strana za přemožitele označila poručíka Kurta Wissemanna z Jasta 3. MS 3/N 3/SPA 3 byla nazývána jednotkou čapů, proto byly na boky trupů strojů této jednotky malovány tyto ptáci. Mechanici jednotky přidělali stroji N1530 křídla ze staršího Nieuportu nesoucí kamufláž, kterou byly dřívější Nieuporty natřeny.

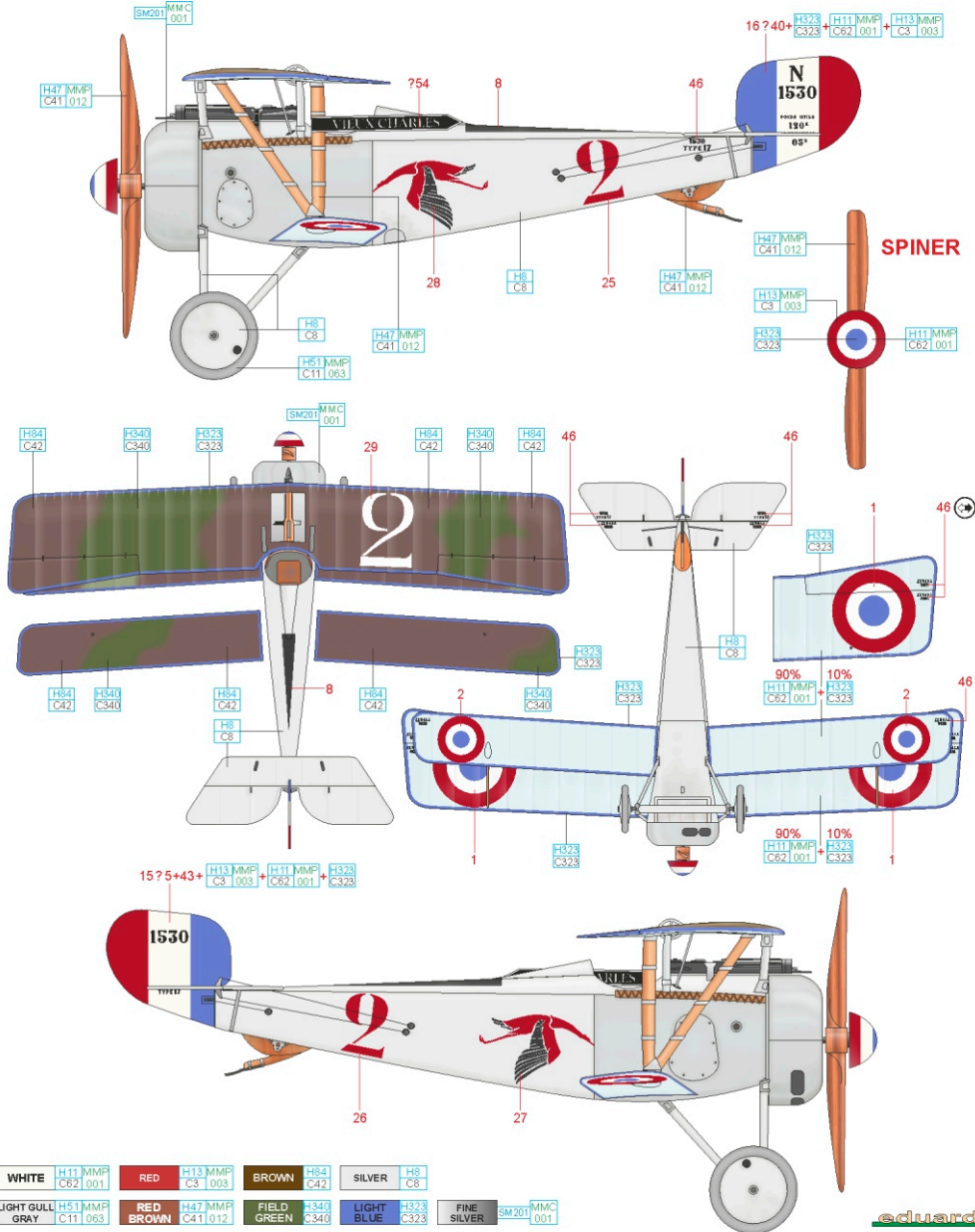

WHITE	H11 MMP C62 001	RED	H13 MMP C3 003	BROWN	H84 C42	SILVER	H8 C8
LIGHT GULL GRAY	H51 MMP C11 083	RED BROWN	H47 MMP C41 012	FIELD GREEN	H340 C340	LIGHT BLUE	H323 C323
						FINE SILVER	SM201 MMC 001

B N1844, Cne. Raoul Lufbery, Lafayette Escadrille, Cachy, Francie, konec roku 1917

Gervais Raoul Victor Lufbery se narodil v Chamalières, Puy-de-Dôme ve Francie, kde jeho otec, původem Američan, pracoval v továrně na čokoládu. Lufberyno matka byla Francouzka, proto se někdy uvádí, že Lufbery je francouzské stíhací eso. V roce 1912 v Indii potkal francouzského letce Marca Pourpeho, jejich přátelství jej poznamenalo na zbytek života. Stal se mechanikem jeho stroje a následující dva roky jej doprovázel na cestách. Po vypuknutí 1. světové války vstoupil Pourpe do francouzského vojenského letectva, zatímco Lufbery se přihlásil do Cizinecké Legie, odkud byl později převelen k letectvu, kde podstoupil pilotní výcvik. V roce 1916 byl sestavena letecká jednotka, v níž létali na strojích Nieuport američtí dobrovolníci a pojmenována Escadrille Lafayette. Do této jednotky byl převelen i Adj. Raoul Lufbery. Na konci roku 1917 byl Lufbery přijat v hodnosti Majora do USAAS, v té době již stíhací eso s šestnácti sestřely. Dne 19. května 1918, již ve funkci velitele 94th Aero Pursuit Squadron, odstartoval proti německému průzkumnému stroji Rumpler. Během útoku byl zasažen obrannou střílečkou a jeho Nieuport 28 vzplál. Lufbery vyskočil s úmyslem dopadnout do řeky Mosely, tekoucí pod místem souboje. Zabil se pádem na kovový plot nedalekého stavení. Hliníkovou barvou nastříkaný Nieuport nesl marking strojí Escadrille La Fayette v podobě hlavy indiána na obou stranách trupu.

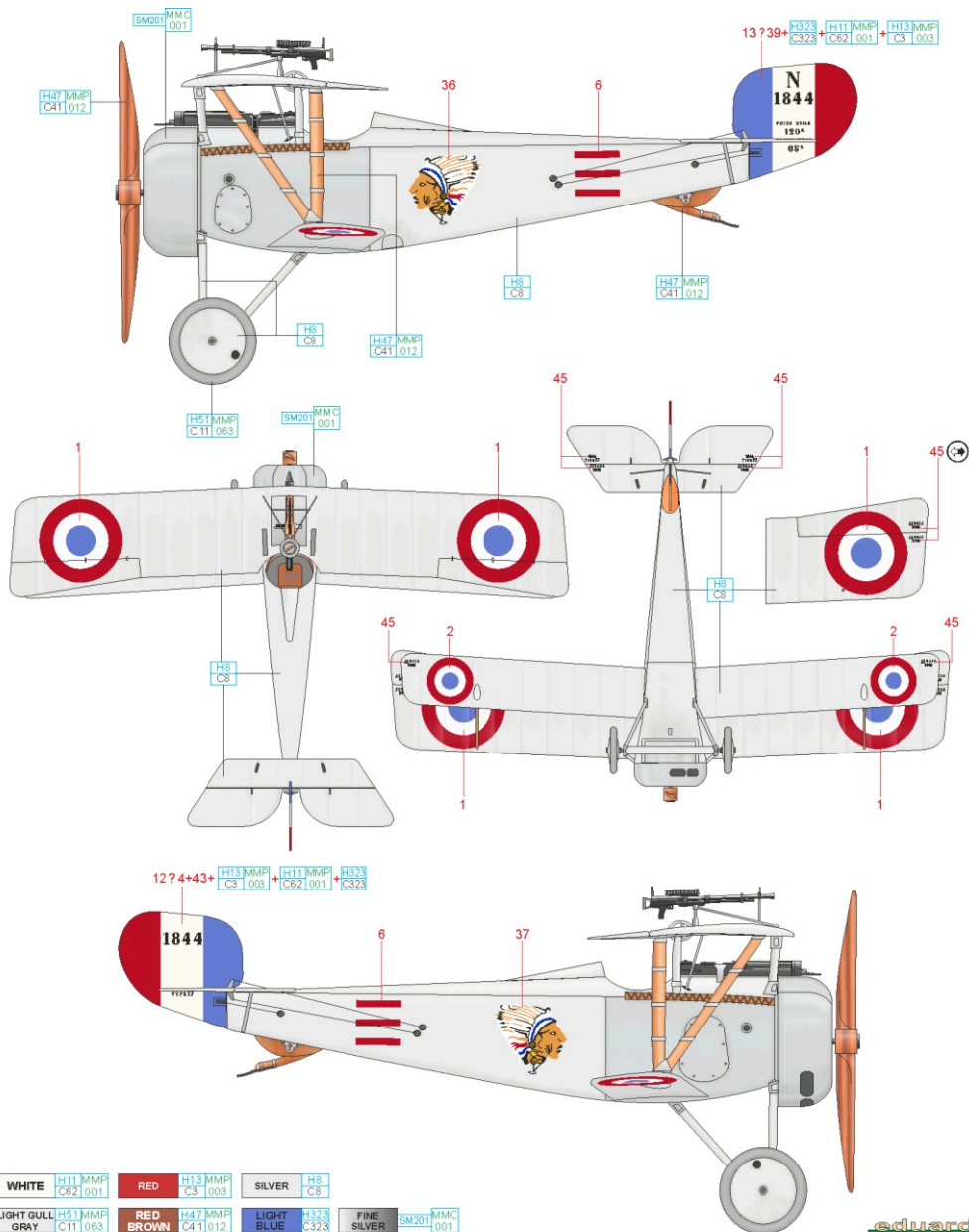

C N1427, Adj. Paul Tarascon, Escadrille N 62, Cachy, Francie, červenec 1916

Rodák z Le Thoru, Paul Tarascon, vstoupil do francouzské armády ve svých devatenácti letech, kdy byl zařazen ke koloniální pěchotě. Později ho ohromilo létání, proto se v roce 1911 začal učit létat. Během výcviku utrpěl nehodu, při níž se těžce zranil a musela mu být amputována pravá noha. Výcvik dokončil a navzdory svému handicapu byl po vypuknutí 1. světové války přijat k vojenskému letectvu, kde působil od ledna 1915 v roli instruktora. Jeho zájmem bylo bojovat, a proto byl v říjnu 1915 převelen k Escadrille 31, v květnu následoval přesun k Escadrille 3 a krátce na to k Escadrille N 62, s níž bojoval až do konce 1. světové války. Během ní dosáhl dvanácti sestřelů nepřátelských letadel. Během 2. světové války se podílel na odporu proti německým okupantům, zemřel ve svých 94 letech 11. června 1977. Paul Tarascon používal u jednotky N 62 stroj N1427, který nesl kamufláž na horních a bočních plochách složenou z hnědé a zelené barvy, spodní plochy byly modré barvy. Křídla i vodorovné ocasní plochy byly lemovány modrou barvou. Kohout, označení strojí jednotky, byl původně osobním markingem Paula Tarascona.

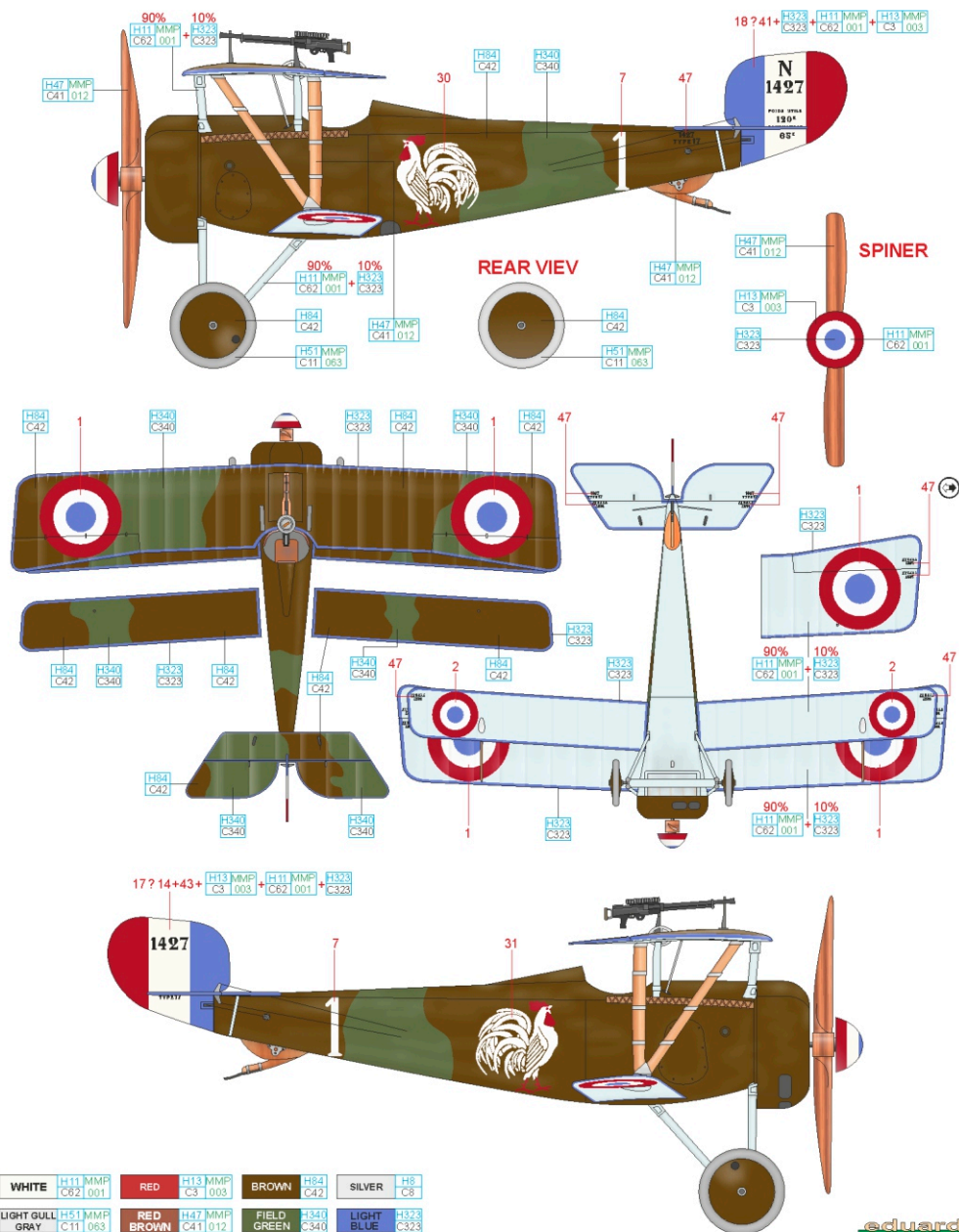

D N1571, S/Lt. Charles Nungesser, Escadrille N 65, Cachy, Francie, léto 1916

Charles Eugène Jules Marie Nungesser, narozený 15. března 1892 v Paříži, vstoupil dobrovolně do francouzské armády 18. května 1914. Na vlastní žádost byl v lednu 1915 převelen k letectvu, kde absolvoval pilotní výcvik a od dubna 1915 byl přesunut k Escadrille VB 106, s kterou podnikl 53 bombardovacích náletů. V listopadu 1915, po nezbytném přeškolení na Nieuporty, byl zařazen do stavu Escadrille N 65, jíž zůstal až na pár přestávek vynucených rekonvalescencí po četných zranění věrný až do konce války. Během 1. světové války sestřelil celkem 43 nepřátelských letadel a stal se třetím neúspěšnějším francouzským esem po René Fonckovi a Georgesii Guynemerovi. Charles Nungesser zmizel během pokusu překročit Atlantik s Françoisem Colim dne 8. května 1927. Letečtí badatelé nabízejí dvě teorie jejich konce, většina se přiklání k pádu do moře kvůli dešti, menší část oponuje s tím, že jejich letadlo spadlo ve státě Maine. Stroje Charlese Nungessera nosily osobní marking v podobě černého srdce, uvnitř něhož byly namalovány symboly smrti, lebka se zkříženými nohama, dvě pohřební svíce a mezi nimi rakev. Tento osobní marking nosily již stroje, se kterými Nungesser létal u jednotky VB 106. Označení strojů jednotky N 65 byly šikmé bílé pruhy na horních a spodních plochách křídla, na Nungesserových strojích doplněné o barvy francouzské trikolory.

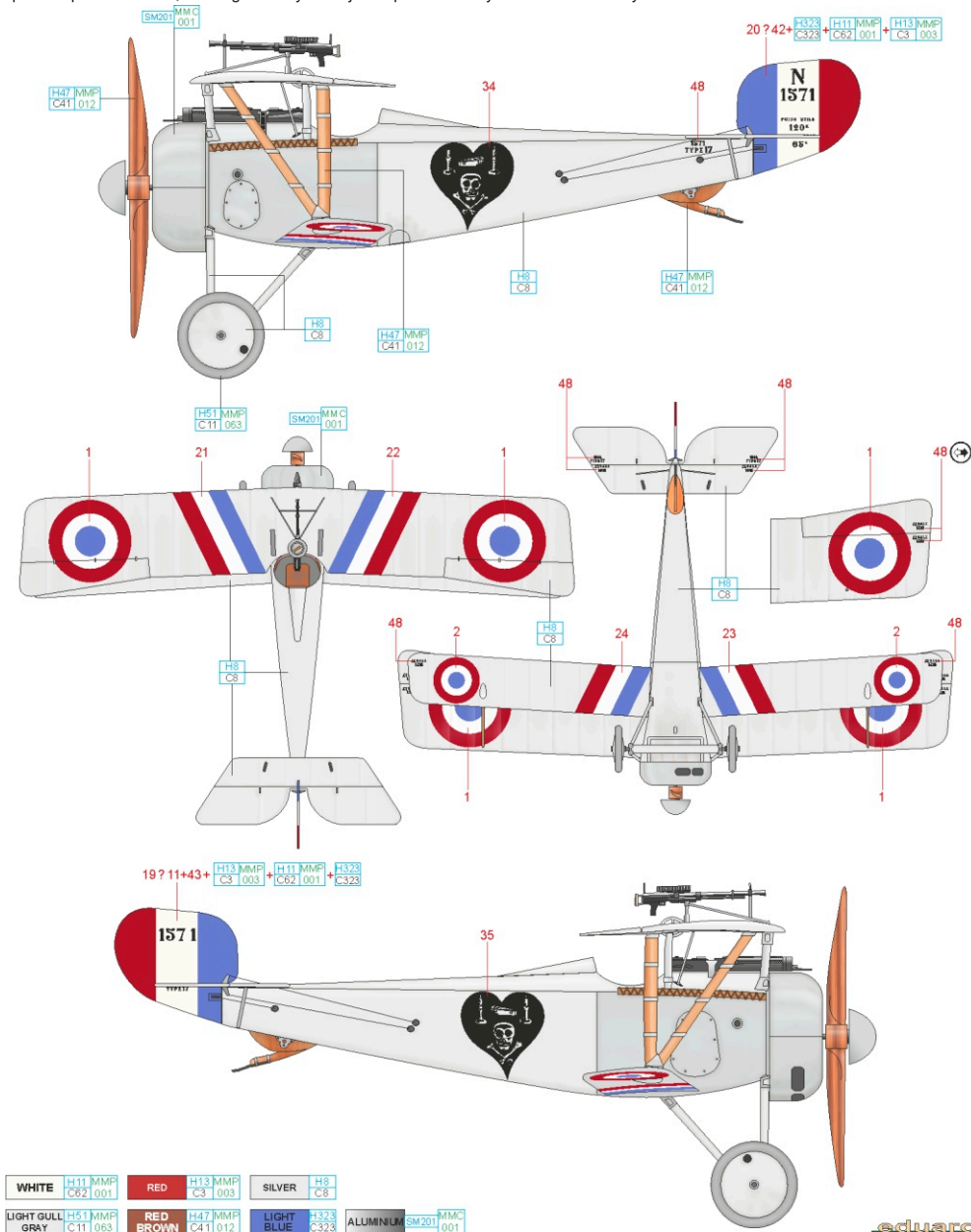

E N3139, Ten. Fulco Ruffo di Calabria, 91a Squadriglia, italská fronta, jaro 1917

Fulco VIII, Principe Ruffo di Calabria, VI duca di Guardia Lombarda se narodil 12. srpna 1884 v Neapoli do jedné z nejvýznamnějších rodin v tehdejší Italské království. Krátce po svých dvaceti letech vstoupil dle rodinné tradice do armády. Do vojenského letectva byl zařazen ještě před vstupem Itálie do bojů 1. světové války. Po leteckém výcviku byl zařazen do 4a Squadriglia Artiglia. V květnu 1916 započal výcvik na Nieuportech, po němž byl převelen k 1a Squadriglia, později k 70a Squadriglia. Po dosažení čtyř vítězství a povýšení do hodnosti Tenente byl přeznačen k 91a Squadriglia, u níž dosáhl dalších šestnácti vítězství. Po skončení 1. světové války pokračoval ve vojenské kariéře, v roce 1934 byl zvolen senátorem, jímž byl až do roku 1944. Během 2. světové války byl zastáncem fašistického režimu Benita Mussoliniho, za což byl po válce odsouzen. Jedna z jeho dcer, principessa Paola, se v roce 1959 vdala za Alberta II., budoucího krále Belgie, jenž vládl v letech 1993 – 2013. Fulco Ruffo di Calabria zemřel v Ronchi di Apuana 23. srpna 1946. Stroj N3139, na kterém létal Ten. Ruffo, měl trup i křídla nastříkány hliníkovou barvou, komrido i spodní plocha dolního křídla nesly italskou trikoloru. Osobním označením jeho stroje byla lebka se zkříženýma hnaty na bocích trupu, jimiž nechal označit všechna letadla, která používal. Z fotografie je zřetelně vidět, že stroj nenesl kulomet upevněný na horním křídle.

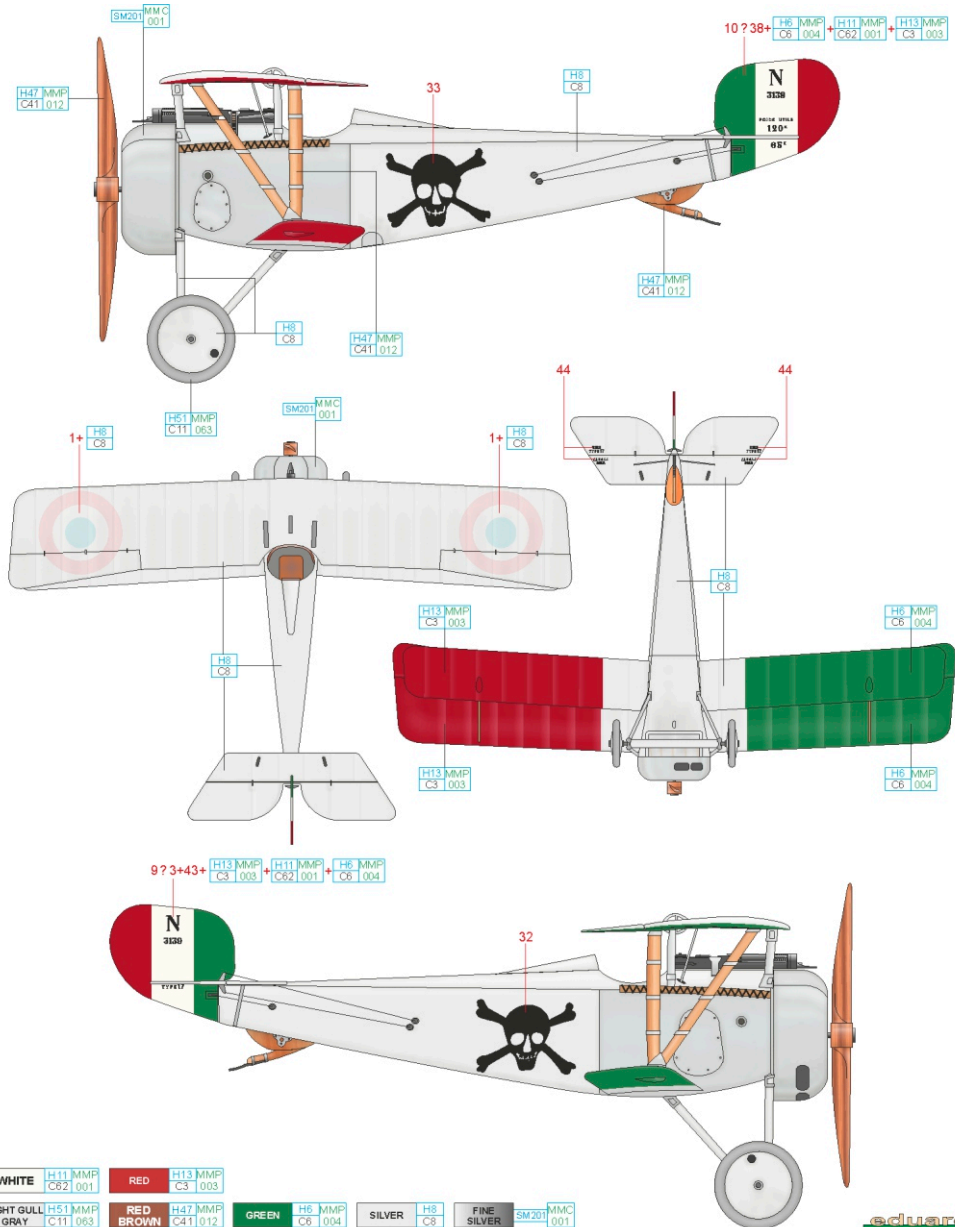

WHITE H11 MMP C62 001 RED H13 MMP C3 003

LIGHT GULL H51 MMP C11 083 RED BROWN H47 MMP C41 012 GREEN H5 MMP C6 004 SILVER H8 C8 FINE SILVER SM201 MMC 001