

P-51B Mustang™ w/ dorsal fin

eduard

1/48 Scale Plastic Model Kit



Produced under license

Boeing, P-51 Mustang, their distinctive logos, product markings and trade dress are trademarks of The Boeing Company.

ProfiPACK edition



item No. 82108

P-51 Mustang je jedním z nejlepších a nejslavnějších stíhacích letounů všech dob a jakkoli se jedná o americkou konstrukci, vděčí za svůj vznik a vývoj do značné míry Velké Británii. Zásadní skok ve vývoji typu představoval přechod na motory Merlin, které udělaly z průměrného stíhacího letounu vynikající.

V roce 1940 se britská nákupní komise (British Buying Comitee) vedená sirem Henrym Selfem obrátila na společnost North American Aviation (NAA) s žádostí o licenční výrobu strojů Curtiss P-40 pro RAF. Prezident NAA James Kindelberger ovšem místo toho nabídl vývoj zcela nového, výkonnějšího letounu. Britové souhlasili a tým vedený šéfkonstrukteřem Edwardem Schmuedem (v Německu narozeným Rakušanem) zahájil práce. Předběžný návrh byl schválen 4. května 1940, finální montáž prvního prototypu začala 9. září (jen 127 dní po schválení) a první let stroje s označením NA-73X následoval 26. září.

Inovativní stíhač

Pro nový letoun byl zvolen řadový dvanáctiválec Allison s výkonem 809 kW (1100 koní) a konstruktéři se snažili vytvořit v zájmu snížení aerodynamického odporu tak štíhlý trup, jak to jen bylo možné. Z obdobného důvodu zvolili laminární profil křídla, který ovšem vyžaduje pro správnou funkčnost co nejhladší povrch. Z toho důvodu byla celá přední plocha křídla z obou stran tmelelena a broušena do hladka. Další inovací bylo umístění chladiče v „podbřišku“ pod trupem až za úroveň křídla. Kromě své základní funkce - chlazení - poskytoval navíc ještě dodatečný tah, který byl dán jevem známým jako Meredithův efekt. Výzbroj sestávala z dvou trupových a čtyř křídelních kulometů Browning ráže 12,7 mm (varianta Mk.Ia měla čtyři 20mm kanóny). Britská strana vybrala pro nový stroj název Mustang, který následně převzali také Američané.

První Mustangy Mk.I dorazily k RAF v říjnu 1941. Jejich výkony byly shledány uspokojivými, byly rychlejší než Spitfire Mk.V a měly více než dvojnásobný dolet. Motor ale kvůli svému jednostupňovému kompresorovému přeplňování dosahoval nejvyššího výkonu již v 3597 m a nad touto výškou jeho výkon rychle klesal. Protože se vzdušné boje nad Evropou odehrávaly ve větších výškách, bylo rozhodnuto využívat Mustangy jako průzkumné stroje, což byl ostatně i původní záměr Britů, když požadavek na tyto letouny vznášeli. Americké vzdušné síly měly o nový letoun rovněž zájem, nicméně své kvóty na stíhací letouny měly naplněny objednávkami u firem Curtiss, Lockheed a Republic. Americké letectvo tak požádalo NAA o úpravu P-51 na střemhlavý bombardér s aerodynamickými brzdami. Tím vznikla verze A-36 Apache.

Kouzlo Merlinu

V zájmu vyřešení problému s výkony ve větších výškách byly ve Velké Británii zahájeny práce na zástavbě motoru Merlin 61

s dvourychlostním dvoustupňovým kompresorem s mezichladičem stlačeného vzduchu. Zkoušky upravených Mustangů X nakonec probíhaly s motory Merlin 65 a prokázaly výrazné zvýšení rychlosti na 697 km/h v 6700 m, což bylo o 161 km/h více než u Mustangu Mk.II! Protože Velká Británie neměla pro tyto motory volné výrobní kapacity, byla oslovena americká společnost Packard, která Merliny vyráběla v licenci. Díky tomu mohl konstrukční tým NAA zahájit práce na své vlastní verzi Merlinem poháněného Mustangu. Tento motor potřeboval vstup vzduchu pro mezichladič stlačeného vzduchu a také sání karburátoru zespod. Obojí bylo u Mustangu X řešeno umístěním v rozměrném podbradku přídě, ale konstruktéři NAA vyřešili situaci jinak a elegantněji. Ponechali pod přídíl jen malý vstup pro karburátor a mezichladič umístili do zvětšeného těla chladiče pod trupem. Touto úpravou získal Mustang svou typickou a nezaměnitelnou siluetou. V zájmu ještě delšího doletu byla do trupu za kokpit instalována nádrž o objemu 320 l. Trupové kulometry byly naopak odstraněny.

Tvůrce es a neúnavný bojovník

Prvního vzdušného vítězství na Mustangu dosáhl 19. srpna 1942 F/O Hills, když sestřelil Fw 190. Zahájil tím šňůru 4950 sestřelů, kterých piloti Mustangů všech verzí dosáhli za druhé světové války. Celkem 251 z nich se stalo esy, nejúspěšnějším byl George Preddy Jr., který dosáhl na Mustangu 24 ze svých 27 sestřelů, následován Johnem C. Meyerem a Johnem J. Wollem (oba s 21 sestřely). Jiný pilot, Urban L. Drew (šest sestřelů) zaznamenal jediné dvojité vítězství pístového stroje nad proudovým, když neda-leko Achmeru na svém P-51D-10NA „Detroit Miss“ sestřelil 7. října 1944 dva Me 262.

Tato stavebnice: P-51B Mustang

Výroba nových Mustangů s označením P-51B byla v Inglewoodu zahájena v květnu a o tři měsíce později také v Dallasu jako P-51C. Díky dlouhému doletu a zlepšeným výkonům ve velkých výškách byly tyto stroje primárně využívány jako doprovodné stíhače pro denní bombardovací nálety a hlídkovací lety. Dodávky pro RAF pokračovaly, stroje byly označeny jako Mustang Mk.III.

Mustangy verzí B/C/Mk.III byly skvělými stíhači, ale trpěly dvěma neduhy: špatným výhledem pilota vzad a zasekáváním kulometů. Britové částečně vyřešili první problém instalací vypouklého překrytu „Malcom Hood“, problémy s kulometry ale vyřešil až příchod nové verze P-51D/K, kterou konstrukční tým NAA představil na sklonku roku 1943.

ATTENTION



UPOZORNĚNÍ



ACHTUNG



ATTENTION



注意



Carefully read instruction sheet before assembling. When you use glue or paint, do not use near open flame and use in well ventilated room. Keep out of reach of small children. Children must not be allowed to suck any part, or pull vinyl bag over the head.



Před započítím stavby si pečlivě prostudujte stavební návod. Při používání barev a lepidel pracujte v dobře větrané místnosti. Lepidla ani barvy nepoužívejte v blízkosti otevřeného ohně. Model není určen malým dětem, mohlo by dojít k požití drobných dílů.

INSTRUCTION SIGNS * INSTR. SYMBOLS * INSTRUKTION SINNBILDEN * SYMBOLES * 記号の説明

OPTIONAL
VOLBABEND
OHNOUTSAND
BROUSITOPEN HOLE
VYVRTAT OTVORSYMETRICAL ASSEMBLY
SYMETRICKÁ MONTÁŽREMOVE
ODRÍZNOUTREVERSE SIDE
OTOČITAPPLY EDUARD MASK
AND PAINT
POUŽIT EDUARD MASK
NABARVIT**PLEASE CHECK THE LATEST VERSION OF THE INSTRUCTIONS ON www.eduard.com**

PARTS



DÍLY



TEILE



PIÈCES



部品

F>

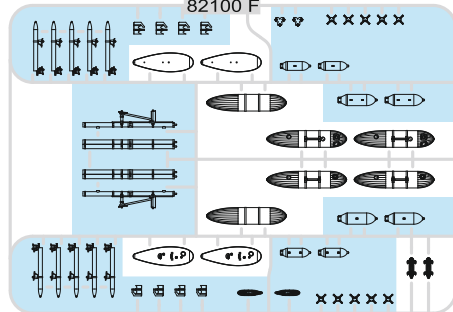

K>

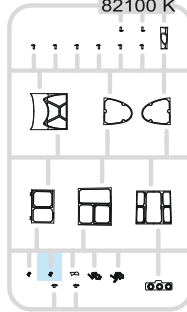

L>

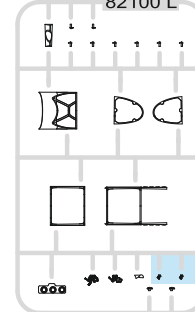

N>

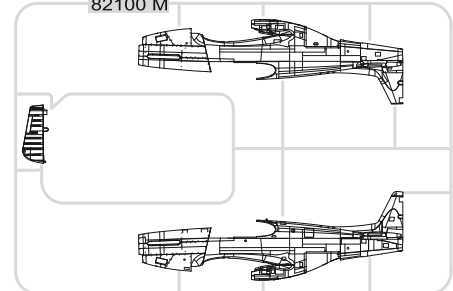

O>

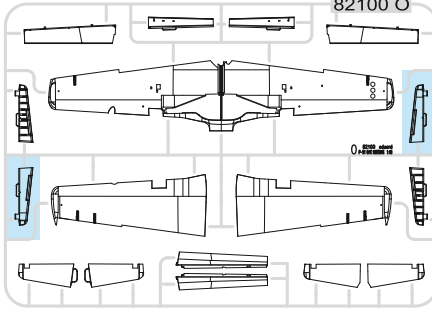

P>

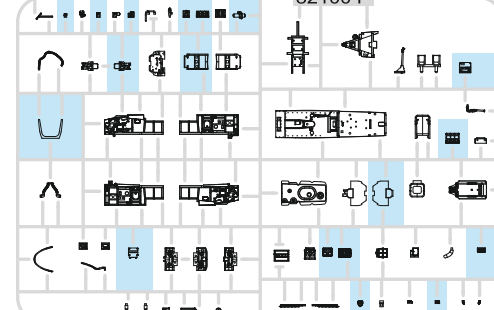

R>

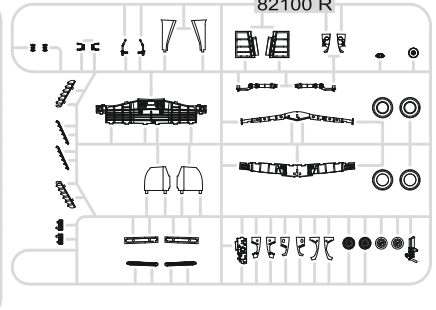

S>

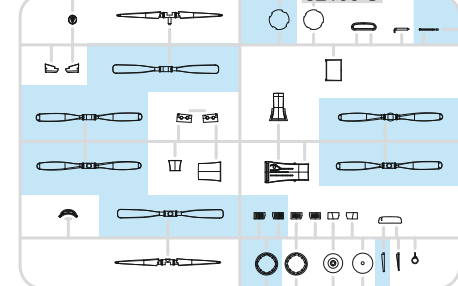

PE - PHOTO ETCHED DETAIL PARTS

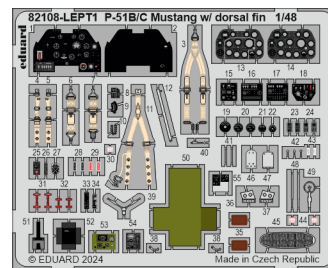
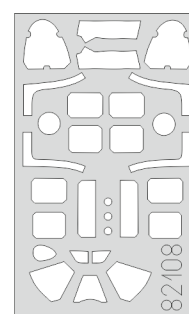
eduard
MASK

-Parts not for use. -Teile werden nicht verwendet. -Pièces à ne pas utiliser. -Tyto díly nepoužívejte při stavbě. - 使用しない部品

COLOURS



BARVY



FARBEN



PEINTURE



色

GSI Creos (GUNZE)		
AQUEOUS	Mr.COLOR	
H1	C1	WHITE
H4	C4	YELLOW
H8	C8	SILVER
H11	C62	FLAT WHITE
H12	C33	FLAT BLACK
H27	C44	TAN
H47	C41	RED BROWN
H52	C12	OLIVE DRAB
H53	C13	NEUTRAL GRAY
H58	C351	INTERIOR GREEN
H74	C368	SKY
H77	C137	TIRE BLACK
H90	C47	CLEAR RED
H92	C49	CLEAR ORANGE

GSI Creos (GUNZE)		
AQUEOUS	Mr.COLOR	
H94	C138	CLEAR GREEN
H327	C327	RED
H329	C329	YELLOW
H330	C361	DARK GREEN
H335	C363	MEDIUM SEAGRAY
	C352	CHROMATE YELLOW
	C362	OCEAN GRAY
Mr.METAL COLOR		
MC214		DARK IRON
Mr.COLOR SUPER METALLIC		
SM201		SUPER FINE SILVER
SM203		SUPER IRON

1 = 90% + 10%
 H58 C351 INTERIOR GREEN + H12 C33 FLAT BLACK

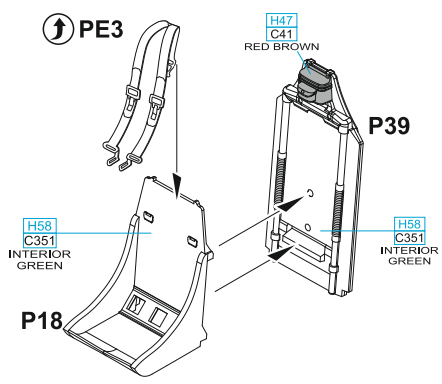

P18, P39 - MARKING A

PE11- MARKING C ONLY

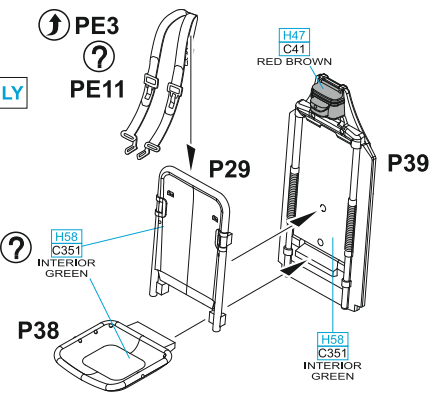

P29, P38, P39 - MARKINGS B, C, D, E, F

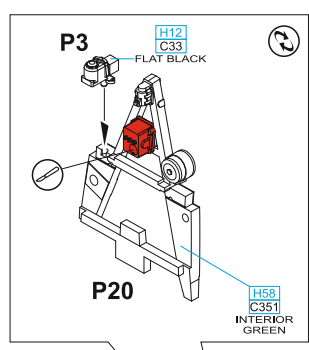

1 ? H52 C12 OLIVE DRAB ? H58 C351 INTERIOR GREEN

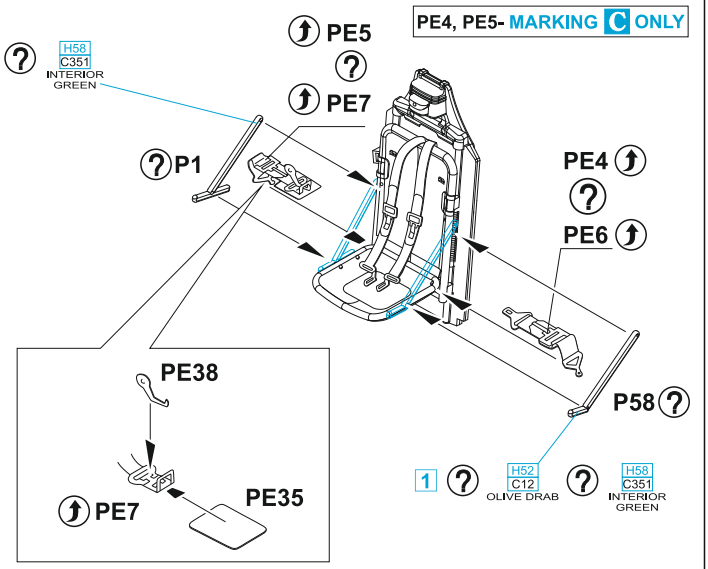

P1, P58 - MARKINGS B, C, D, E, F ONLY

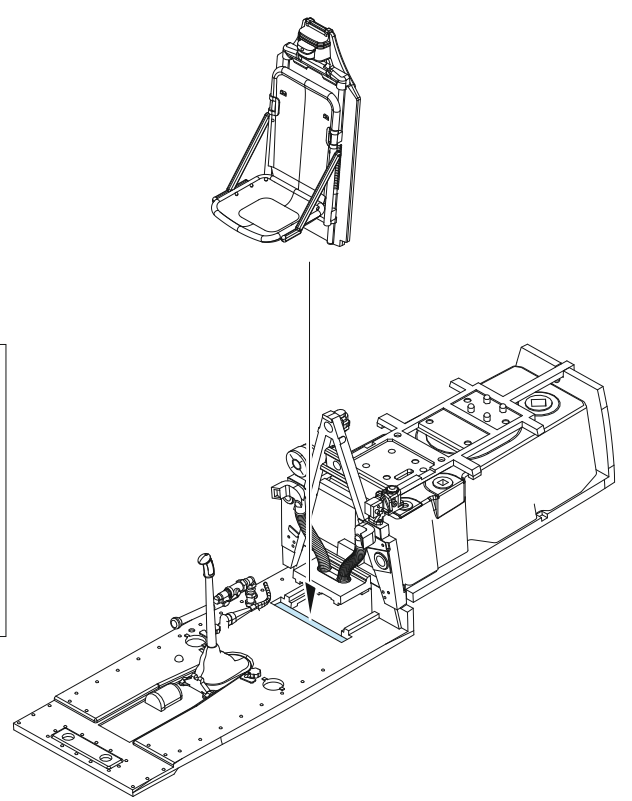
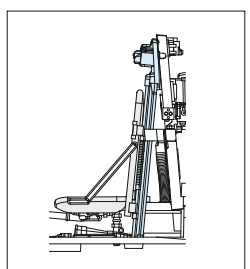
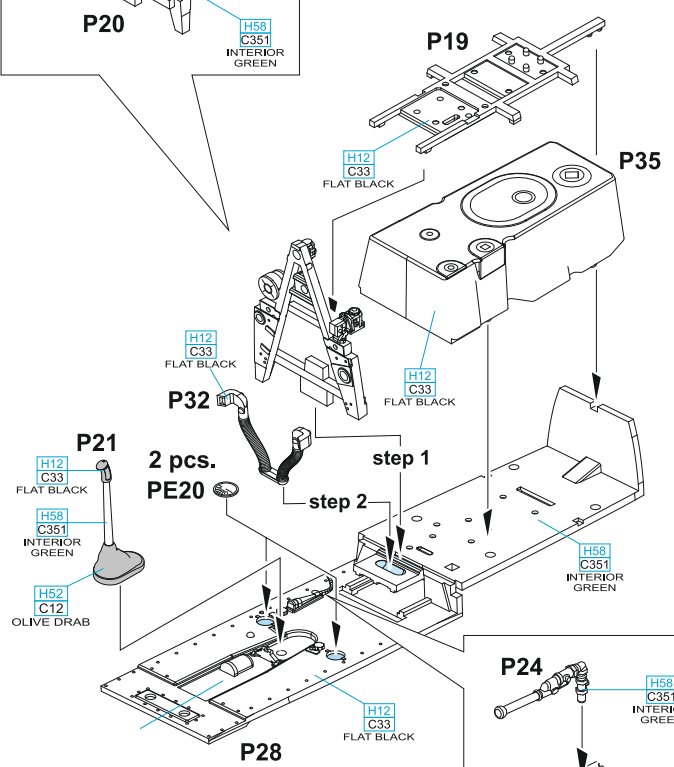

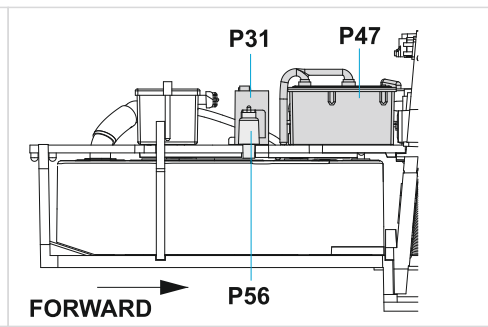
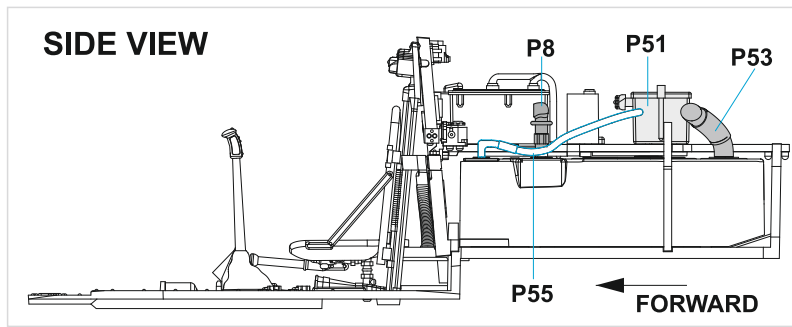
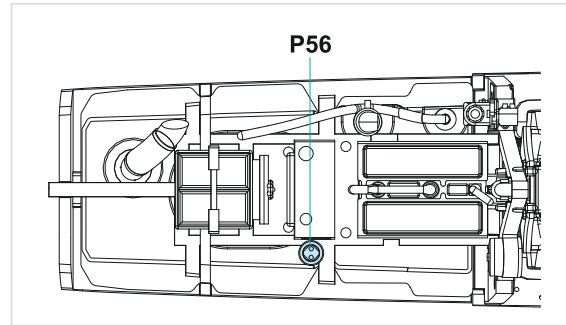
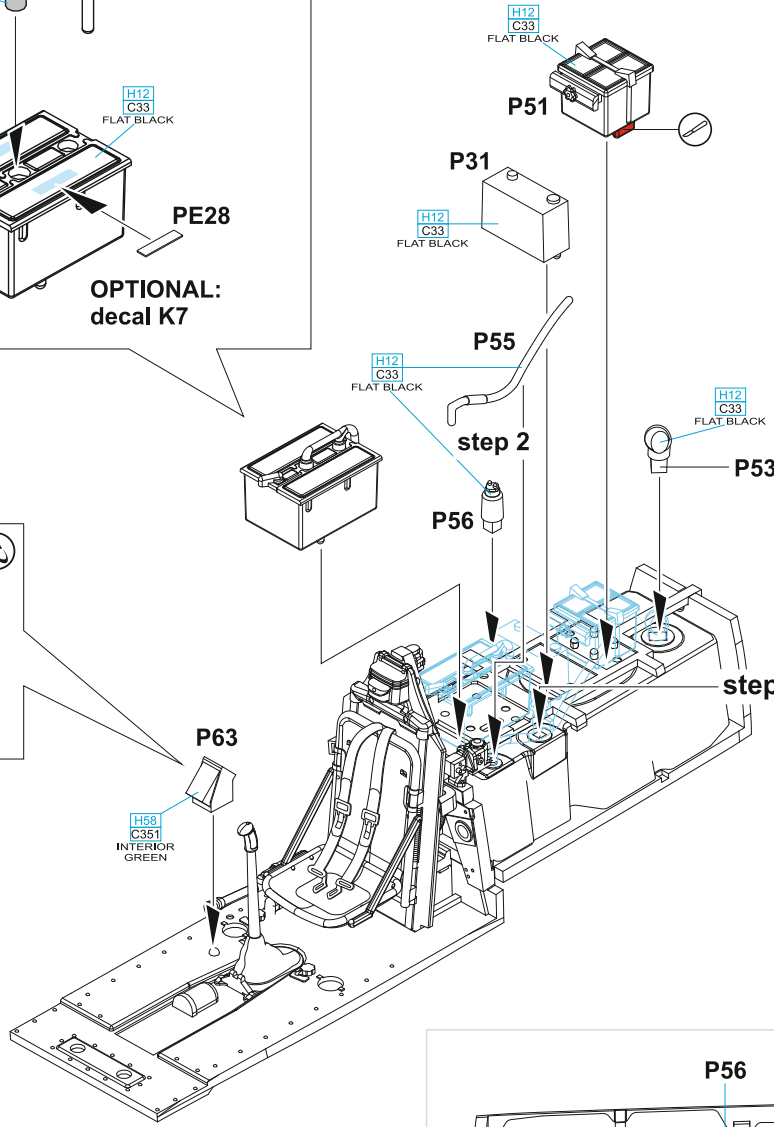
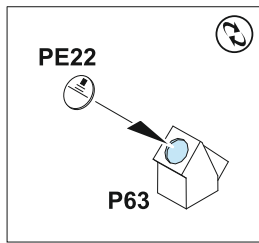
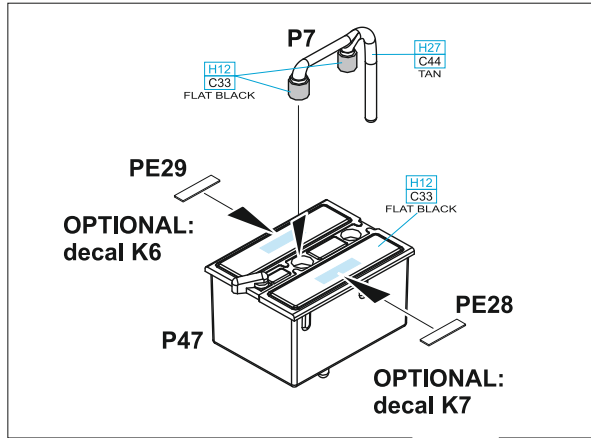

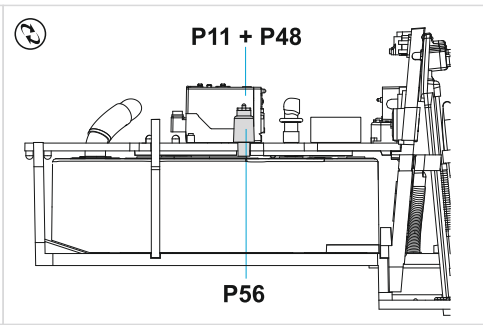
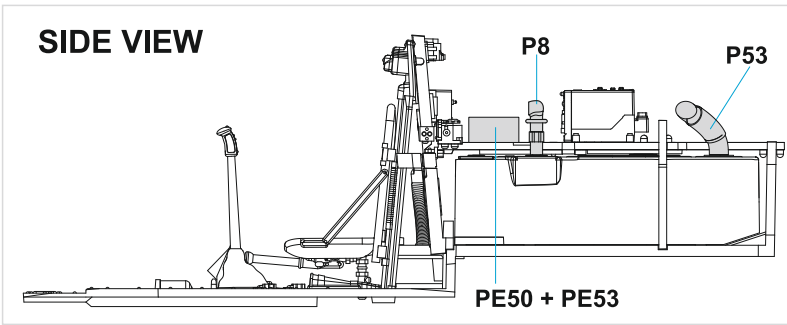
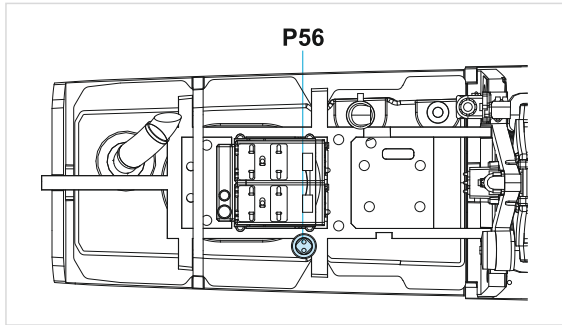
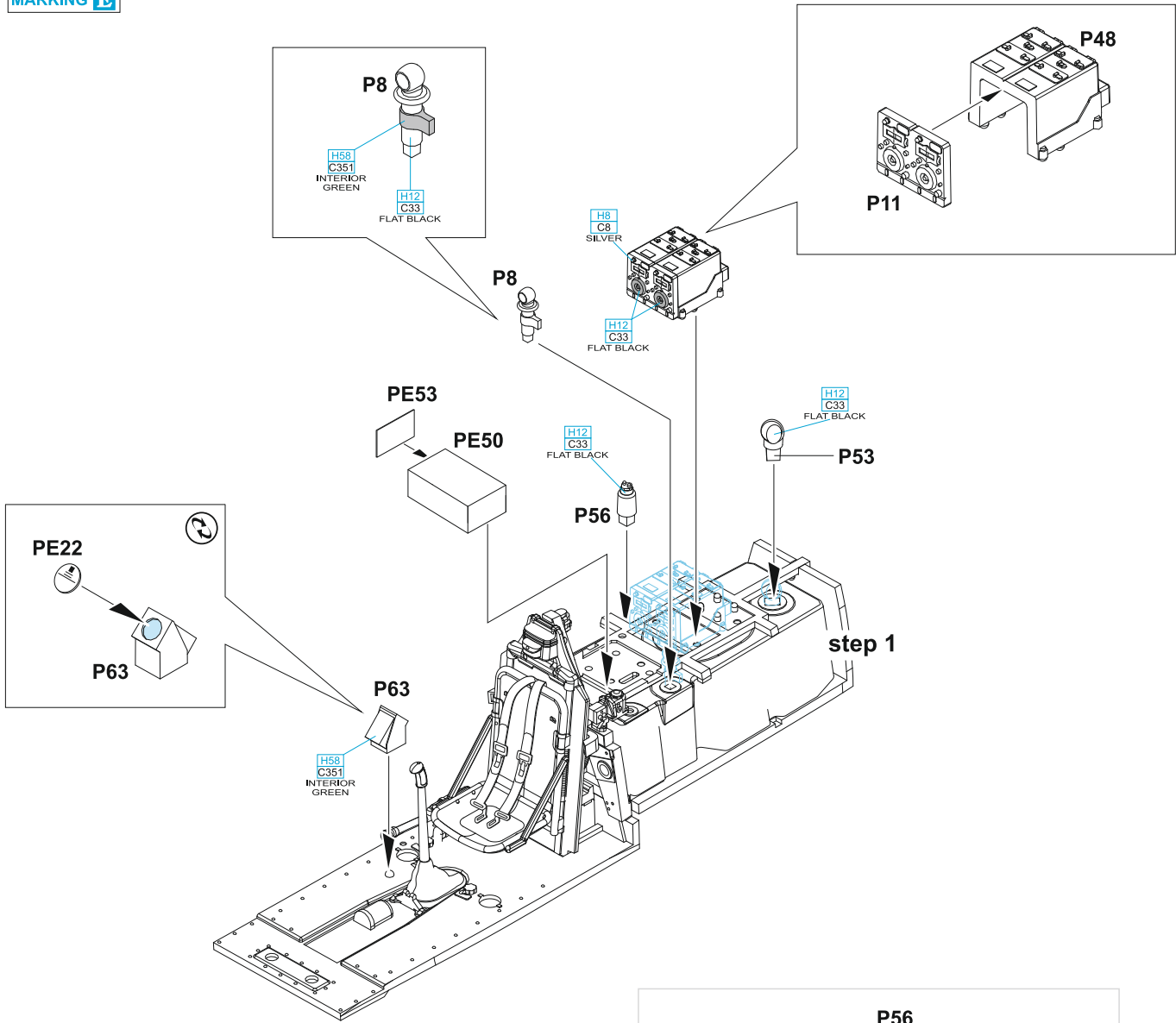

B MARKINGS **A, B, C**

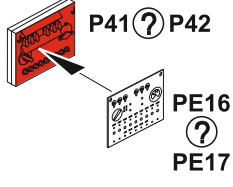
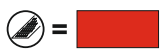
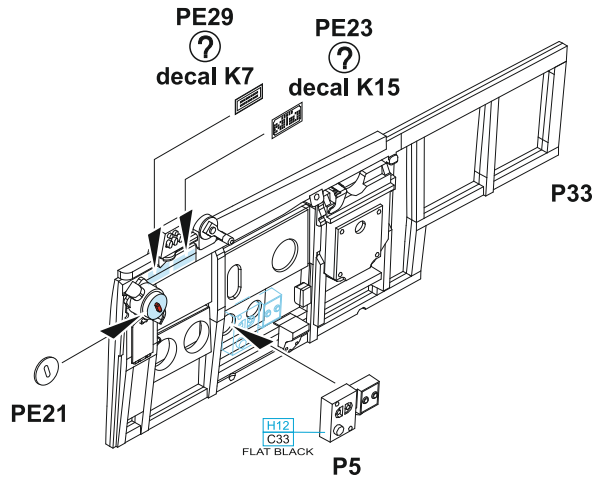
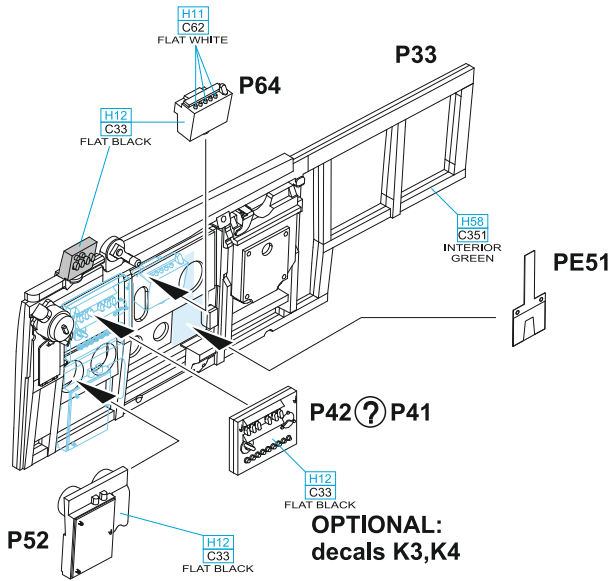

P41, K3, PE16 - MARKING C ONLY

MARKINGS D, E, F

P64 - MARKINGS D, F ONLY

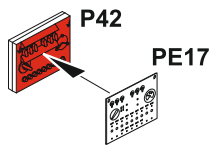
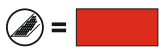
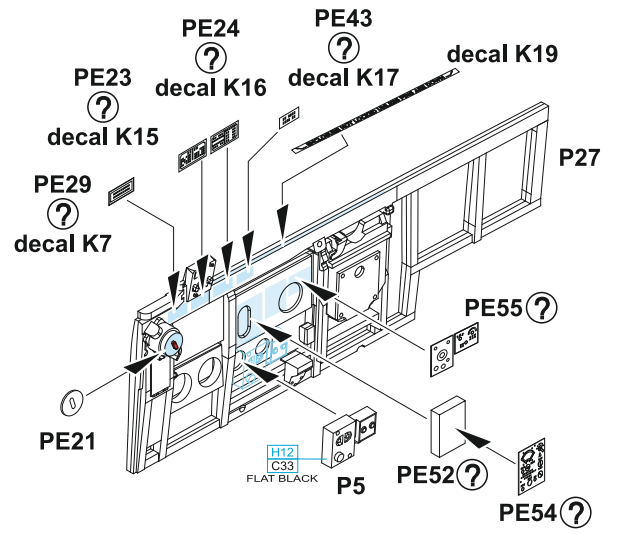
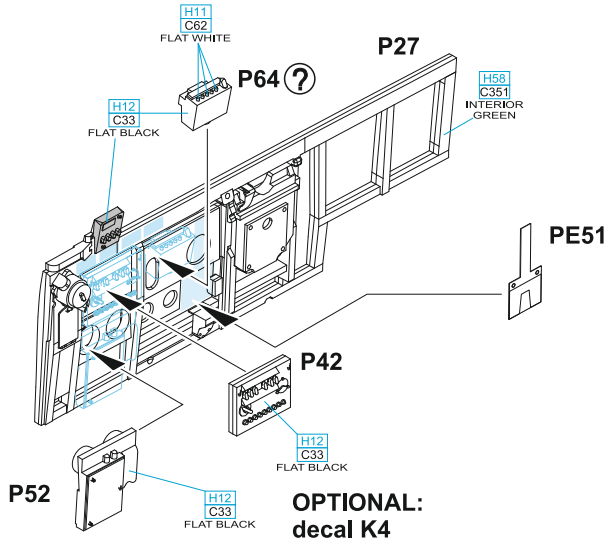

PE52, PE54, PE55 - MARKING E ONLY

C

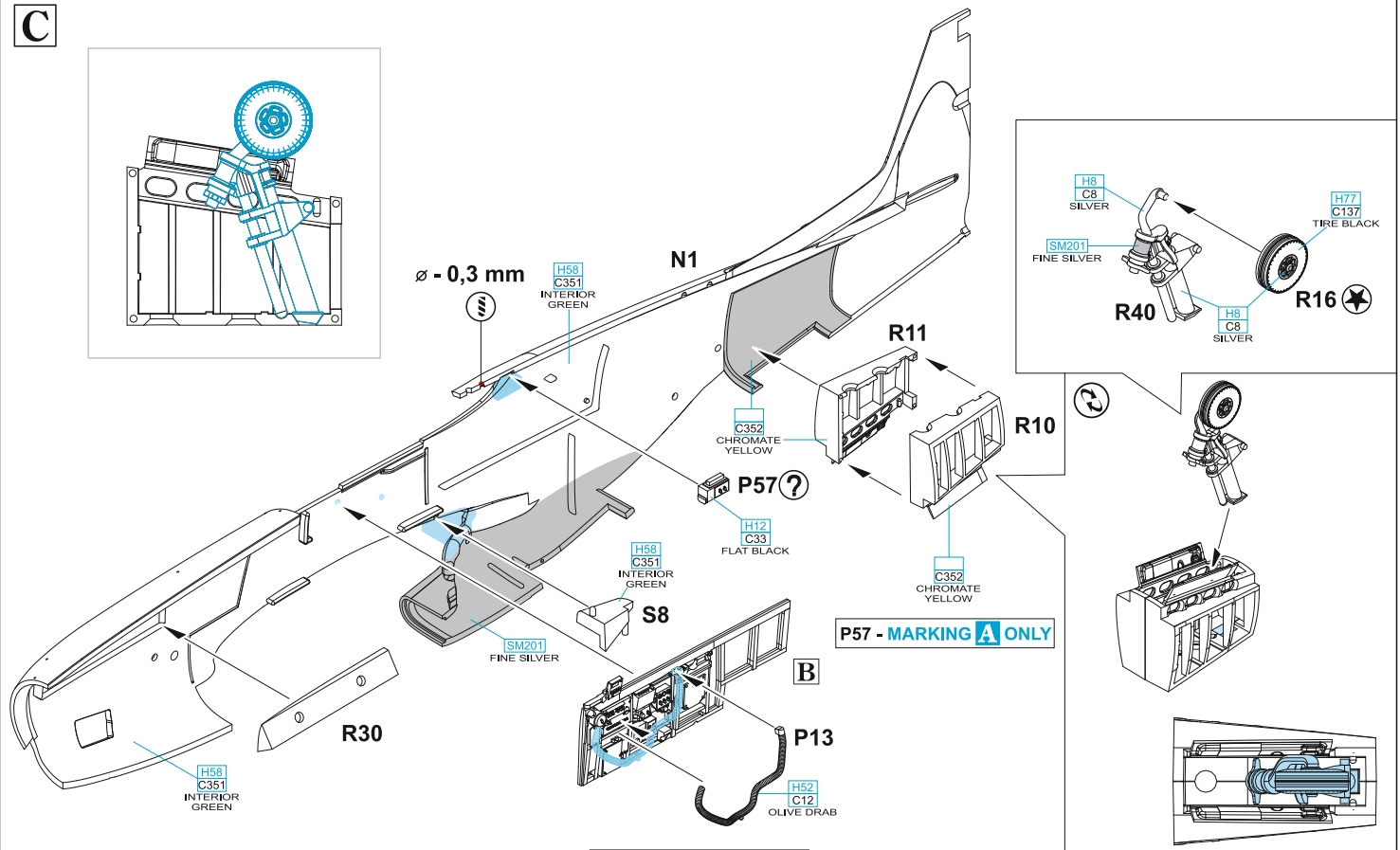

D

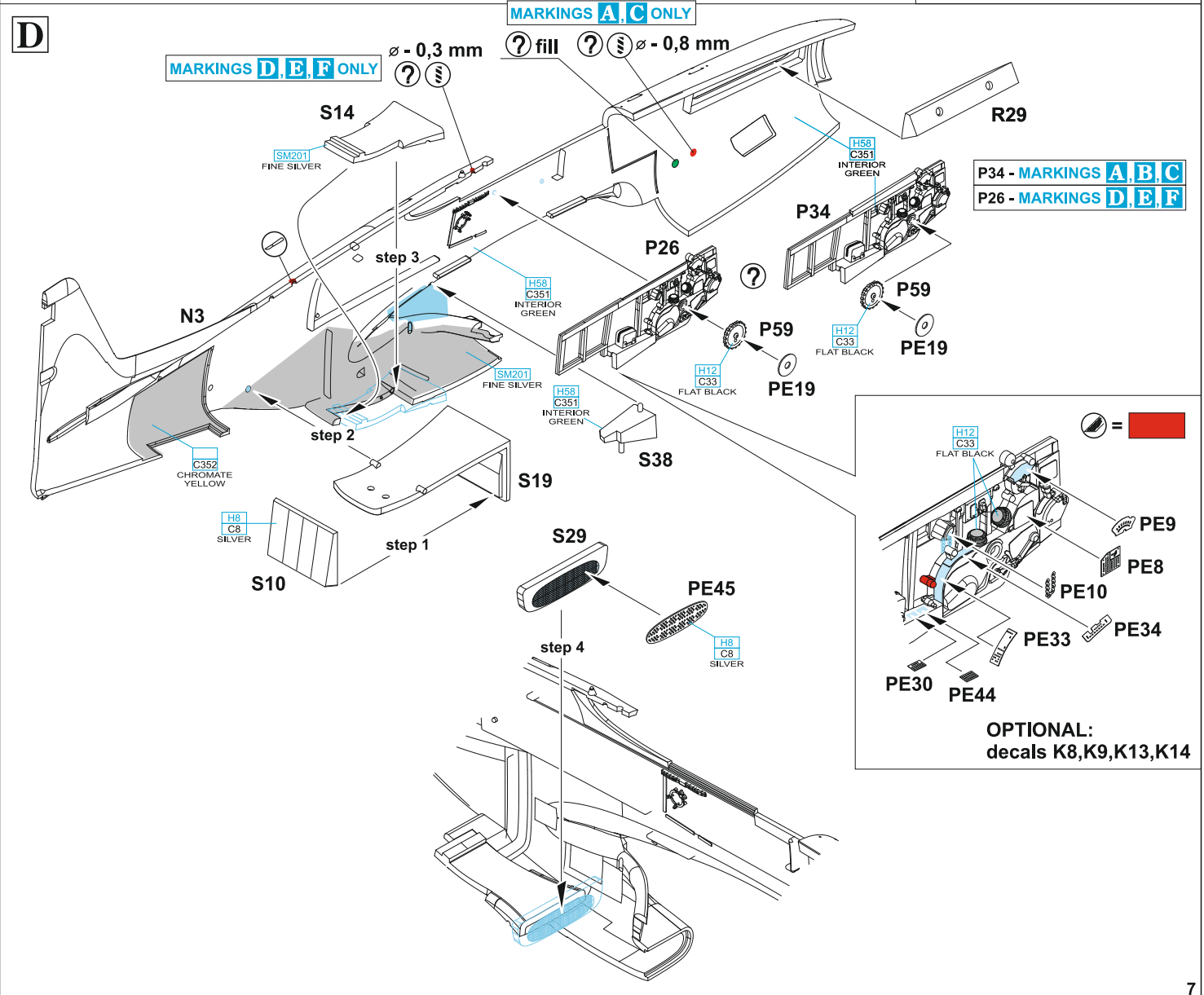

L5, L7 - MARKINGS **A, B, C**
 K6, K8 - MARKINGS **D, E, F**

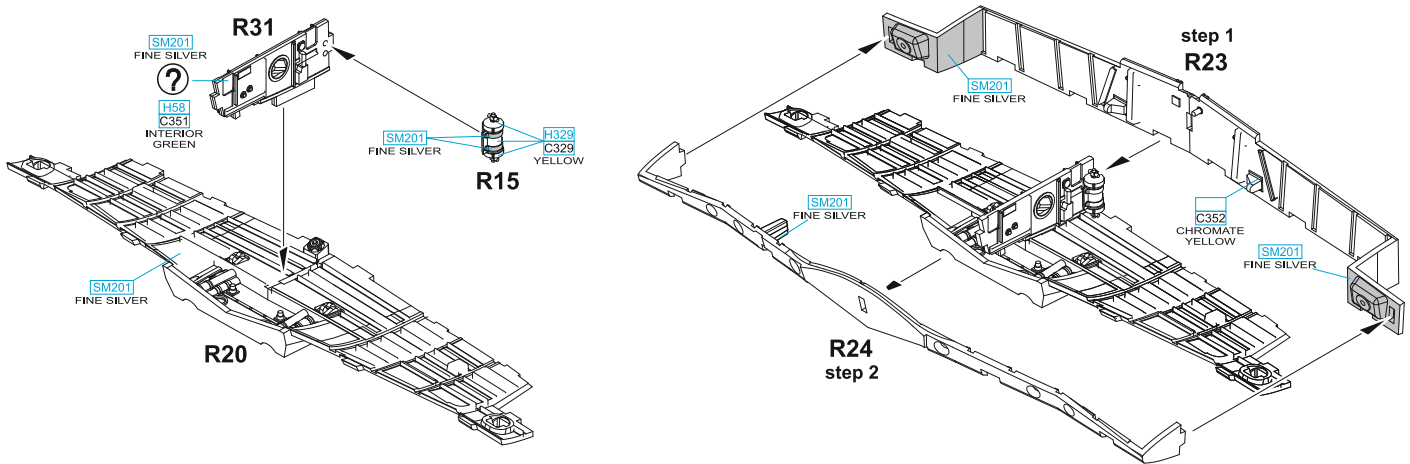
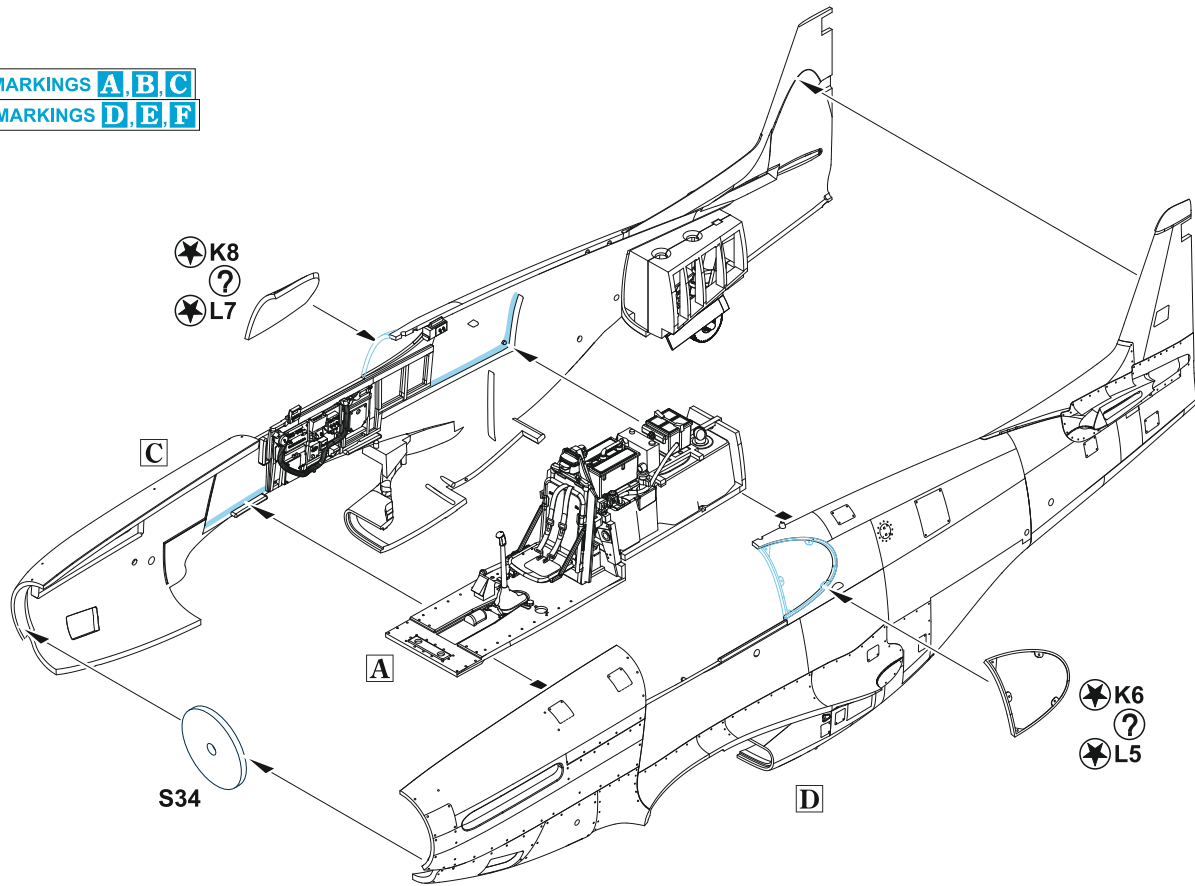

E

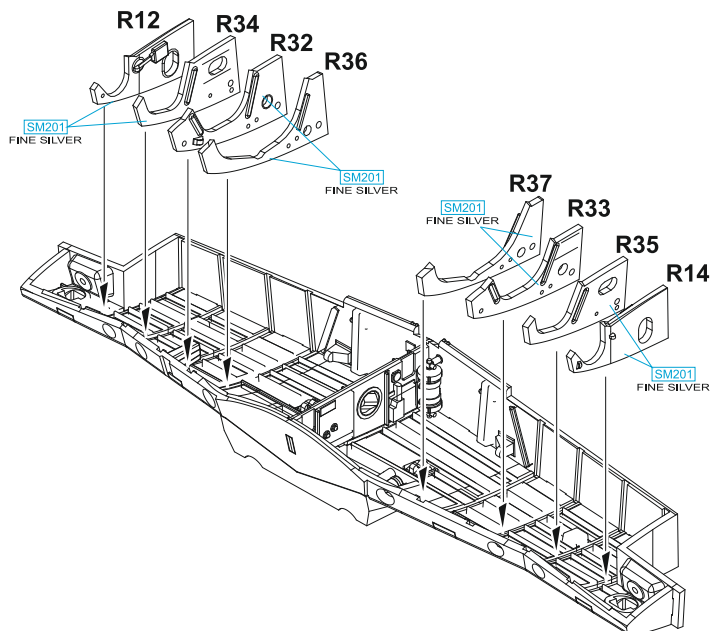

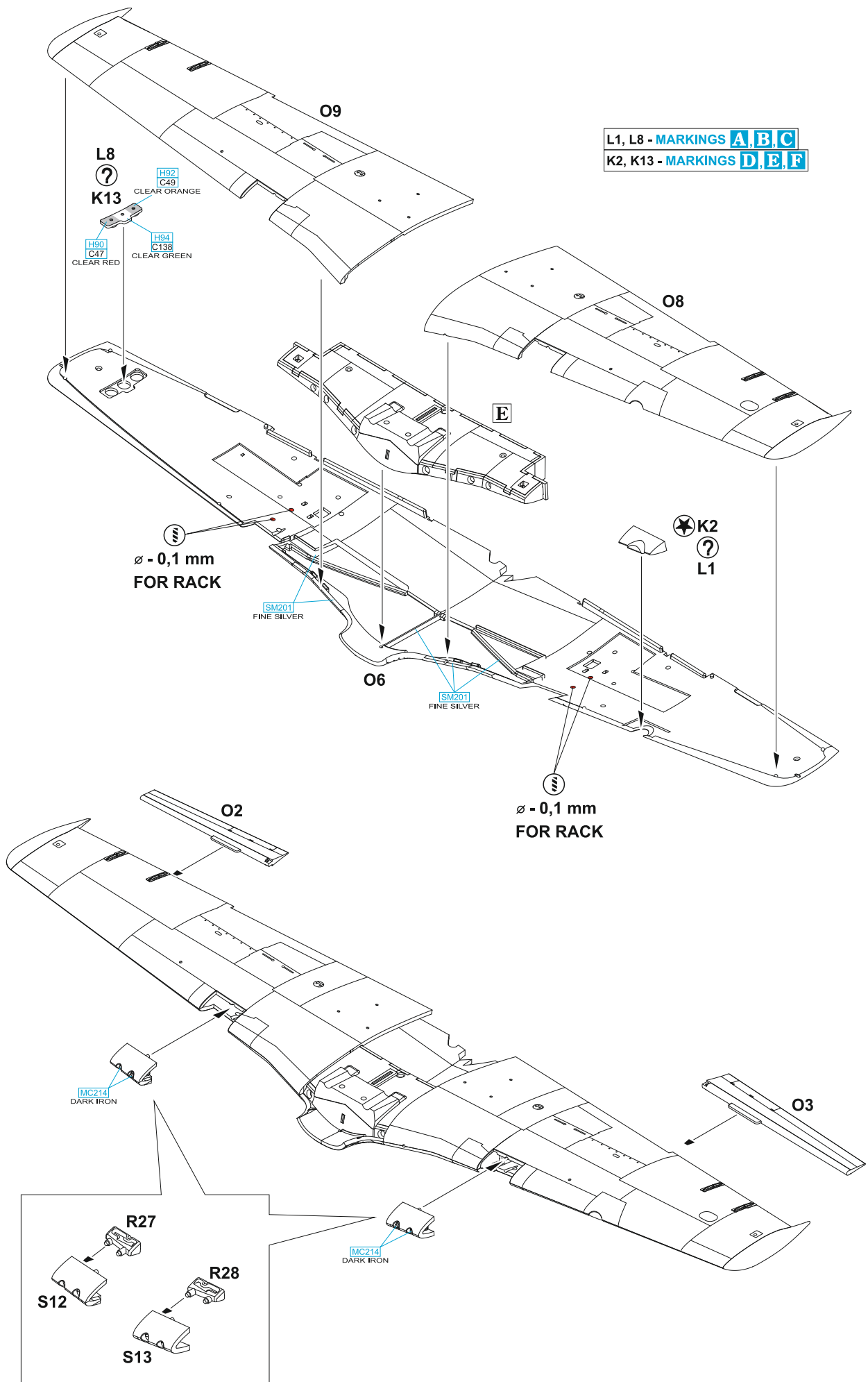

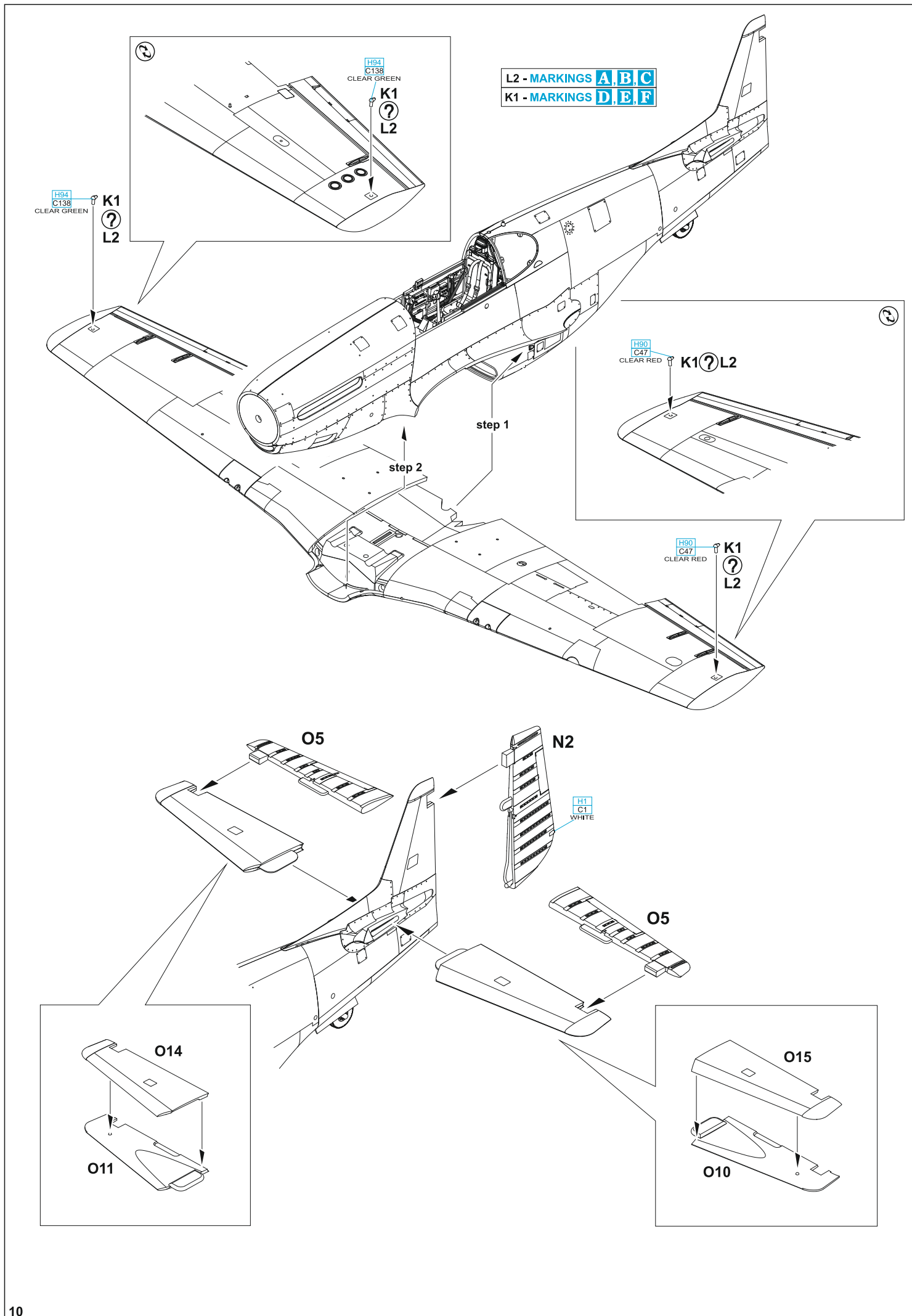

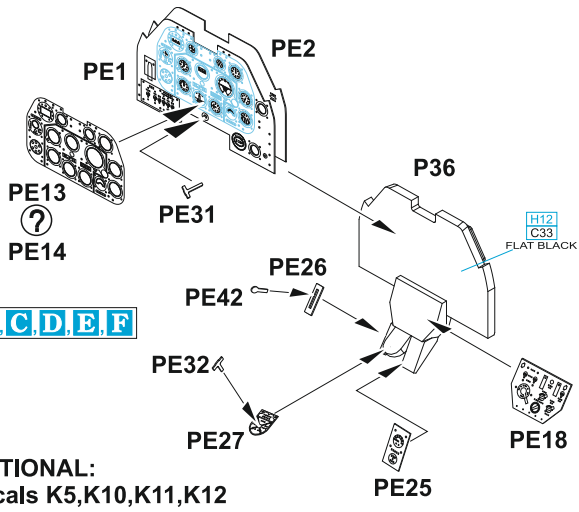

PE14 - MARKING **A**
PE13 - MARKINGS **B, C, D, E, F**

OPTIONAL:
decals K5, K10, K11, K12

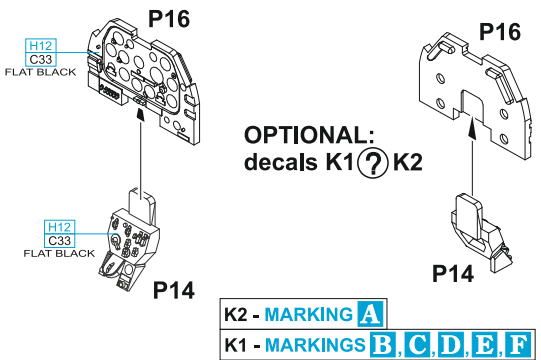
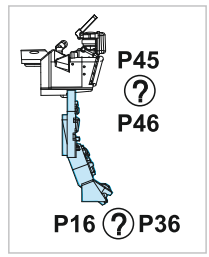
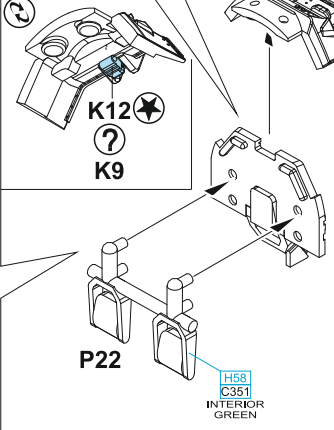
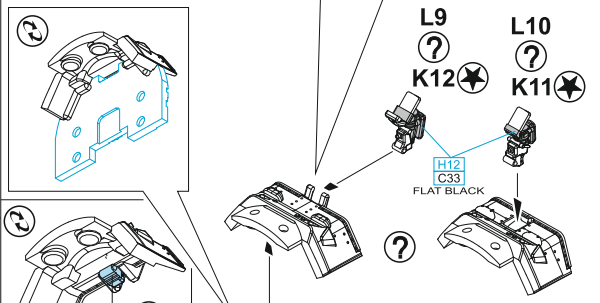
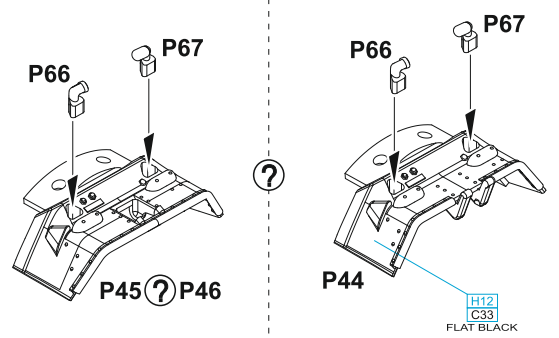

L10, K11 - MARKINGS **A, C, D, E, F**
L9, K12 - MARKING **B**

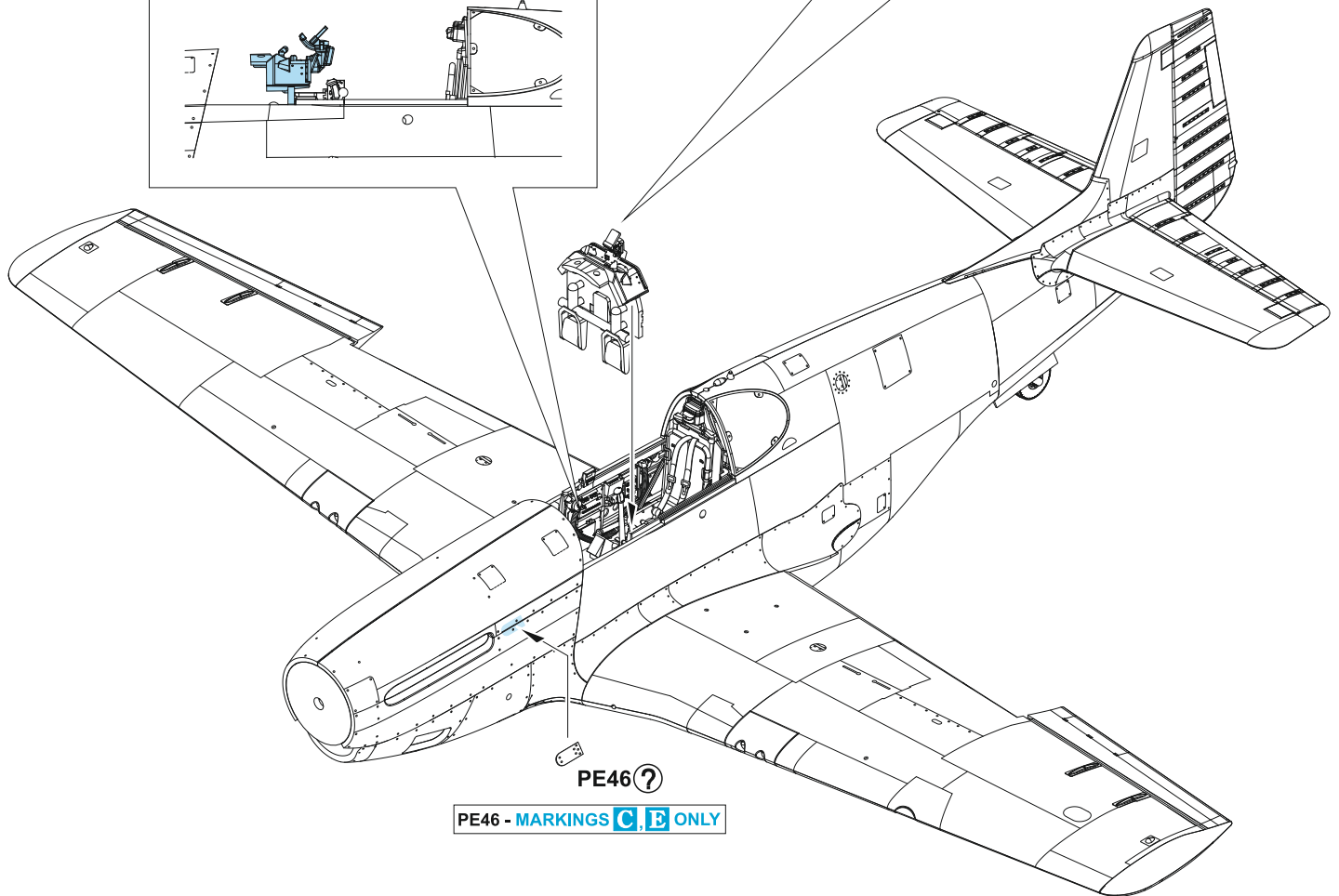
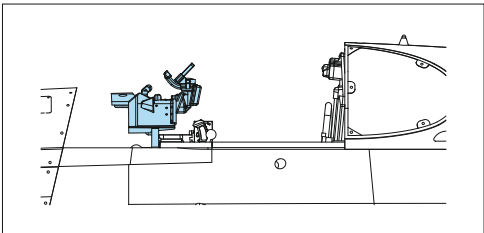

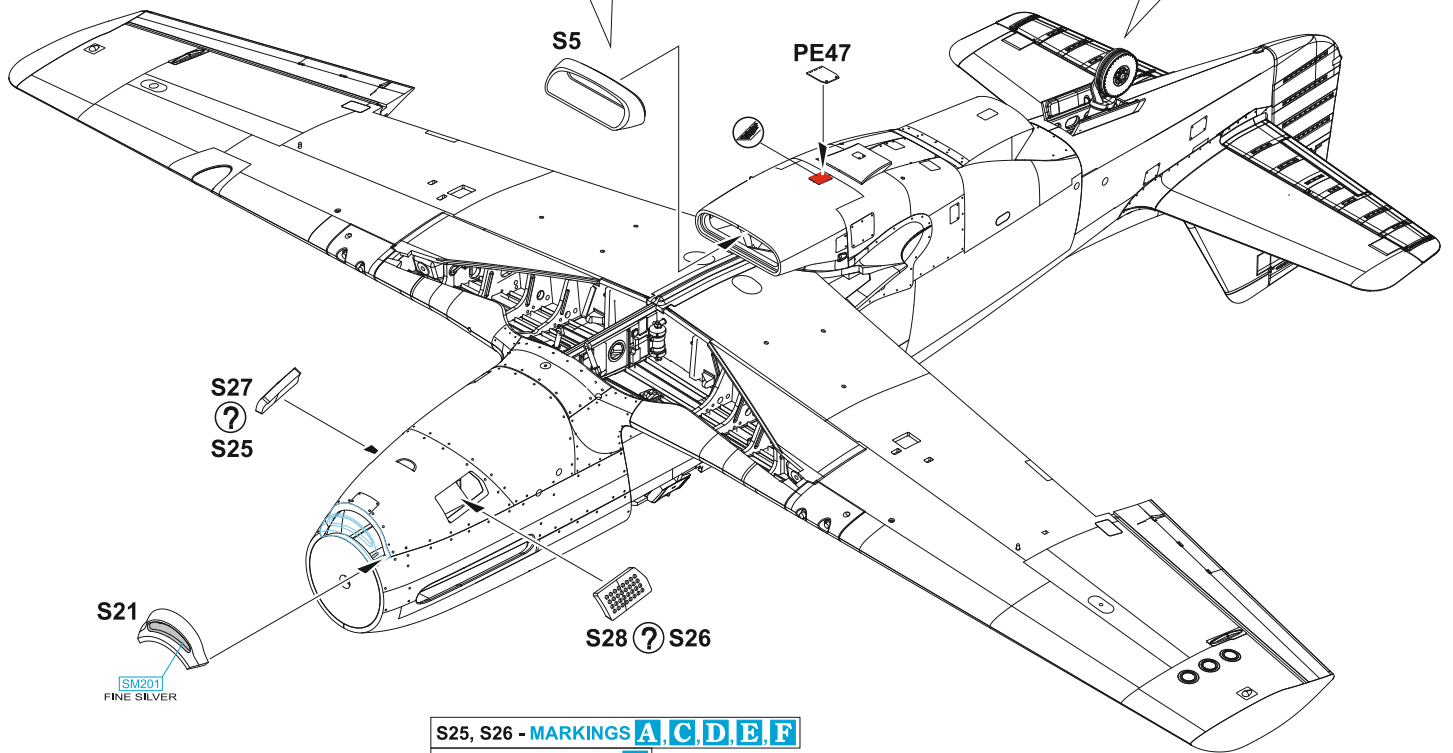
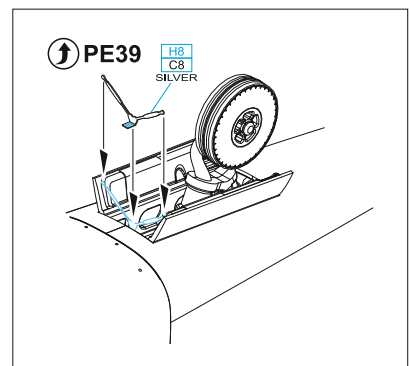
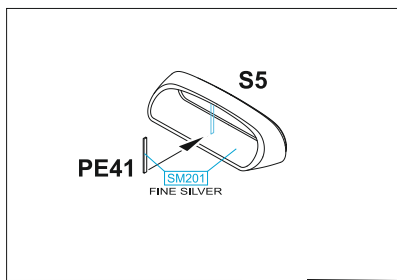
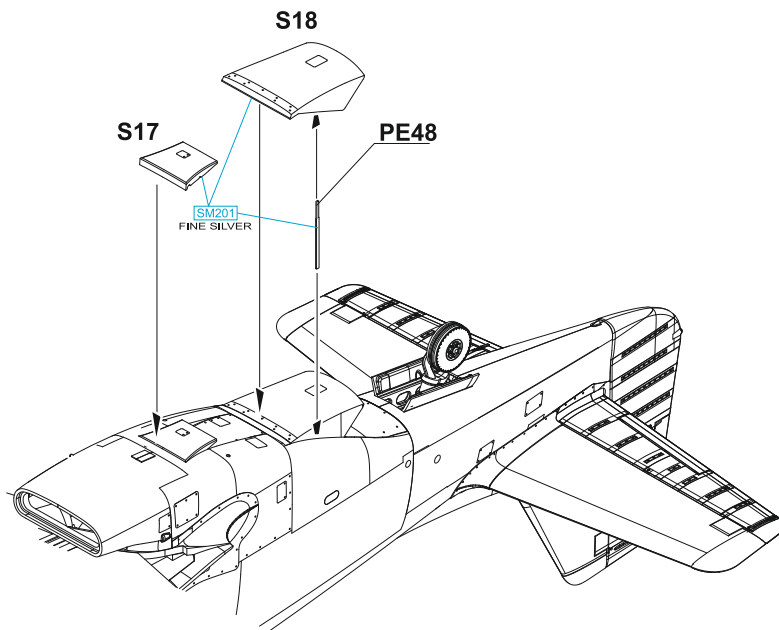

S25, S26 - MARKINGS **A, C, D, E, F**
 S27, S28 - MARKING **B**

step 1 -
R25, R26
step 2 -
R38, R39

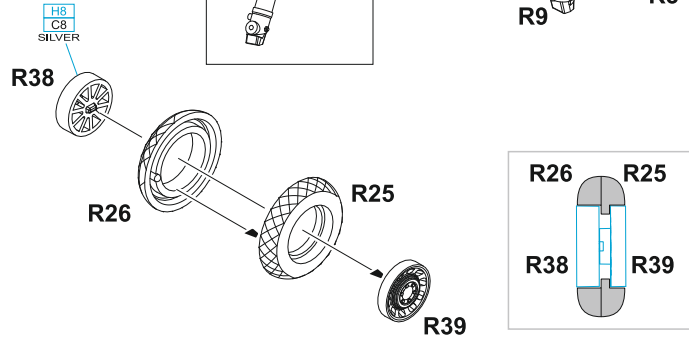

step 1 -
R25, R26
step 2 -
R38, R39

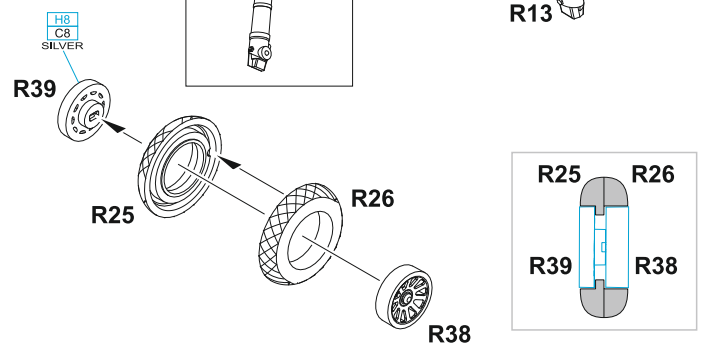

F

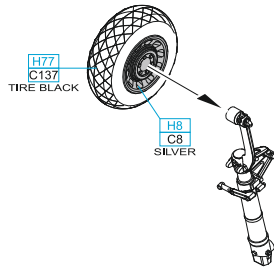

G

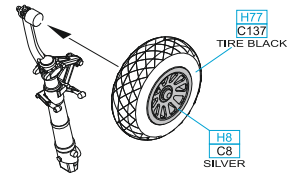

H

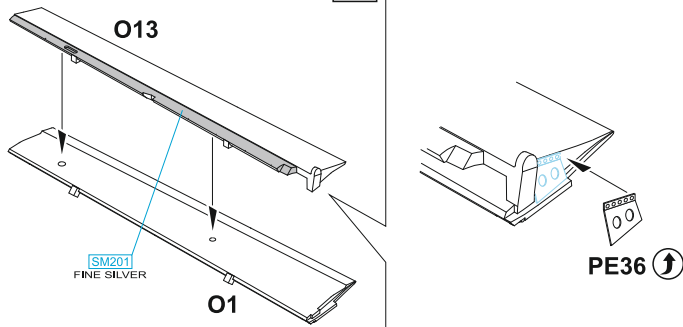

I

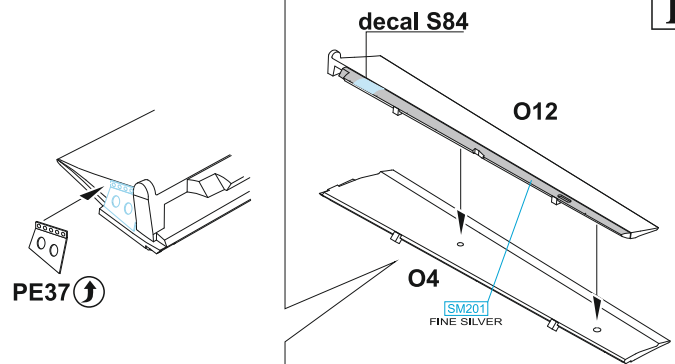

eduard
MASK
82108

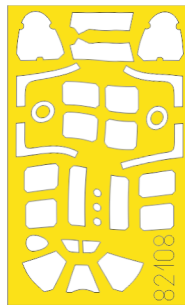

K13 L8



R16



K2 L1

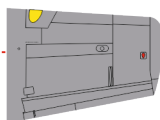

K6 K8



L7

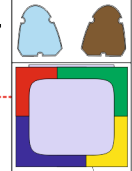

LIQUID MASK

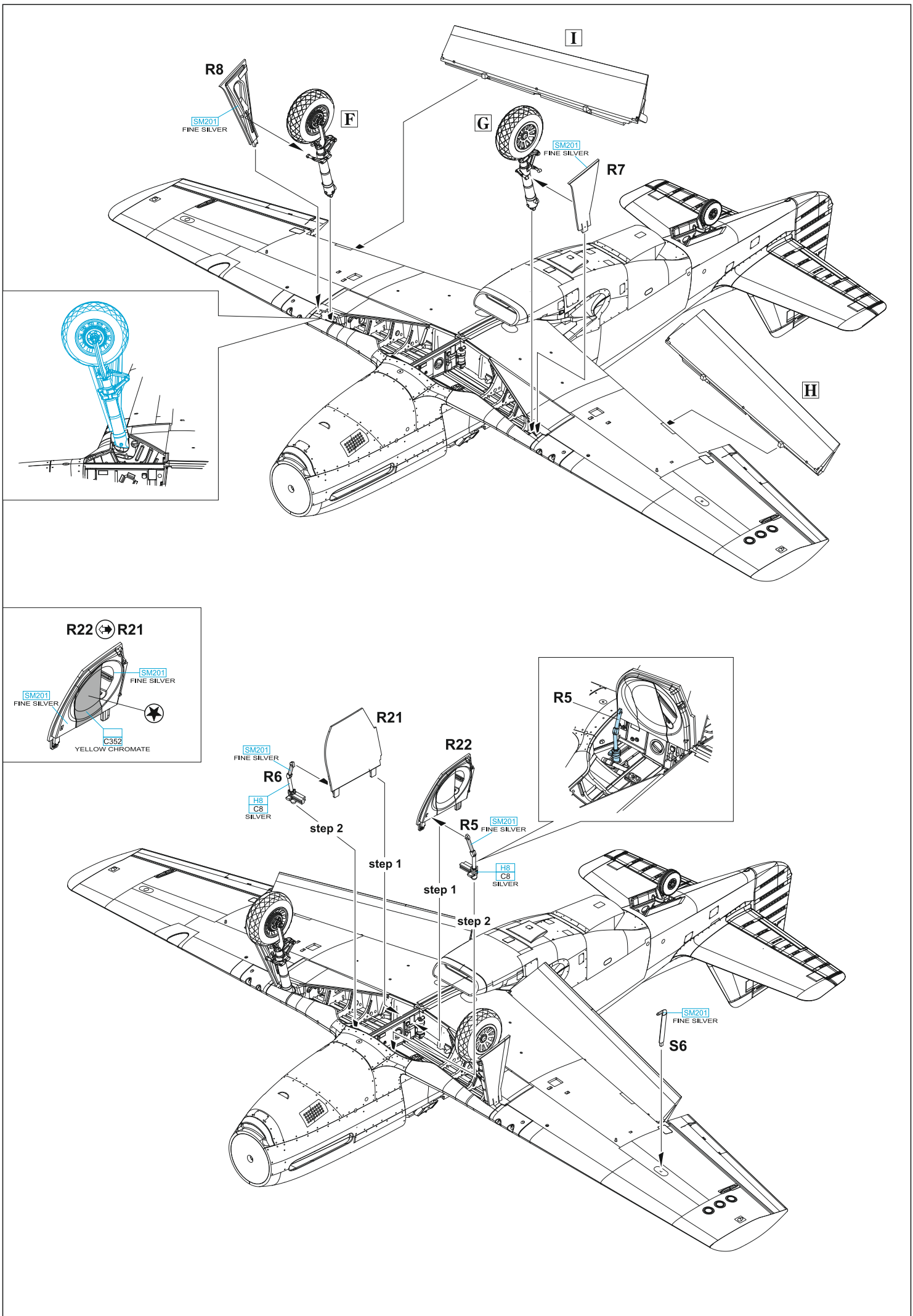

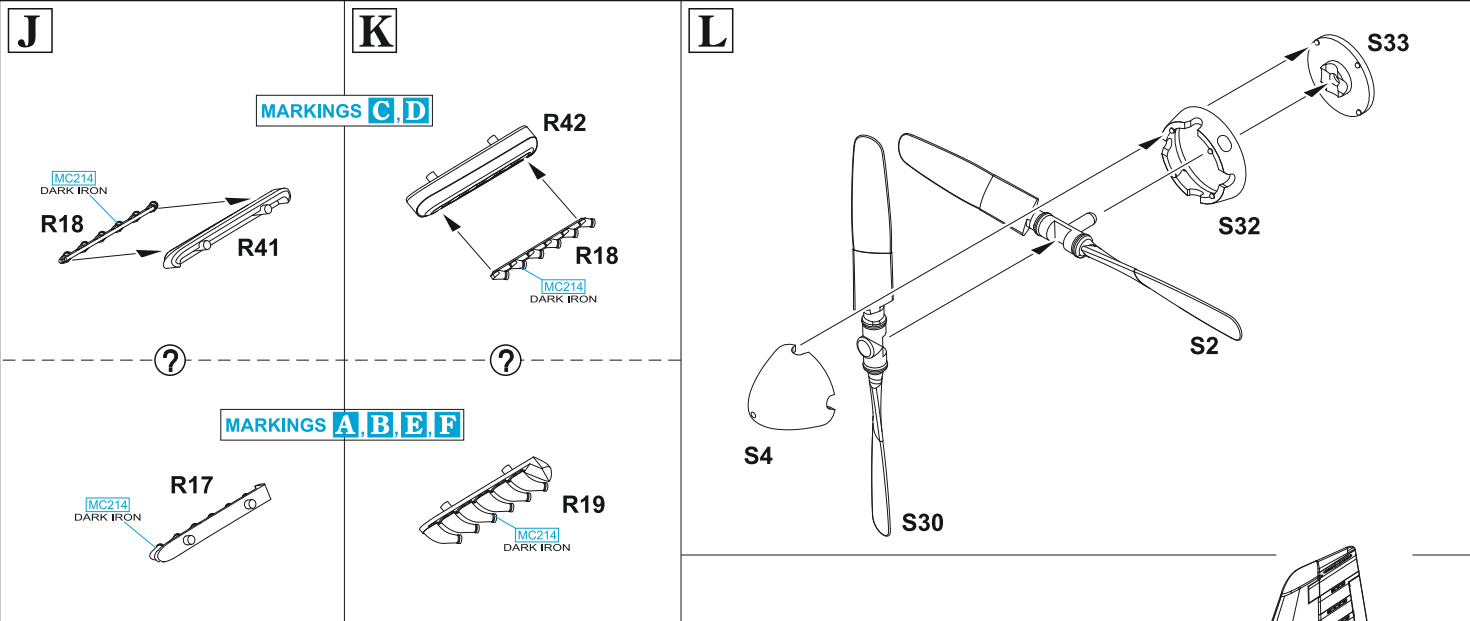

MARKINGS **A, B, C**

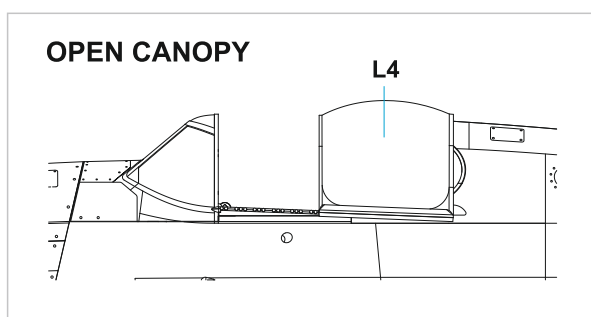

P60, P61, P40 - OPEN CANOPY ONLY

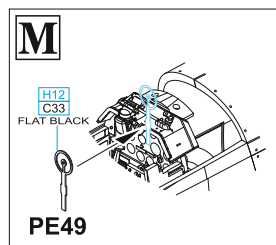
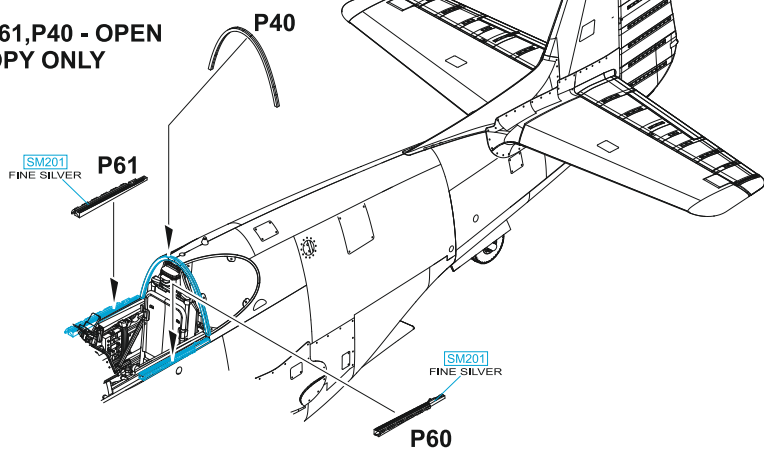

CLOSED CANOPY

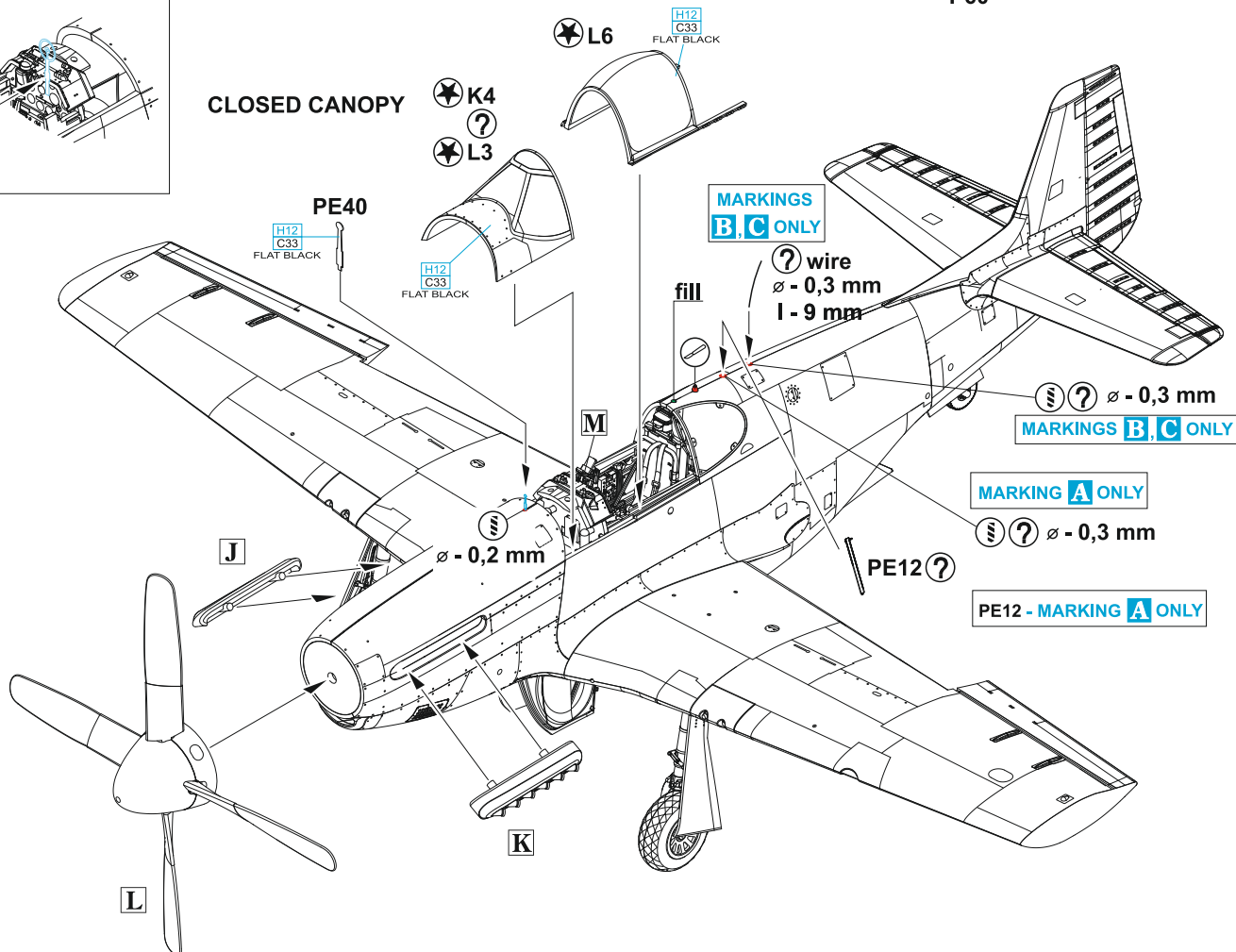

MARKINGS **D, E, F**

S1, S37 - MARKING **E** ONLY

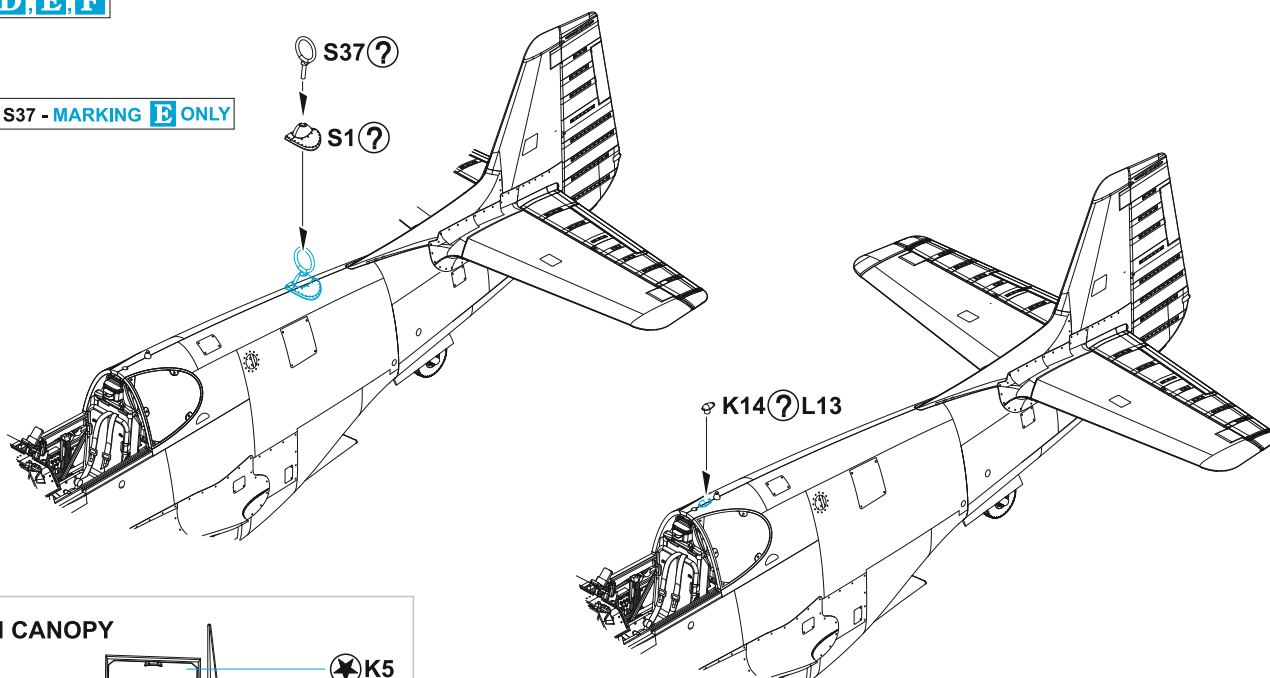

OPEN CANOPY

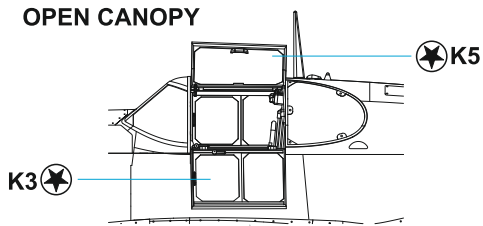

NO STEP decal K18

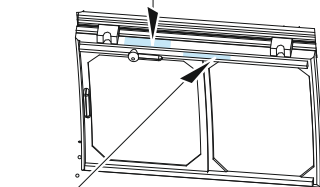

NO STEP decal K18

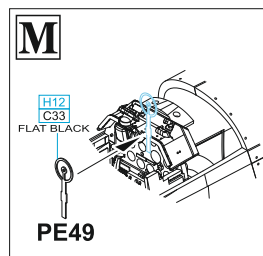

CLOSED CANOPY

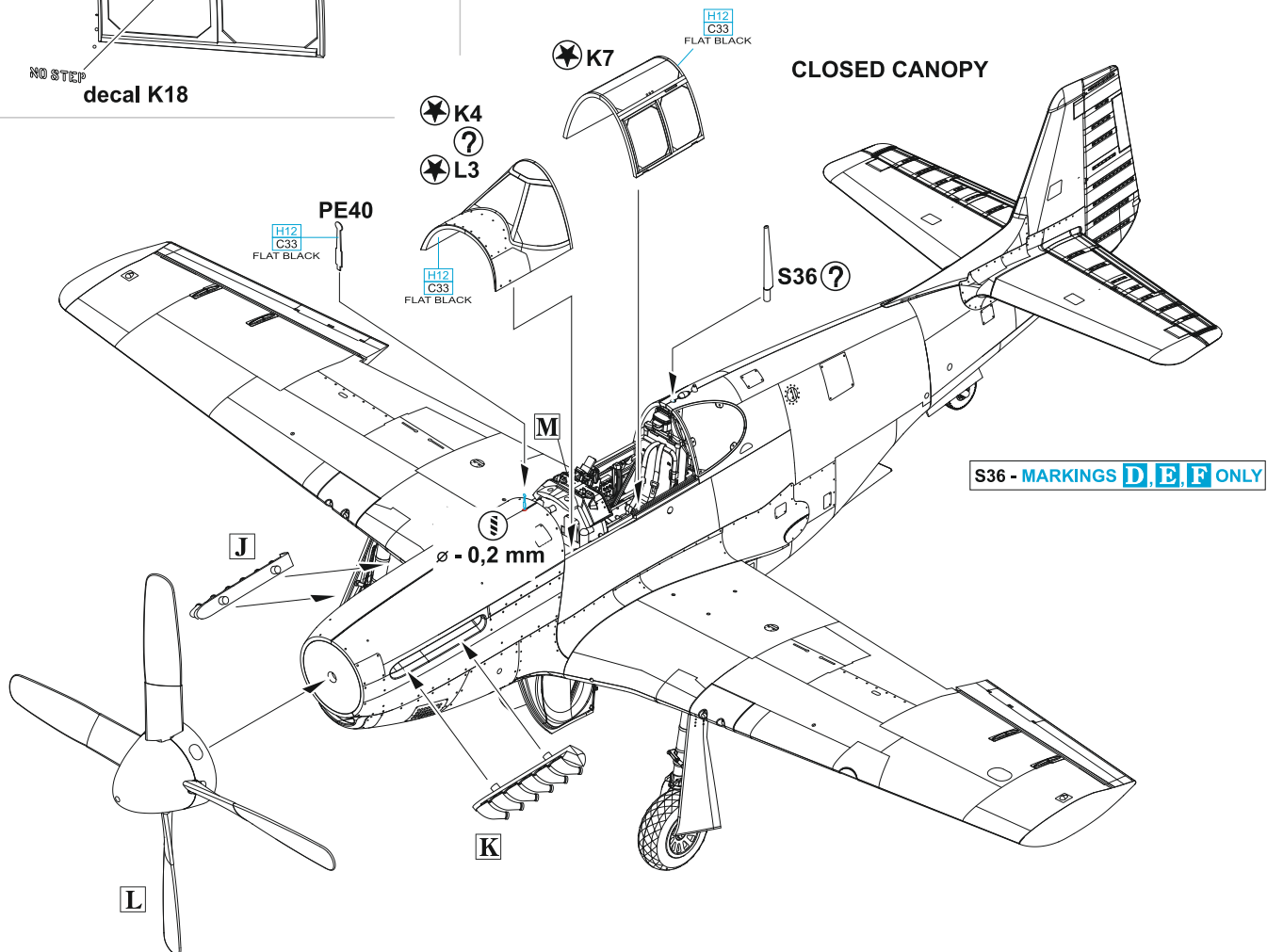

S36 - MARKINGS **D, E, F** ONLY

N

2 pcs.

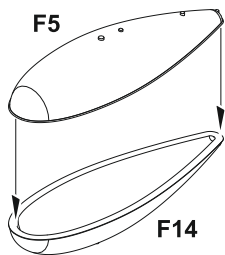

O

2 pcs.

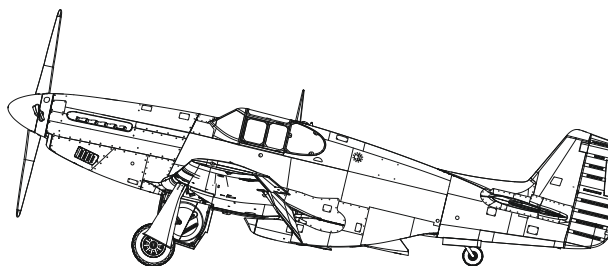
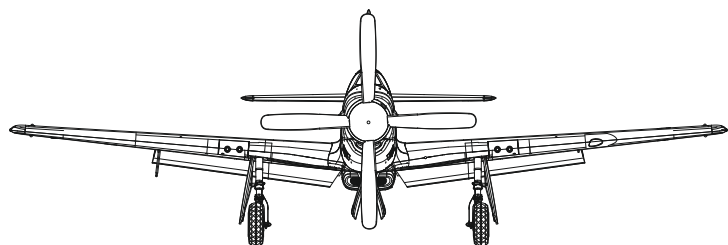
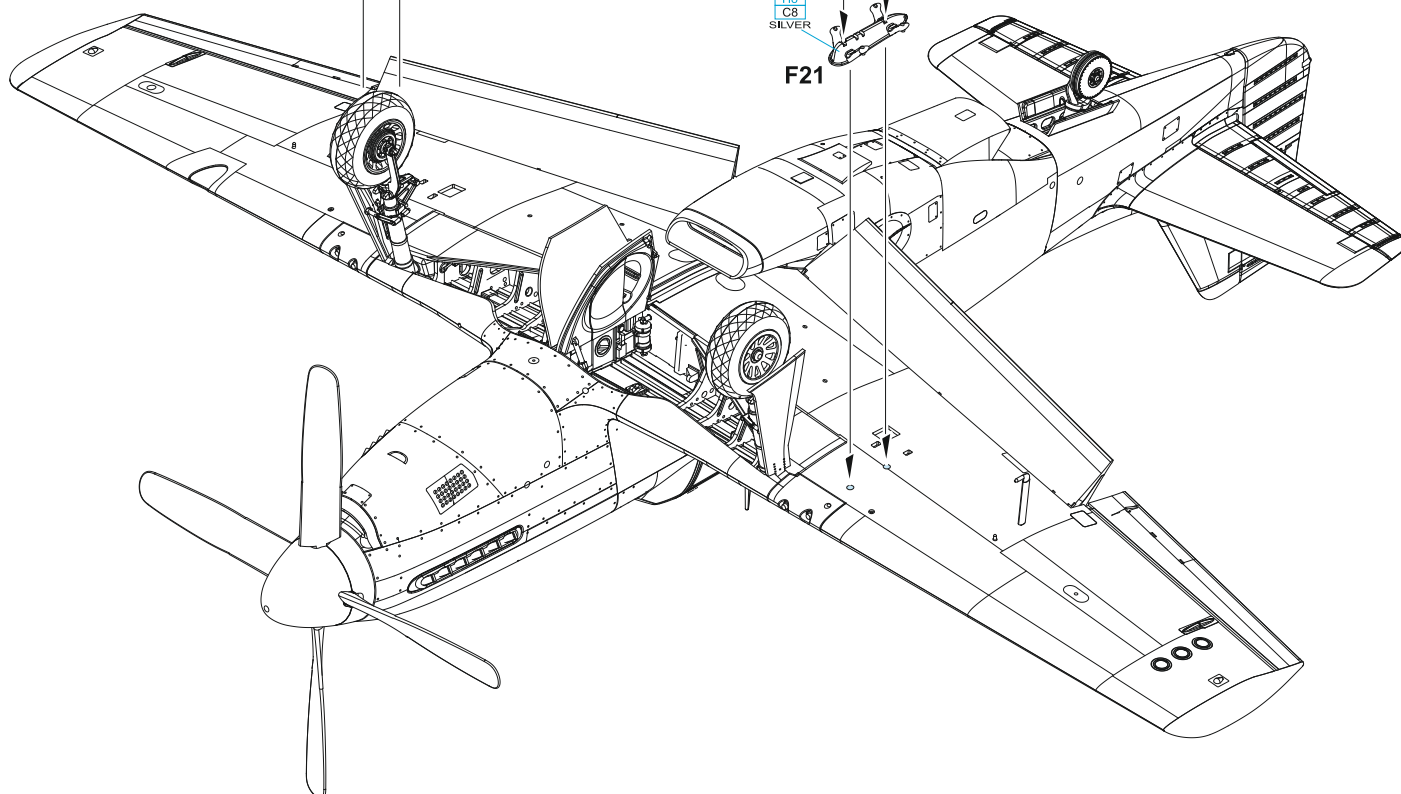
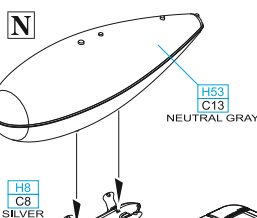
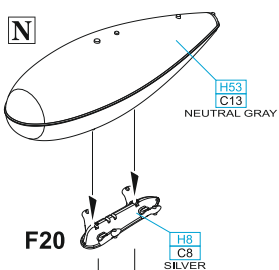
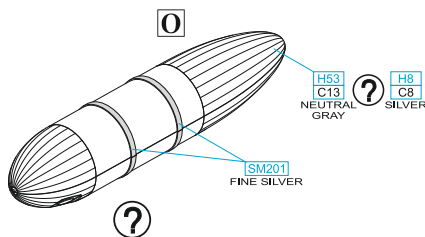
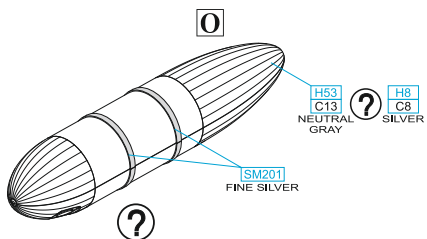
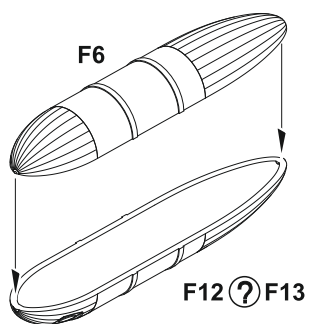

A P-51B-1-NA, s/n 43-12375, Capt. Don M. Beerbower, 353rd FS, 354th FG, 9th AF, A-2 Cricqueville, Francie, červen 1944

Don Merrill Beerbower svého Mustanga, se kterým létal u 353rd FS, 354th FG, pojmenoval na počest své dcery Bonnie B. Na svou první bojovou misi letěl 1. prosince 1943 a 5. ledna 1944 si připsal první vítězství nad Bf 109. Dne 15. ledna 1944 byl povýšen do hodnosti Captain a statusu stíhacího esa dosáhl 20. února 1944 sestřelením další Bf 109. Po invazi do Normandie v červnu 1944 se jednotka přesunula na letiště Cricqueville, předsunuté polní letiště v Normandii v severní Francii. Beerbower se 8. srpna 1944 stal dvojnásobným esem poté, co dosáhl svého desátého vítězství. Ačkoli kolegové piloti přecházeli na novější P-51D, Beerbower se rozhodl ponechat si svůj letoun verze B, protože byl lehčí, měl vyšší rychlost, stoupavost i lepší manévrovací vlastnosti. Beerbower si 7. července 1944 připsal poslední vítězství, jehož dosáhl sestřelem Focke-Wulfu Fw 190, čímž se celkový počet jeho vzdušných vítězství zvýšil na 15. Další dvě letadla zničil na zemi. Dne 9. srpna 1944 vedl Beerbower svou peruč na ozbrojenou průzkumnou misi, během níž lokalizoval nepřátelské letiště. Aby otestoval pozemní obranu, provedl průlet a zničil nepřátelské letadlo a jedno obranné stanoviště. Při druhém průletu dostal jeho letoun zásahu do křídla a trupu. Při opuštění letounu na padáku bohužel narazil do ocasních ploch a tragicky zahynul. Za svou poslední misi byl posmrtně vyznamenán Záslužným křížem a Stříbrnou hvězdou.

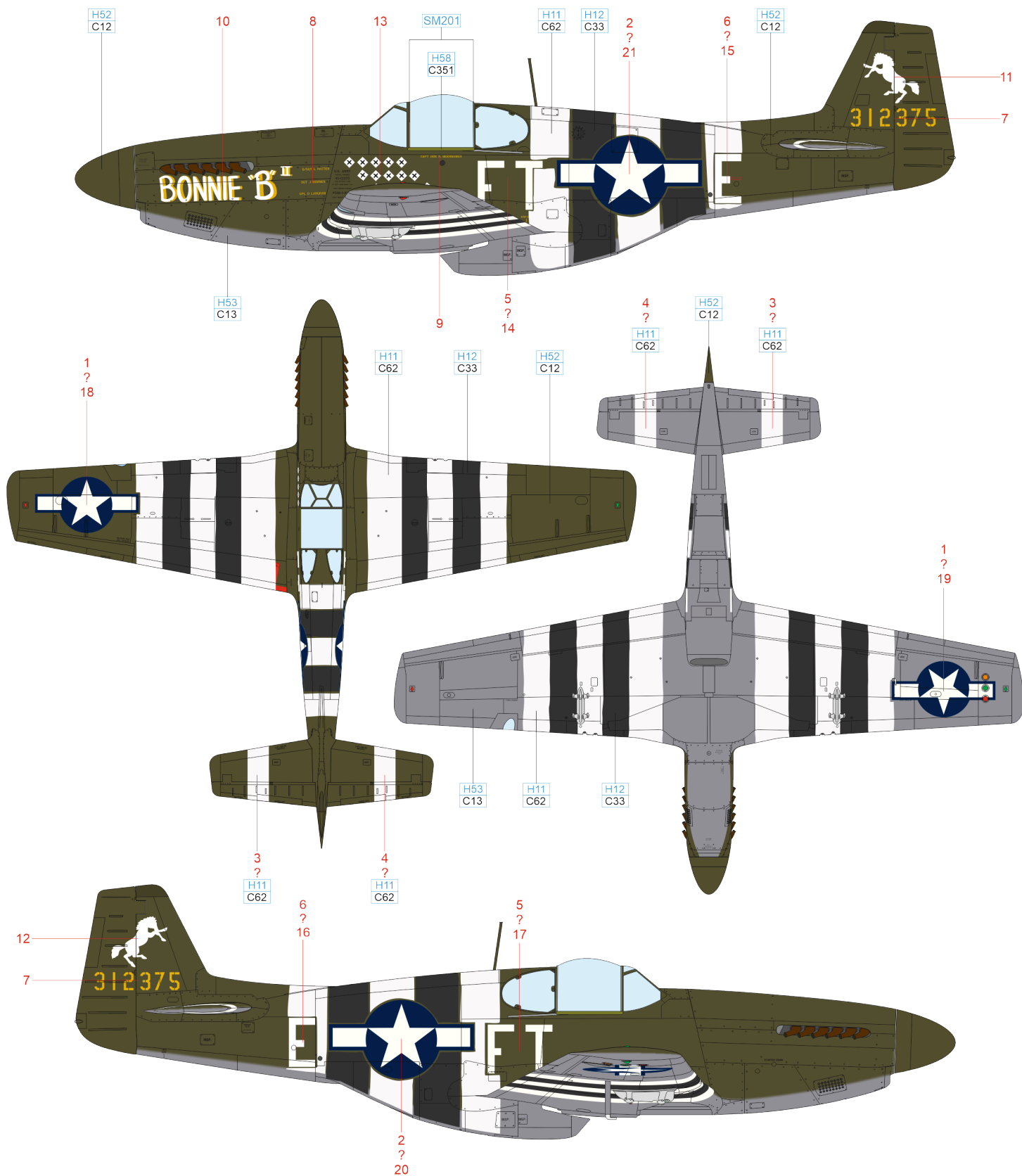

OLIVE DRAB	H52 C12	NEUTRAL GRAY	H53 C13	FLAT WHITE	H11 C62	FLAT BLACK	H12 C33	INTERIOR GREEN	H58 C351	SUPER FINE SILVER 2	SM201
------------	---------	--------------	---------	------------	---------	------------	---------	----------------	----------	---------------------	-------

eduard

B P-51C-10-NT, s/n 43-25054, Lt. Robert M. Scott, 79th FS, 20th FG, 8th AF, Kings Cliffe, Northamptonshire, Velká Británie, listopad 1944

Mustang čtyř podob, tak by se dala nazvat historie zbarvení tohoto P-51C s/n 43-25054. Ještě bez kýlové plochy létal s tímto Mustangem Lt. W. H. Lewis. V té době byl letoun na horních plochách kamuflován barvou Olive Drab a nesl nápis Hells Belle a malůvku ďábla. Po aplikaci kýlu a následném částečném odstranění olivového maskování, především v oblasti trupu, dostal letoun černobílé pruhy na přídě a na levém boku byl nově namalován nápis Beaverhead Filly. S takto zbarveným Mustangem létal Lt. Keith C. Price, který na něm dosáhl svého jediného sestřelu. Lt. Robert M. Scott byl další pilot, který převzal tento letoun, a na levou stranu jeho motorového krytu nechal namalovat nápis Shoot You're Faded, který později doplnil o další: Berties Bet. Celou válečnou kariéru se o tento Mustang starali stejní mechanici a zbrojíři Sgt. E. Schrader a Sgt. A. Kublin. V jejich péči nalétal tento Mustang během války přes 700 hodin a dožil se jejího konce. Nakonec se po válce zřítil nedaleko Mnichova.

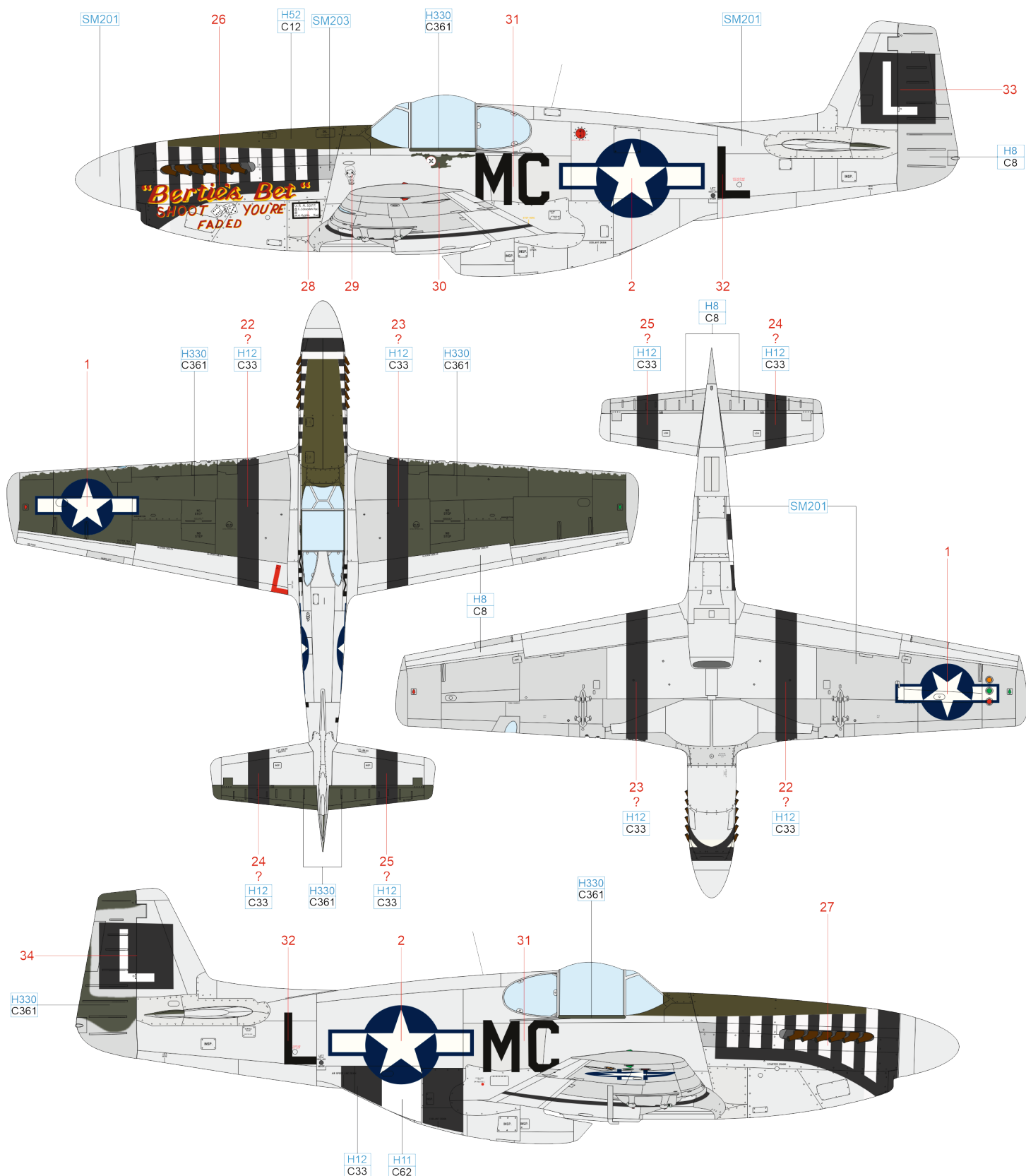

DARK GREEN	H330 C361	SUPER FINE SILVER 2	SM201
SILVER	H8 C8	OLIVE DRAB	H52 C12
		FLAT WHITE	H11 C62
		FLAT BLACK	H12 C33
		SUPER IRON 2	SM203

C Mustang Mk.III, s/n FZ111, F/Lt Mieczysław Gorzula, No. 309 (Polish) Squadron, RAF Andrews Field, Velká Británie, duben-květen 1945

F/Lt Mieczysław Gorzula byl jedním z mála pilotů britské RAF létajících na letounech Mustang, kterému se na sklonku druhé světové války podařilo ve vzdušném souboji sestřelit proudový stíhací letoun Me 262. Dne 9. dubna 1945 během doprovodu bombardérů Lancaster mířících na Hamburk vedl jako velitel B letky No. 309 Squadron F/Lt Mieczysław Gorzula modrou sekci tří Mustangů. Brzy poté, co bombardéry opustily cíl, byl svaz napaden několika Me 262. Gorzulovi se podařilo přiblížit k jednomu z nich a sestřelit jej. Jeho Mustang Mk.III sériového čísla FZ111, se kterým pravidelně létal, nosil na levé straně přídě vyobrazenou kresbu své milované Angličanky Jean.

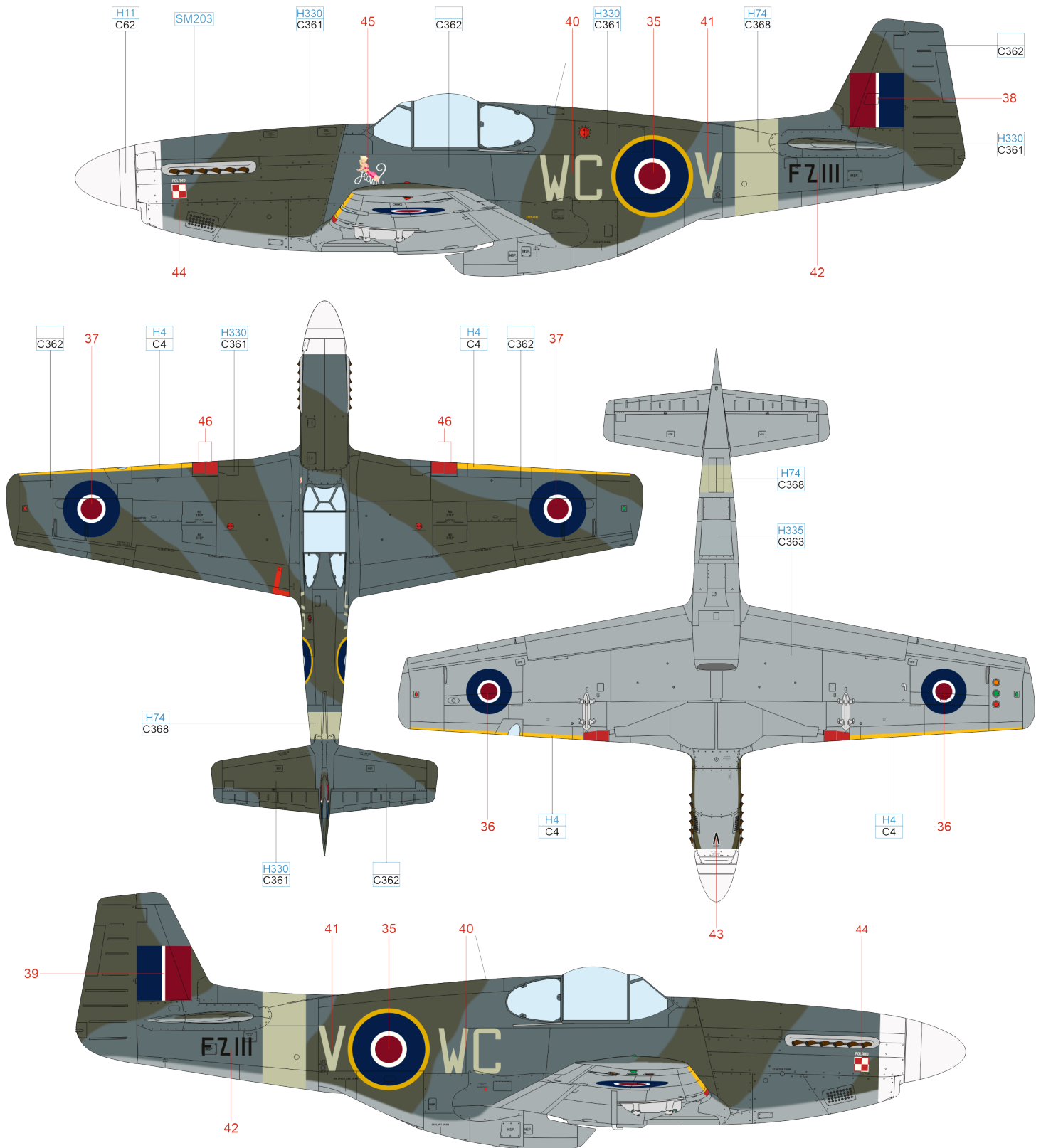

FLAT WHITE	H11 C62	YELLOW	H4 C4
SKY	H74 C368	MEDIUM SEA GRAY	H335 C363
OCEAN GRAY	C362	DARK GREEN	H330 C361
SUPER IRON 2	SM203		

D P-51B-15-NA, s/n 43-24877, Lt. Harold P. Kick, 325th FS, 318th FG, 15th AF, Lesina, Itálie, listopad 1944

S Mustangem číslo 69, pojmenovaném Penrod, létalo eso se šesti vítězstvími a velitel 325th FS Roy Burton Hogg. Kapitán Hogg se připojil k 325th FS v březnu 1943 a zaznamenal svá vítězství s třemi různými typy letadel (dva s P-40, dva s P-47 a dva s tímto Mustangem). Po částečném přezbrojení jednotky na nové Mustangy verze D převzal letoun s číslem 69 Lt. Harold Kick a přejmenoval si jej na Chinese Laundry (Čínská prádelna). Tento nápis ozdobil levou stranu motorového krytu, na pravé straně se skvěl nápis It's a Dog. Byl to jeden z posledních tří P-51B, které zbyly ve službě u 15th AF.

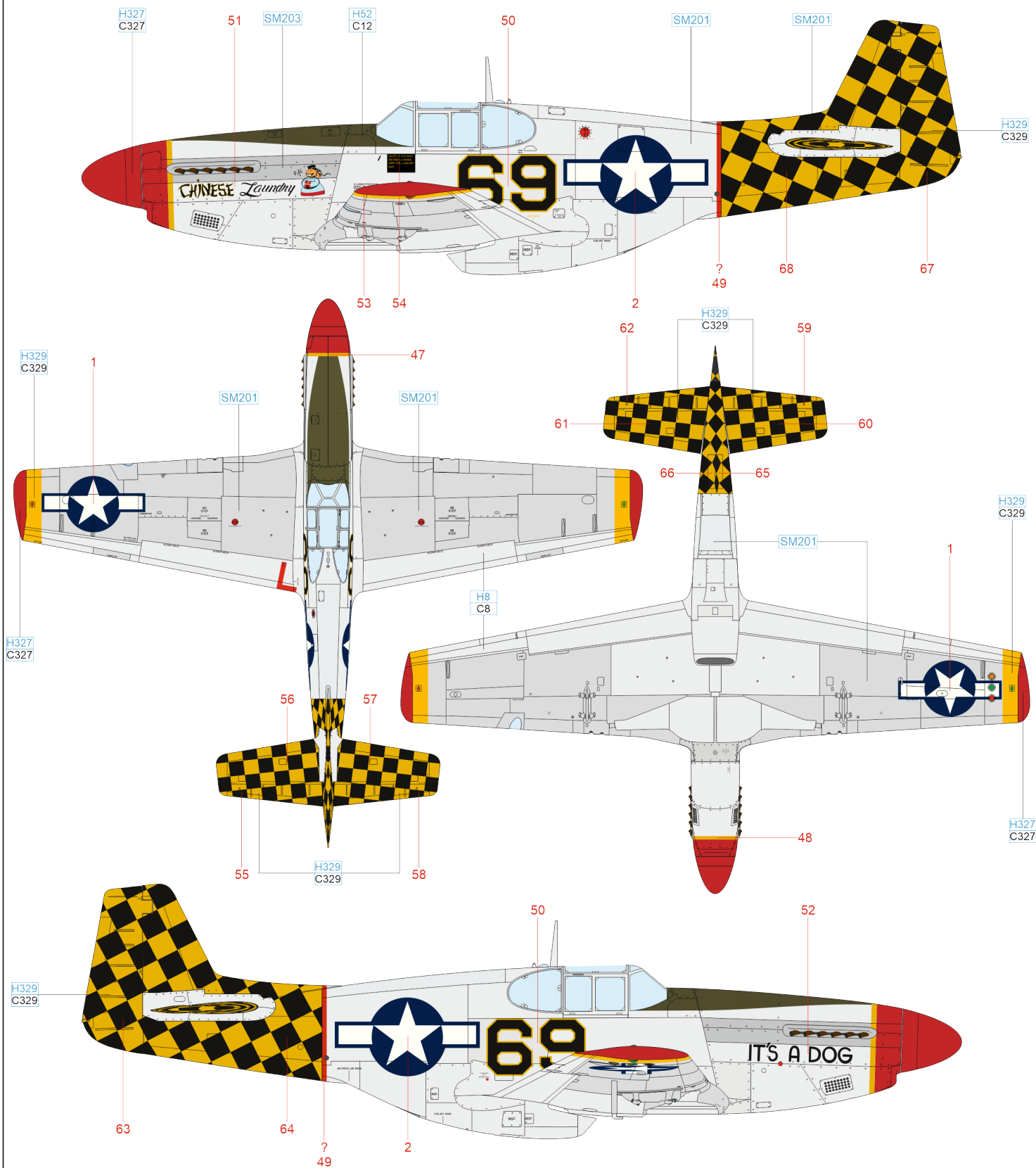

YELLOW	H329 C329	RED	H327 C327	SUPER FINE SILVER 2	SM201
SILVER	H8 C8	OLIVE DRAB	H52 C12	SUPER IRON 2	SM203

E P-51C-10 NT, s/n 44-11096, 26th FS, 51st FG, 14th AF, Kunming, Čína, 1944

Mustangy 26th FS nesly typickou žraločí tlamu a často byly také ozdobeny nejrůznějšími nápisy. Jejich mise byly zaměřeny primárně na podporu pozemních jednotek, ve vzdušných bojích tak sestřelili piloti Mustangů 26th Fighter Squadron deset nepřátelských letadel. 51st Fighter Group strávila většinu druhé světové války obranou obou konců letecké zásobovací trasy mezi Indií a Čínou, nazývané The Hump (Hrb). Jednotka byla aktivována v lednu 1941, téměř rok před vstupem Američanů do války. Byla jednou z prvních skupin vyslaných ze Spojených států na západ do Indie po útoku na Pearl Harbor. V září 1942 se přesunula do Dindžanu v Ásámu a v říjnu zahájila operace. Dindžán byl v dosahu japonských letadel, a tak 51st FG strávila část období obranou zásobovacích tras a obranou vlastních základen. Účastnila se také bojů během japonské ofenzívy v severní Barmě v roce 1943. V říjnu 1943 byla 51st FG převelena k 14th AF do Číny. Jejím úkolem byla obrana čínského konce Hrbu a také podpora čínské armády. Prováděla také útoky na japonskou loďní dopravu. V září 1945 se jednotka vrátila do Indie a v listopadu do Spojených států.

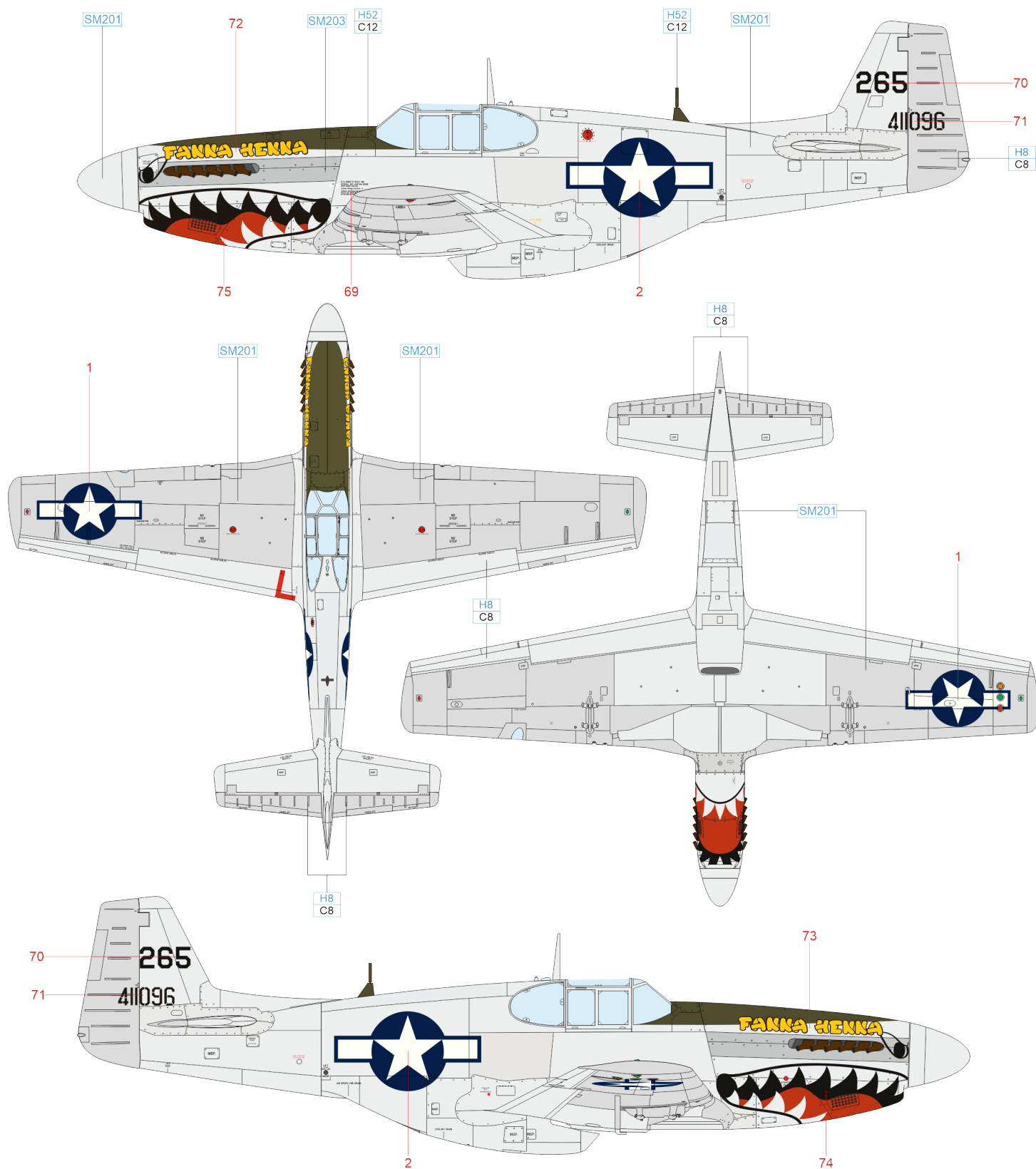

SILVER H8 C8 OLIVE DRAB H52 C12 SUPER FINE SILVER 2 SM201 SUPER IRON 2 SM203

eduard

F P-51C, Lt. G. J. Kaplanek and L. D. Monaghan, 118th TRS, 23rd FG, 14th AF, Chengkung, Čína, květen 1945

Historie 118th TRS se v podobě 118th Aero Squadron začala psát již 31. srpna 1917, kdy létala ve Francii. V roce 1923 byla v rámci Connecticut National Guard přeznačena na 118th Observation Squadron. Po japonském útoku na Pearl Harbor spočívala její činnost v protiponorkovém hlídkování u atlantického pobřeží. V srpnu roku 1942 byla vyňata z této činnosti a připravována na nasazení v zámoří. V říjnu 1943, již jako 118th Tactical Reconnaissance Squadron, byla zařazena k 23rd Fighter Group, létající v rámci 14th AF nad oblastí CBI (China-Burma-India). Tam působila po přesunu nejprve se stroji P-40 při obraně letišť v Indii, z nichž operovaly stroje B-29. V květnu 1944 následoval přesun do Číny, kde jednotka podnikala stíhací a bitevní útoky, zatímco průzkumné lety byly spíše výjimkou. Po návratu do USA byla opět zařazena ke Connecticut Air National Guard. Jednotka je stále aktivní, nyní létá pod označením 118th Airlift Squadron se stroji C-130H Hercules. Rozpoznávacím znakem Mustangů 118th TRS byl černý, žlutě lemovaný blesk na trupu a malé blesky na koncích křídla. Stroj s číslem 586 na zádi nosil na levé straně motorového krytu nápis Dottie'N'Butch a na pravé straně motorového krytu nápis Roxie. Horní plochy trupu a křídel byly kamuflované barvou Olive Drab a jejich povrch byl značně olétán.

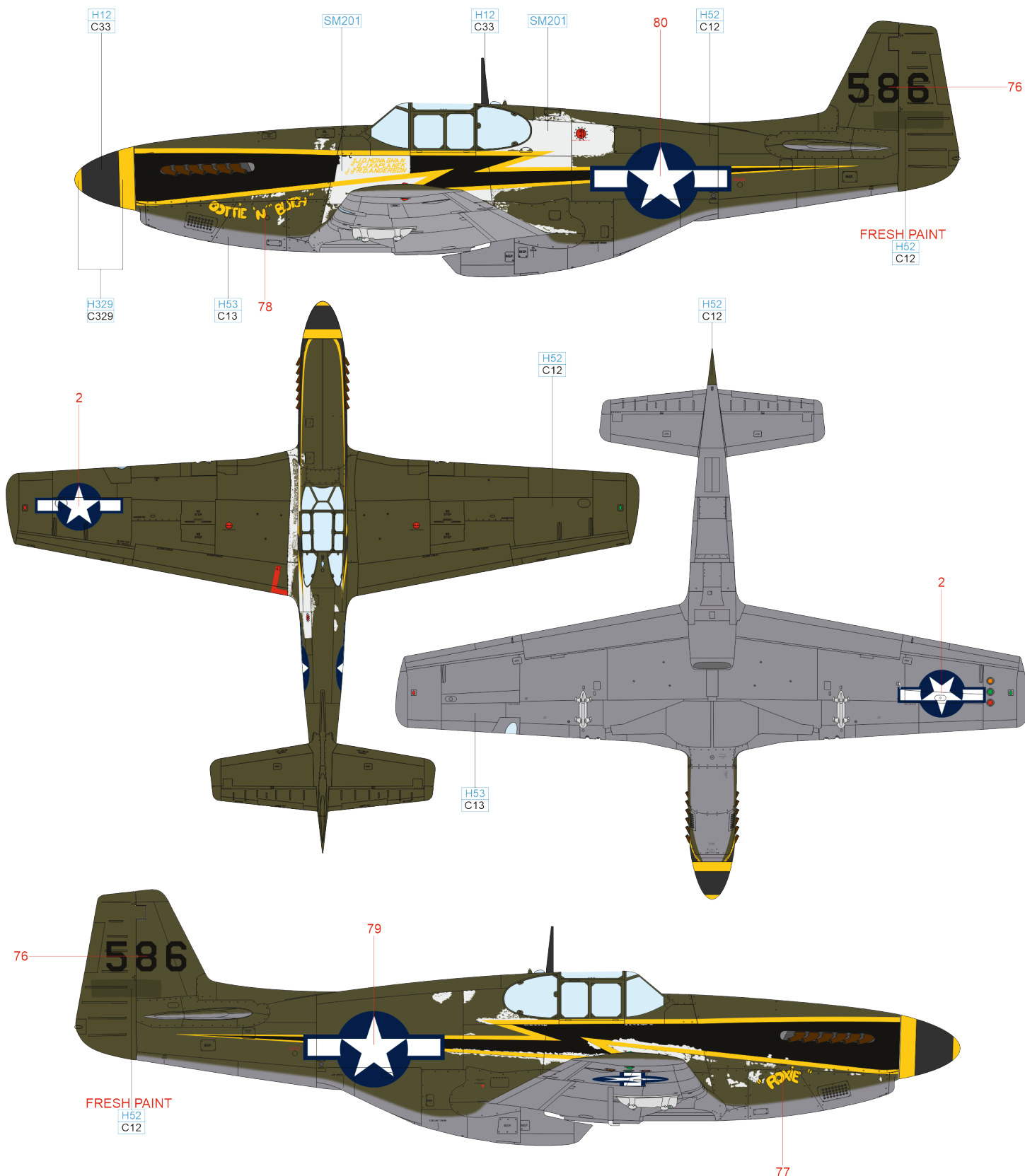

OLIVE DRAB H52 C12 NEUTRAL GRAY H53 C13 YELLOW H329 C329 FLAT BLACK H12 C33 SUPER FINE SILVER SM201

eduard

