

Fw 190A-4

eduard

GERMAN WWII FIGHTER

1/48 SCALE PLASTIC KIT

ProfiPACK
edition

#82142



ÚVODEM

Ve druhé polovině 2. světové války patřil Focke-Wulf Fw 190 různých verzí k tomu nejlepšímu, čím Luftwaffe disponovala. Stíhací verze Fw 190 představovaly výkonný, těžce vyzbrojený stroj. Jeho nesnadný vývoj začal v roce 1938 na základě specifikací Technisches Amtu RLM. První prototyp poprvé vzlétl 1. června 1939. Po řadě změn a mnohdy radikálních úprav se vývoj na podzim roku 1940 dopracoval k předseriové verzi Fw 190A-0, vyrobené ve 28 kusech. Šest těchto strojů obdržela na jaře 1941 zkušební jednotka Erprobungsstaffel 190 na letišti v Rechlinu, která s nimi prováděla provozní zkoušky. Ty odhalily takové množství nedostatků, že RLM téměř zastavil další vývoj. Nicméně, na doporučení personálu zkušební jednotky dostal stroj šanci. Po provedení více než 50 změn na draku letounu vydalo RLM povolení k zařazení Fw 190 do řadové služby u Luftwaffe. V červnu 1941 převzala Luftwaffe první ze sta objednaných sériových Fw 190A-1, vyzbrojených čtyřmi kulomety MG 17 ráže 7,9 mm. V září 1941 jimi byla vyzbrojena celá II./JG 26 na západní frontě. V listopadu pak začala výroba další verze, Fw 190A-2, poháněné motorem BMW 801C-2 a vyzbrojené dvěma kulomety MG 17 a dvěma kanóny MG 151 ráže 20 mm v křídlech. Část této série měla také přídatné kanóny MG FF ráže 20 mm, čímž se výzbroj dostávala na pozdější vysoký standard. K významné změně došlo na jaře 1942, kdy byl k dispozici motor BMW 801D-2, jehož montáž dala vzniknout verzi A-3. V červenci pak výroba plynule přešla na zlepšenou verzi A-4. Obě už byly standardně vyzbrojeny dvěma trupovými kulomety MG 17, dvěma křídelními kanóny MG 151 a dvěma kanóny MG FF, montovanými rovněž do křídla vně podvozkových šachet. V roce 1942 už výroba nabíhala do vysokých obrátek, rozjela se rovněž licenční stavba Fw 190 u firmy Fieseler. I díky tomu dosáhla celková produkce roku 1942 1878 strojů, oproti 224 kusům vyrobených v roce 1941. V dubnu 1943 výroba přešla na velkosériovou verzi A-5, s identickým křídlem jako u verze A-4, ale s prodlouženým trupem, který se stal nadále základní součástí draku všech pozdějších verzí až po A-9, včetně bitevních verzí Fw 190F. V červenci bylo k dispozici nové, zesílené křídlo, v němž byly na vnější pozici instalovány kulomety MG 151 místo MG FF. Instalace tohoto křídla přinesla verzi A-6. Další změnou na výrobních linkách byla verze A-7, vyráběná na konci roku 1943. Vznikla nahrazením trupových kulometů MG 17 kulomety MG 131 ráže 13 mm. V únoru 1944 pak další úpravy vedly k verzi A-8, která se stala nejrozšířenější verzí tohoto letounu s bezmála 1400 vyrobenými stroji. Nejpodstatnější změnou byla instalace zařízení GM-1, krátkodobě zvyšujícího výkon motoru vstříkáním oxidu dusného do motoru. Část produkce verze A-8 byla vyrobena ve variantě A-8/R2 a A-8/R8, vybavené kanóny MK 108 na vnějších pozicích křidel, a přídatným pancéřováním pilotního prostoru a překrytu kabiny. Poslední sériově vyráběnou stíhací verzí s motorem BMW 801 byla v roce 1945 verze A-9, vybavená motorem BMW 801TS o výkonu 2000 k (1470 kW). Paralelně s vývojem stíhacích verzí probíhal vývoj bitevních verzí Fw 190F. Tyto stroje měly křídelní výzbroj redukovánou na dva kanóny MG 151 na vnitřních pozicích. Výkon motoru byl optimalizován pro operace v nižších letových hladinách. Stroje disponovaly velkou škálou podvěšené výzbroje pro protizemní útoky, zahrnující bomby různých ráží a řadu variant protitankových raket. Vzniklo rovněž několik variant verze G, což byl stíhací bombardér s prodlouženým doletem. Vývoj čistě stíhacích verzí pokračoval verzí Fw 190D, dodávanou jednotkám Luftwaffe od srpna 1944. Fw 190D vznikl instalací motoru Jumo 213A-1 do upraveného draku Fw 190A-8. Ačkoli Fw 190 nikdy nedosáhl u stíhacích jednotek Luftwaffe tak velkého rozšíření jako konkurenční Bf 109, stal se významnou součástí válečného úsilí německého letectva ve druhé polovině 2. světové války. Fw 190 bojovaly jak na západní, tak na východní frontě. Jako těžké stíhací stroje s impozantní výzbrojí získávaly od roku 1943 na významu v jednotkách protivzdušné obrany Říše, kde se uplatnily v boji proti těžkým čtyřmotorovým bombardérům. V této roli byla významná především verze A-8 a její pancéřovaná varianta A-8/R2. Tyto stroje s jejich zesílenou výzbrojí byly pro spojenecké bombardéry skutečně vražedné. Od druhé poloviny roku 1944 ovšem jejich hrozbu stále úspěšněji eliminovaly doprovodné stíhačky P-47D a především vynikající P-51D Mustang.

ATTENTION



UPOZORNĚNÍ



ACHTUNG



ATTENTION



注意



Carefully read instruction sheet before assembling. When you use glue or paint, do not use near open flame and use in well ventilated room. Keep out of reach of small children. Children must not be allowed to suck any part, or pull vinyl bag over the head.



Před započítím stavby si pečlivě prostudujte stavební návod. Při používání barev a lepidel pracujte v dobře větrané místnosti. Lepidla ani barvy nepoužívejte v blízkosti otevřeného ohně. Model není určen malým dětem, mohlo by dojít k požití drobných dílů.

INSTRUCTION SIGNS * INSTR. SYMBOL * INSTRUKTION SINNBILDEN * SYMBOLES * 記号の説明

OPTIONAL
VOLBABEND
OHNOUTOPEN HOLE
VYVRTAT OTVORSYMETRICAL ASSEMBLY
SYMETRICKÁ MONTÁŽREMOVE
ODŘÍZNOUTREVERSE SIDE
OTOČITAPPLY EDUARD MASK
AND PAINT
POUŽIT EDUARD MASK
NABARVIT

PARTS



DÍLY



TEILE



PIÈCES



部品

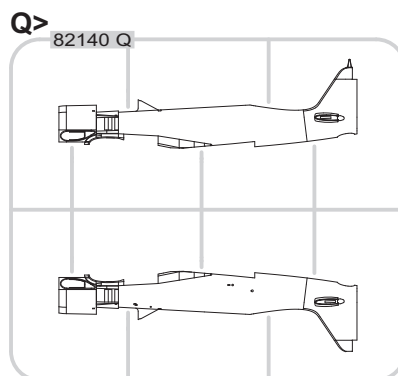
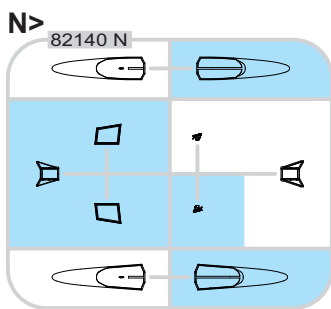
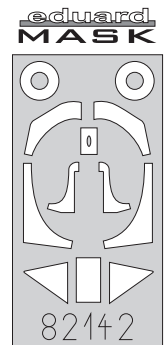
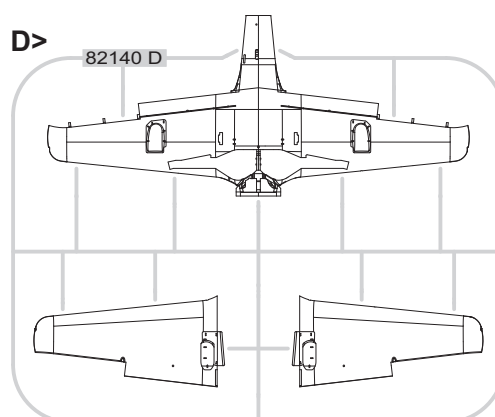
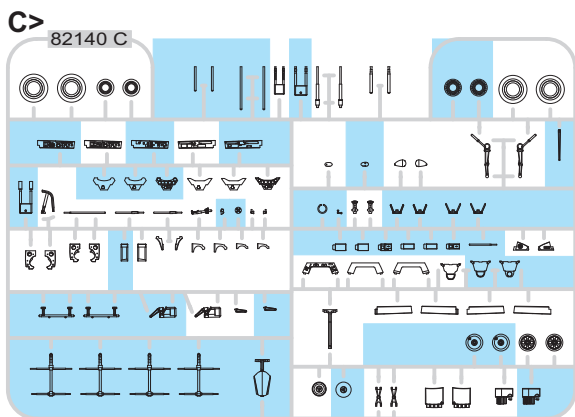
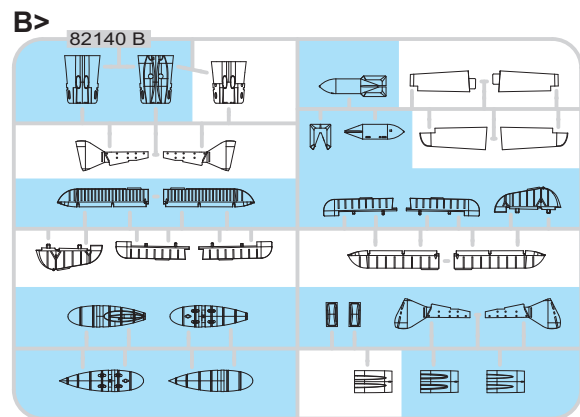
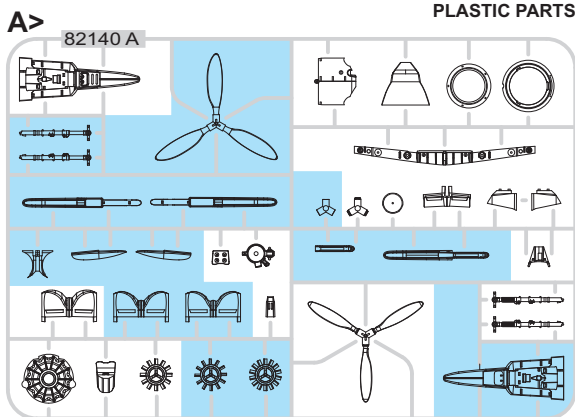

PE - PHOTO ETCHED DETAIL PARTS

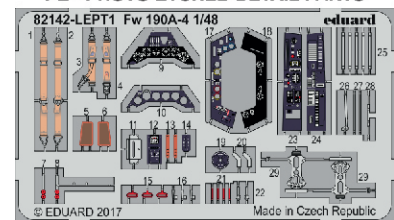

-Parts not for use. -Teile werden nicht verwendet. -Pièces à ne pas utiliser. -Tyto díly nepoužívejte při stavbě. - 使用しない部品

COLOURS



BARVY



FARBEN



PEINTURE



色

GSi Creos (GUNZE)		
AQUEOUS	Mr.COLOR	
H1	C1	WHITE
H2	C2	BLACK
H11	C62	FLAT WHITE
H12	C33	FLAT BLACK
H33	C81	RUSSET
H47	C41	RED BROWN
H65	C18	RLM70 BLACK GREEN
H66	C119	RLM79 SANDY BROWN
H68	C36	RLM74 DARK GRAY
H69	C37	RLM75 GRAY
H70	C60	RLM02 GRAY
H77	C137	TIRE BLACK

AQUEOUS	Mr.COLOR	
H90	C47	CLEAR RED
H94	C138	CLEAR GREEN
H310	C310	BROWN
H312	C312	GREEN
H413	C113	RLM04 YELLOW
H414	C114	RLM23 RED
H416	C116	RLM66 BLACK GRAY
H417	C117	RLM76 LIGHT BLUE
Mr.METAL COLOR		
	MC213	STEEL
	MC214	DARK IRON
Mr.COLOR SUPER METALLIC		
	SM06	CHROME SILVER

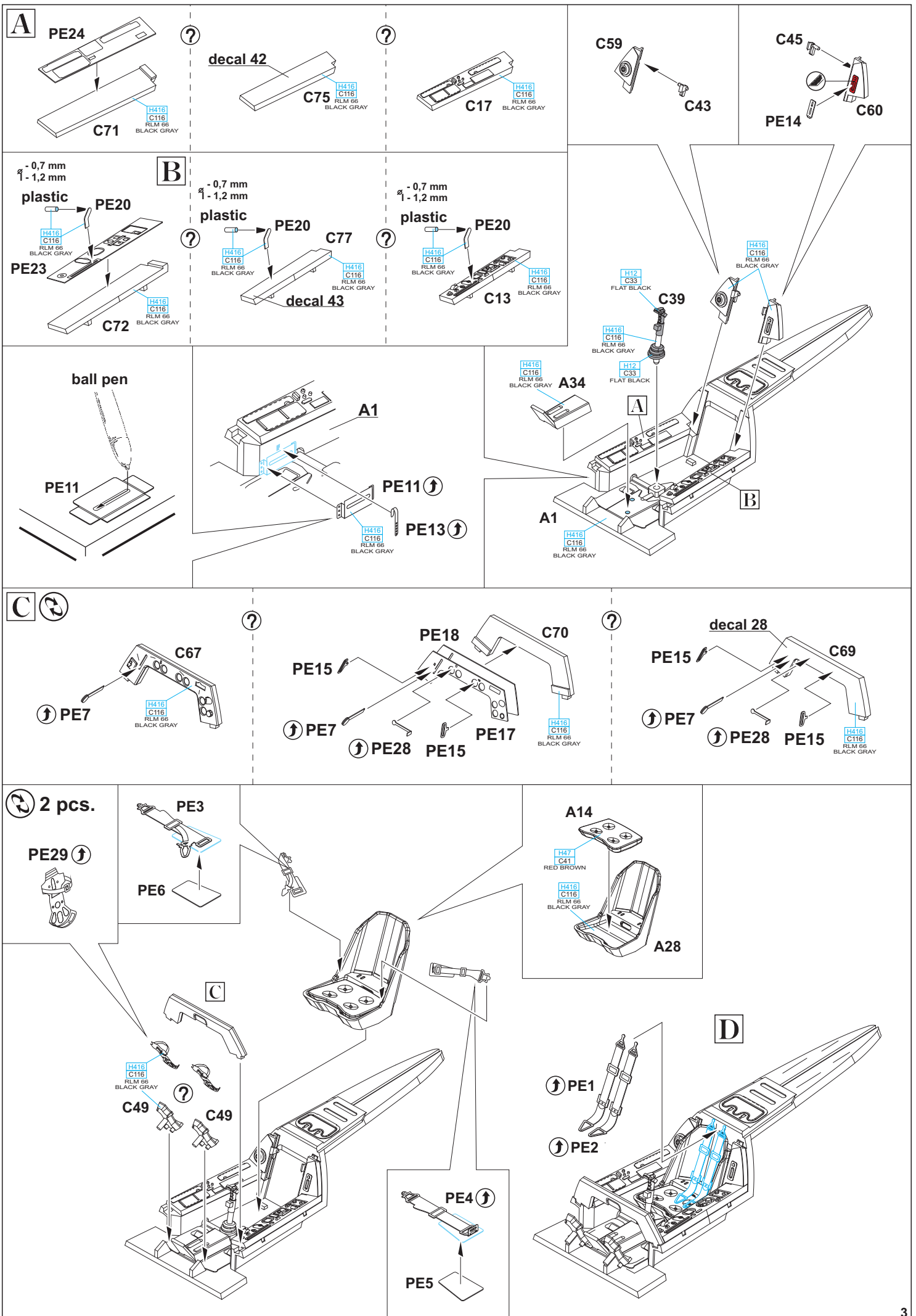

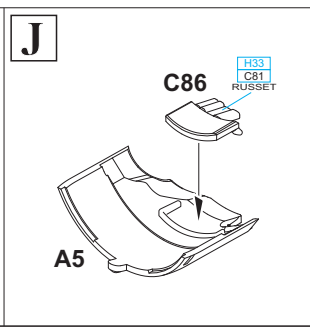
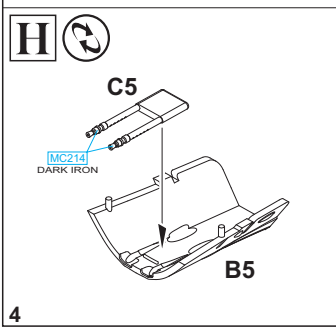
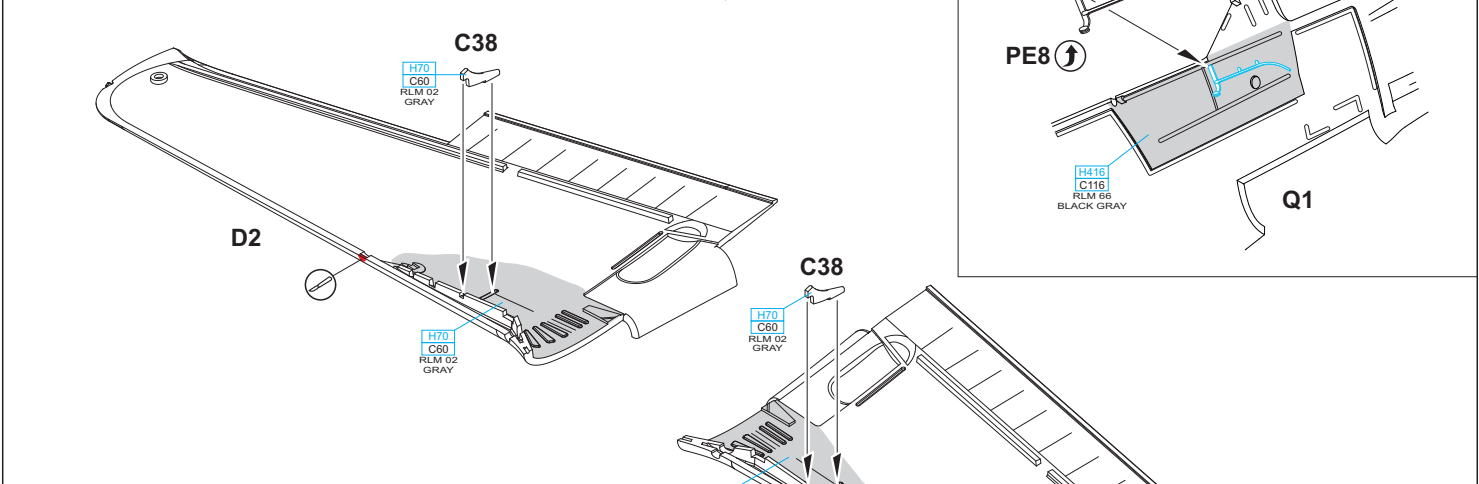
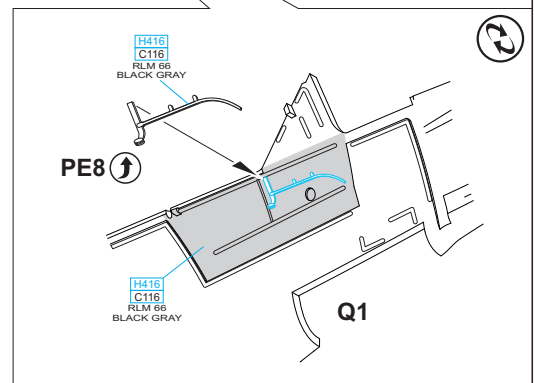
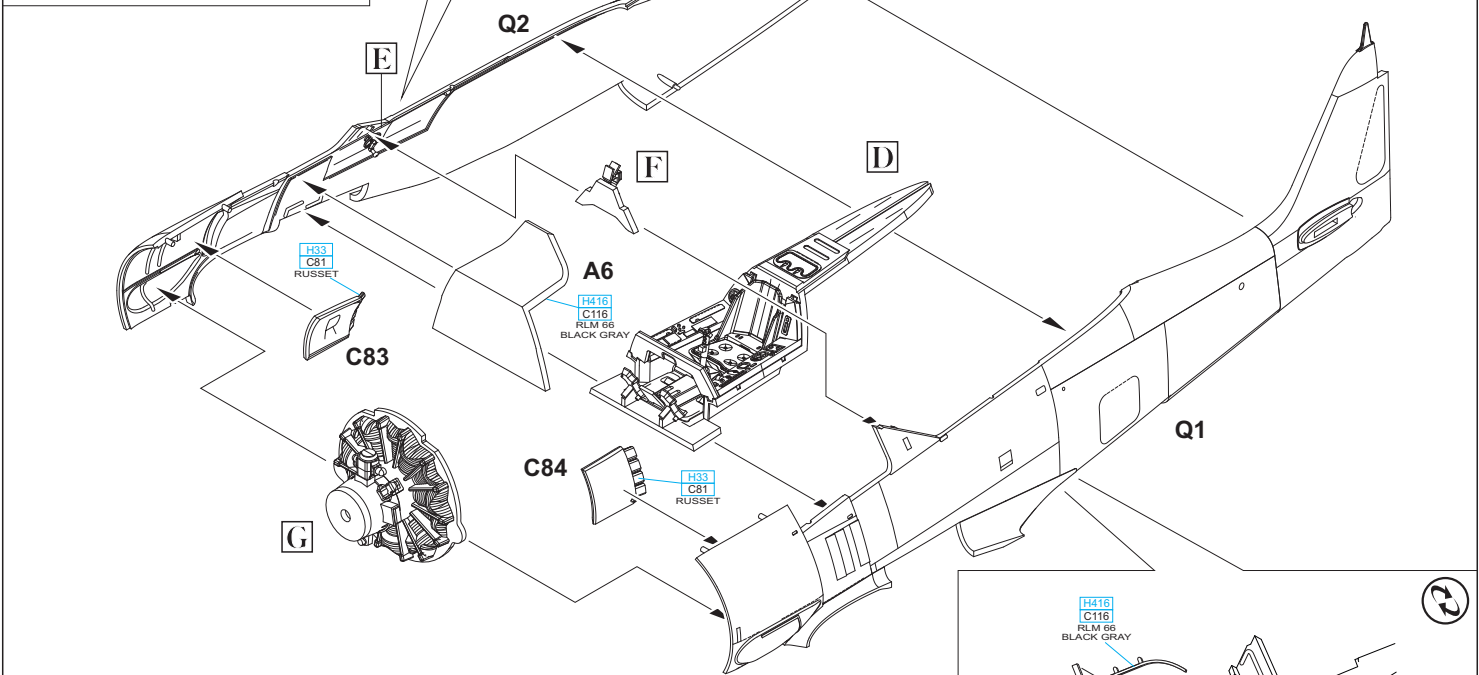
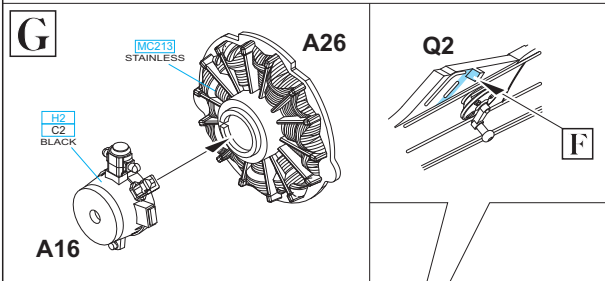
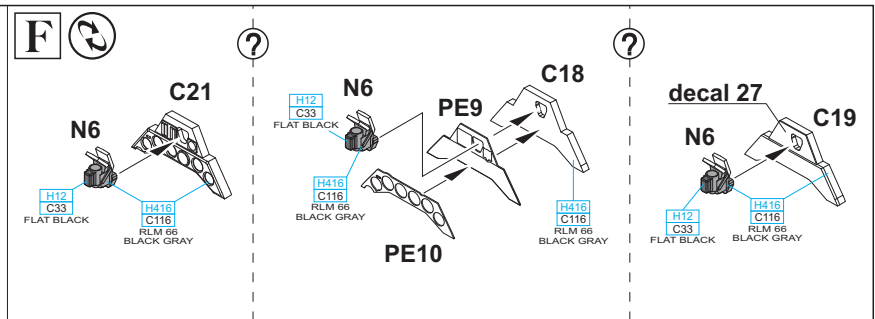
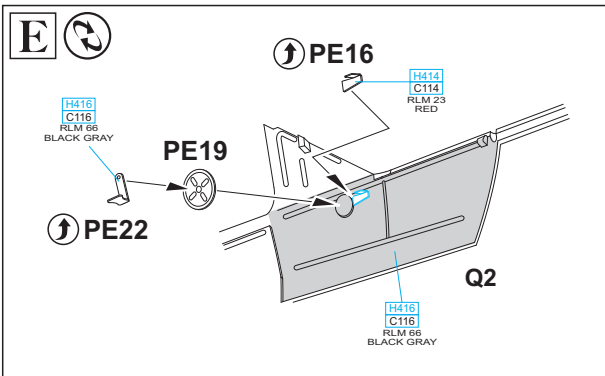

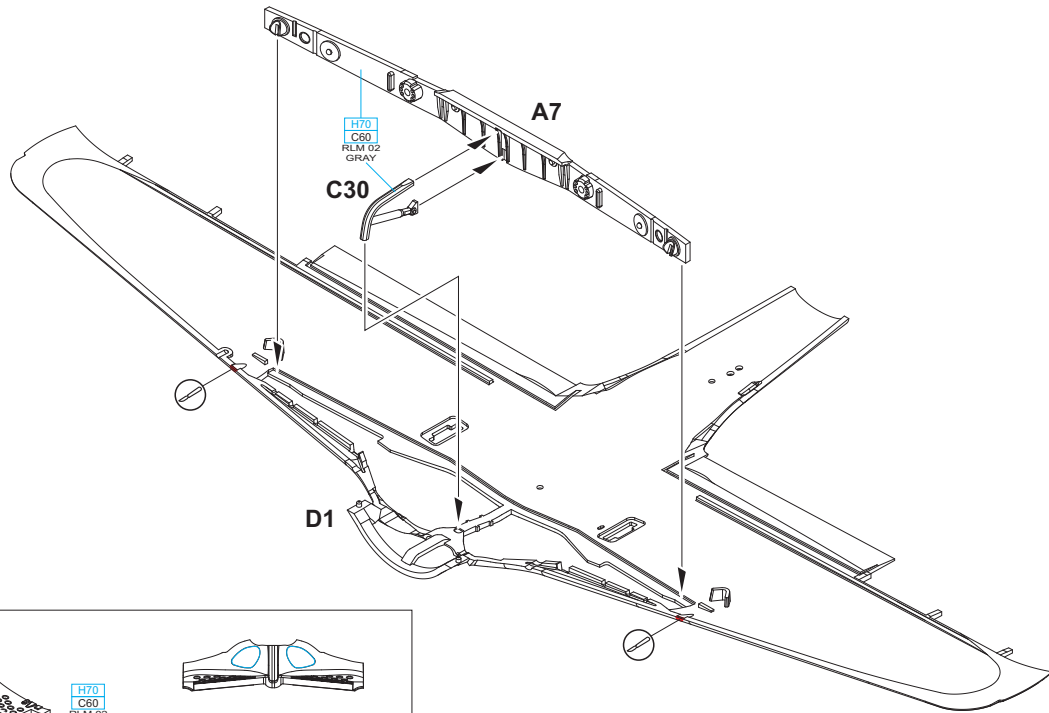

K

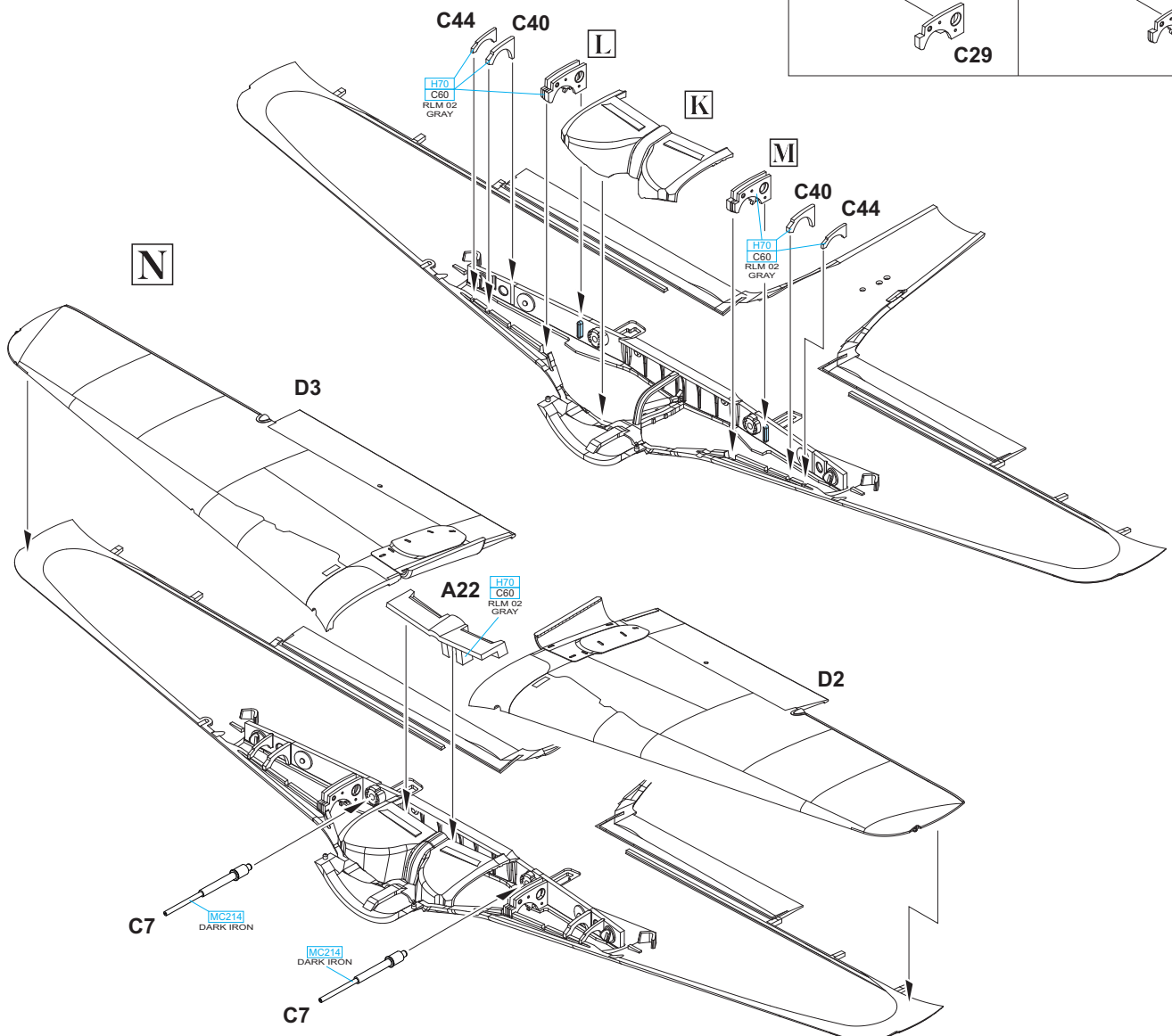
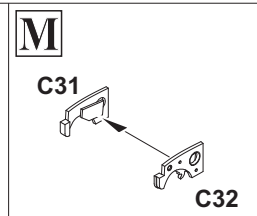
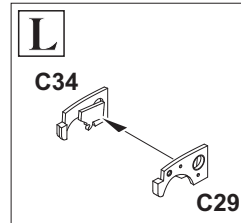
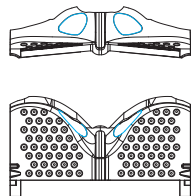
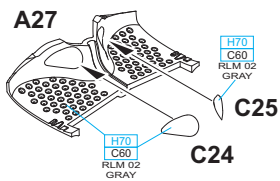

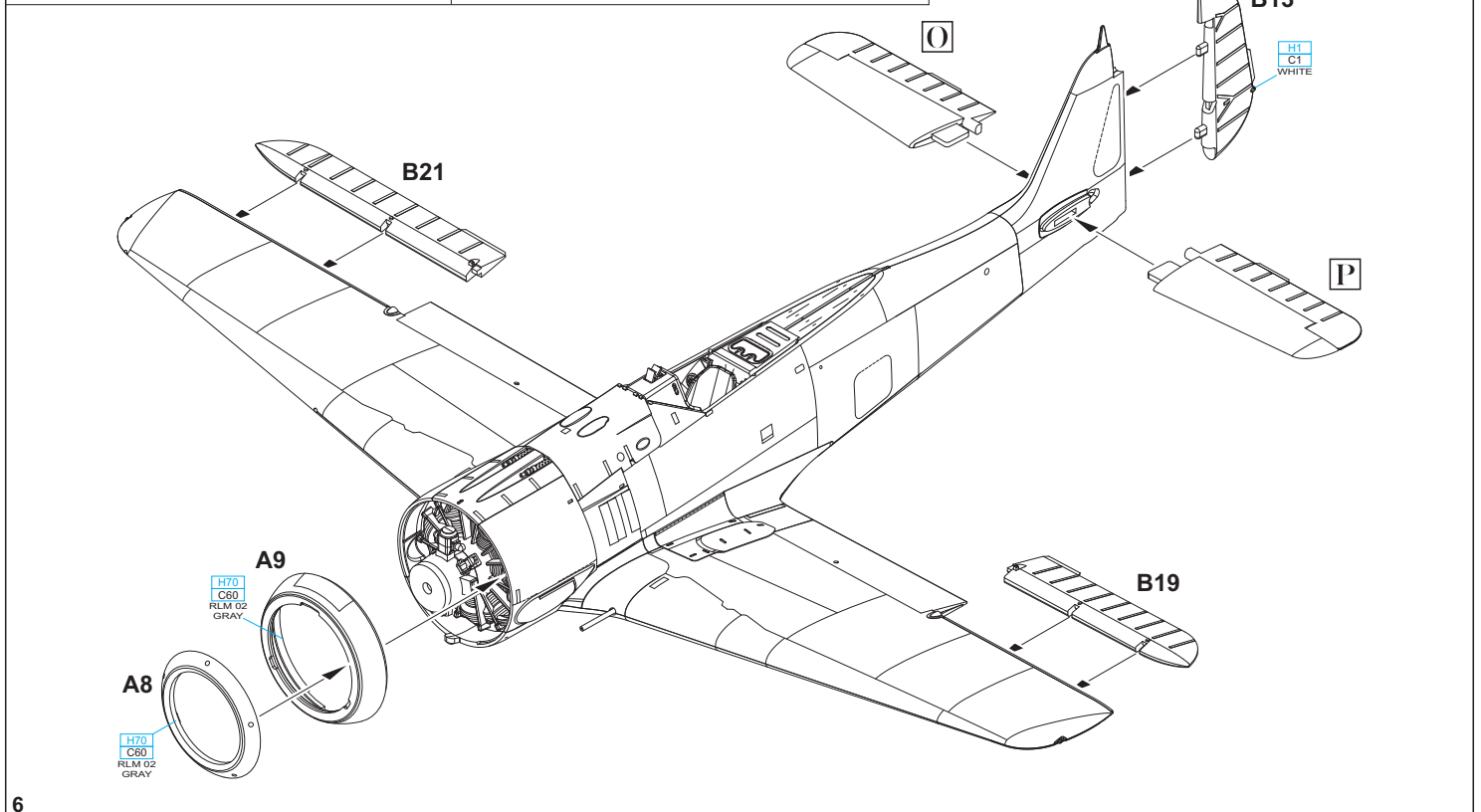
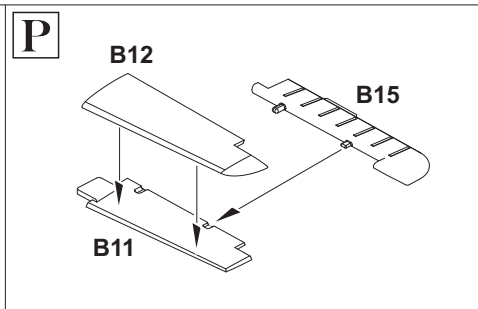
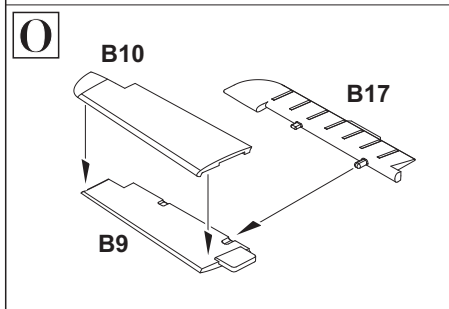
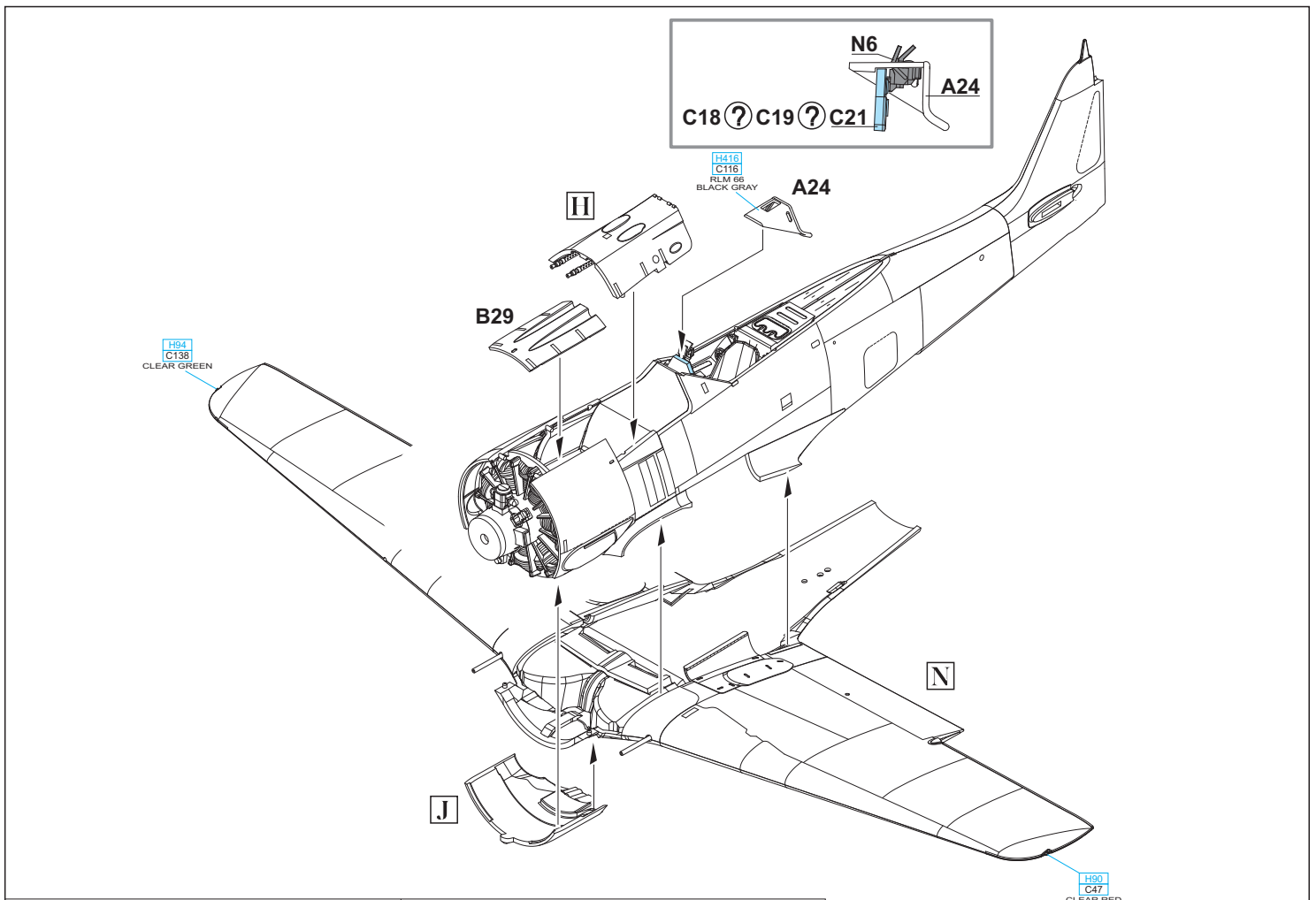

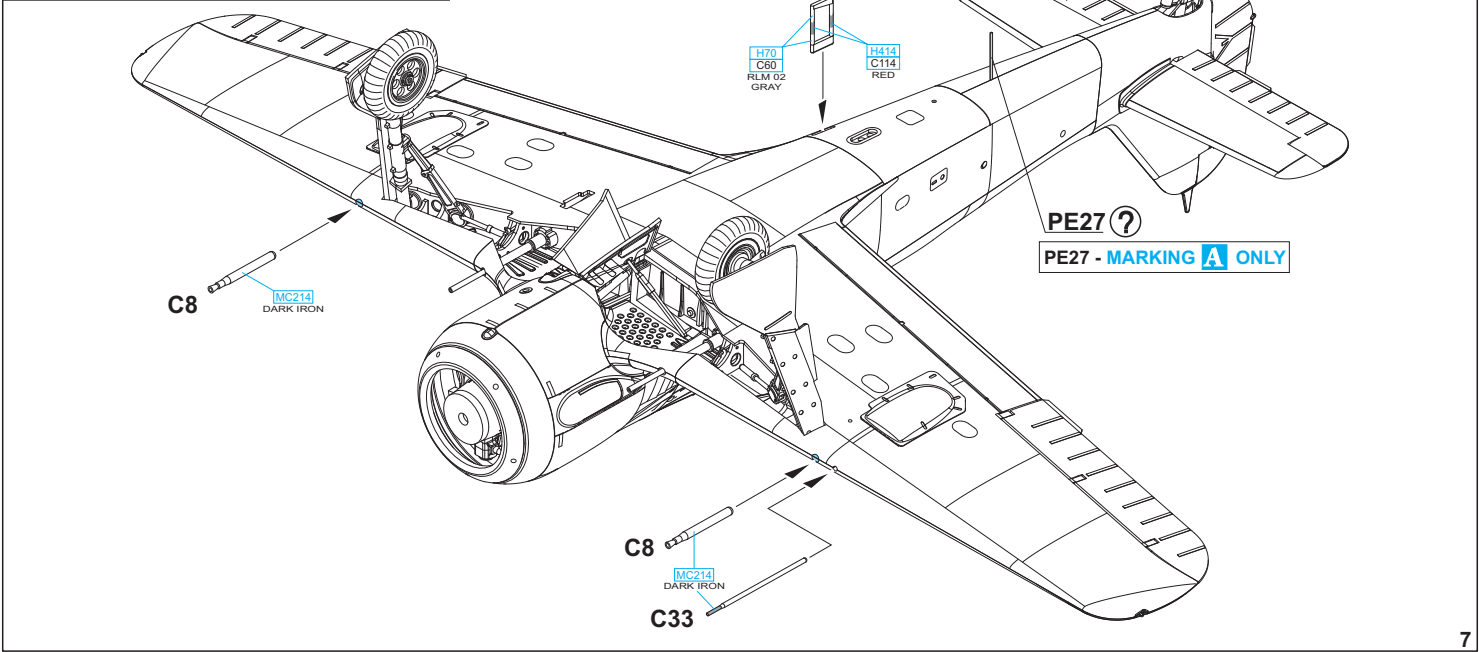
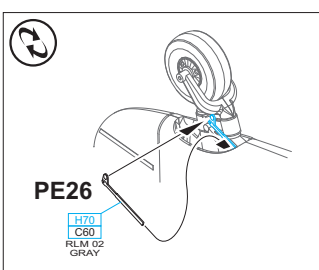
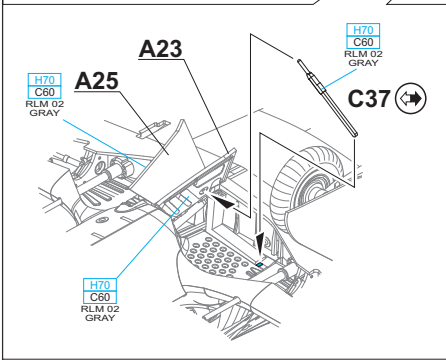
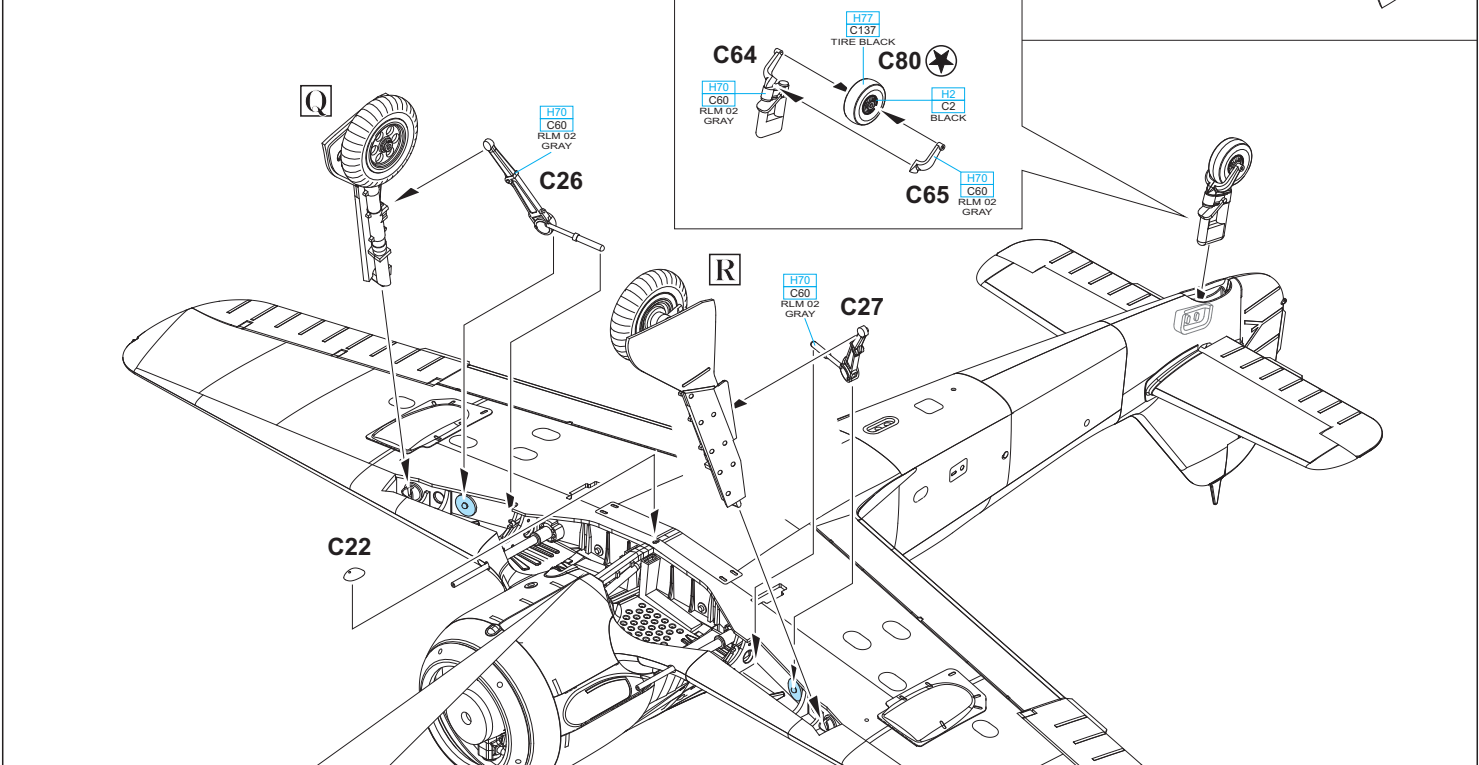
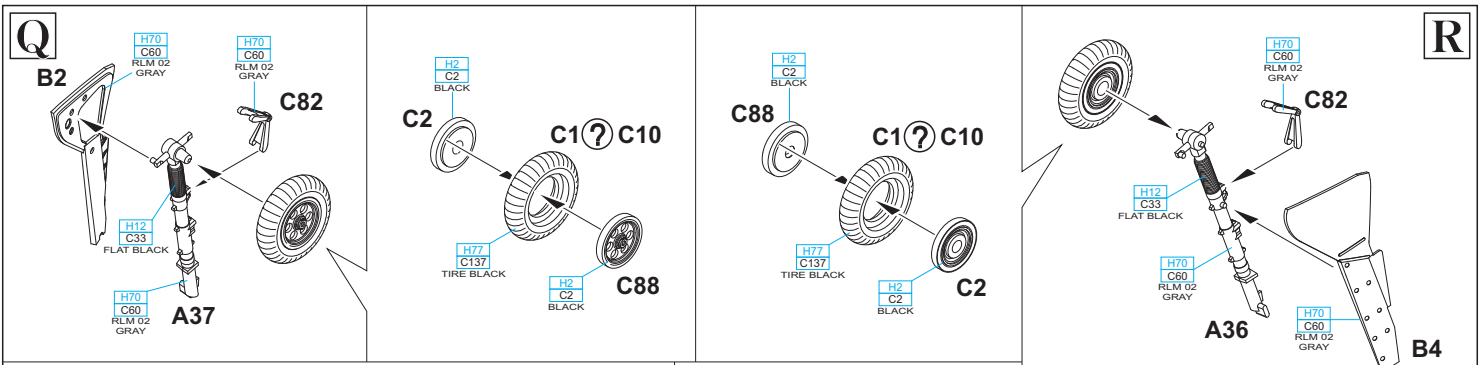

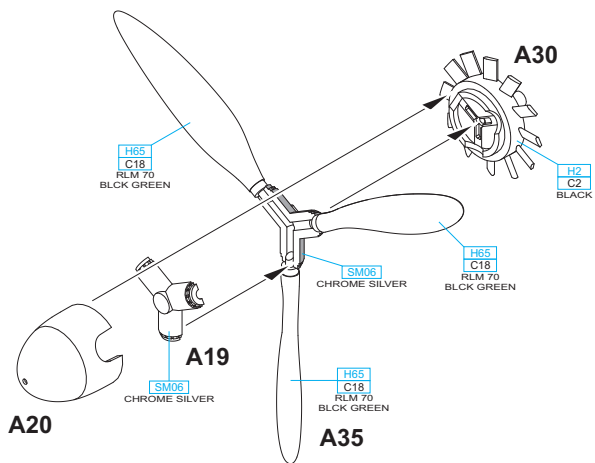
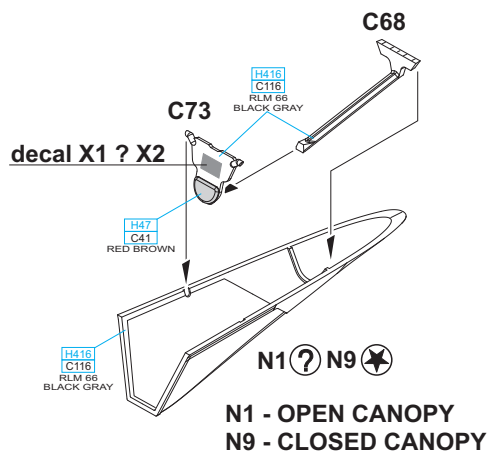
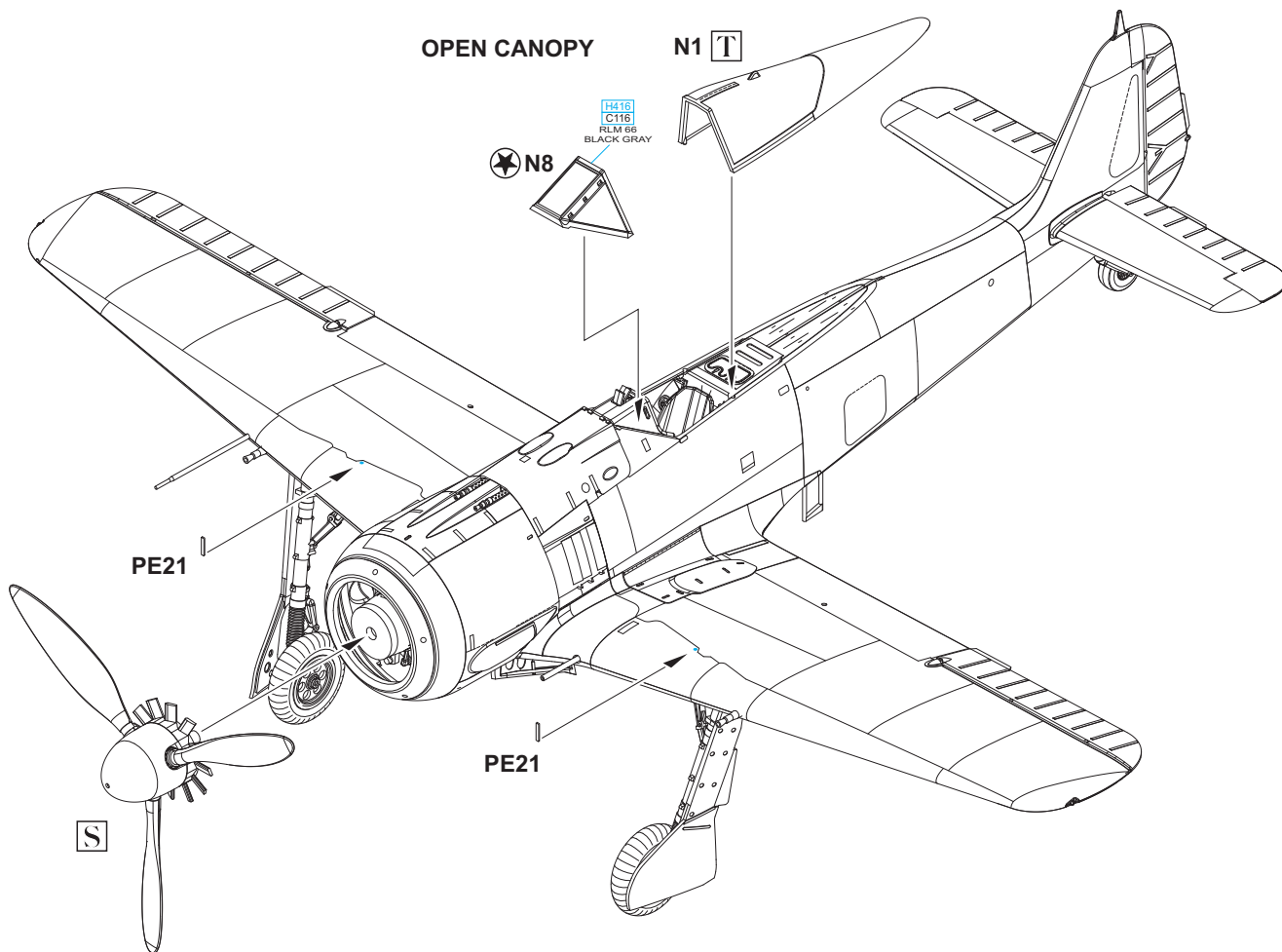
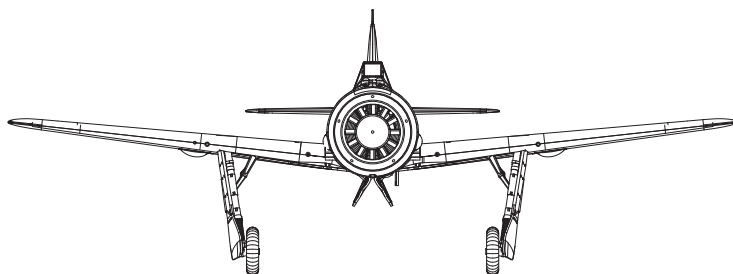
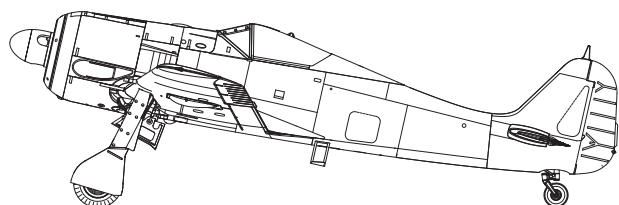
S**T****OPEN CANOPY****N1****S**

CLOSED CANOPY

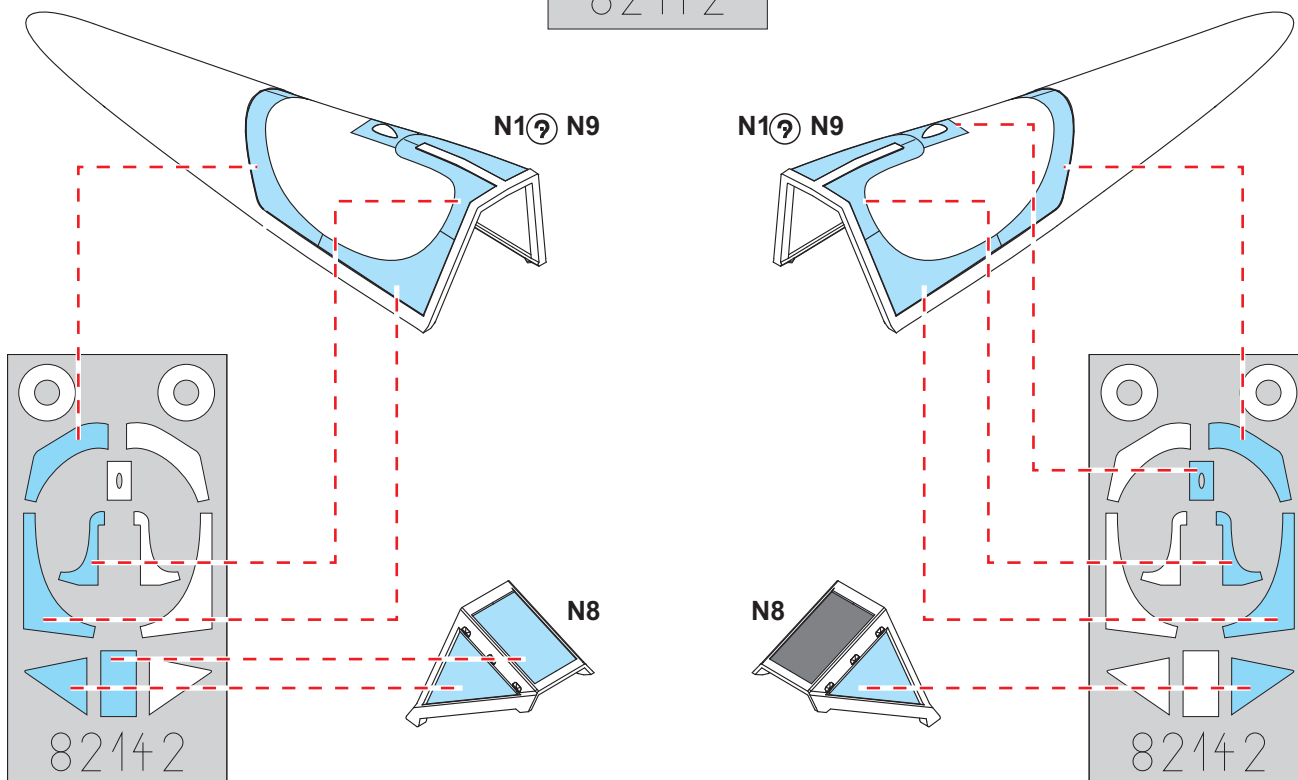
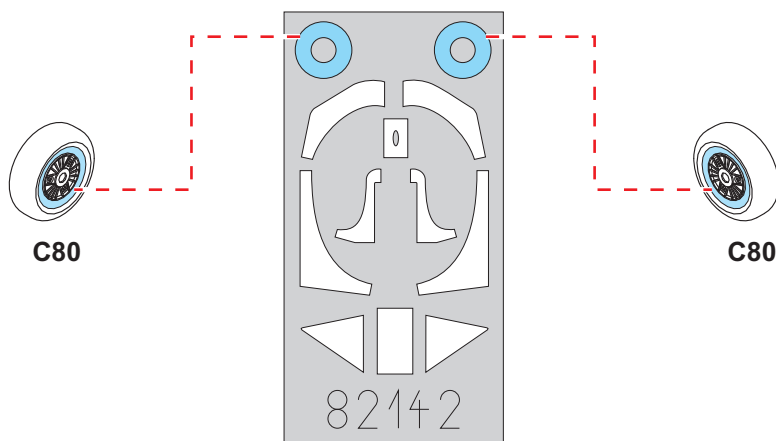
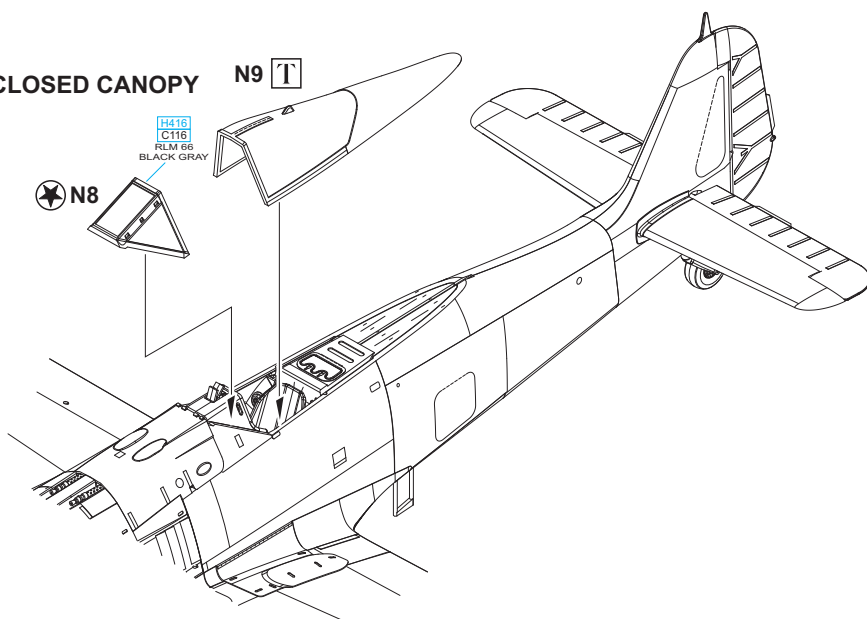

A W. Nr. 746, Oblt. S. Schnell, 9./JG 2, Vannes-Meucon, Francie, leden 1943

Siegfried „Wumm“ Schnell, rodák z nynějšího polského města Sulęcín (tehdy Zielenzig v Braniborsku), vstoupil do řad Luftwaffe v roce 1936 a na počátku 2. světové války sloužil v řadách 4./JG 2. Prvního vítězství dosáhl v bojích nad Francií 14. května 1940, dalších pak nad Británií a v bojích s britskými a americkými letci nad západní Evropou. Po převelení k JG 54 byl nejprve zařazen k III. Gruppe. Dne 1. února 1944 byl jmenován velitelem IV. Gruppe. V této funkci byl 25. února 1944 nad Narvou sestřelen sovětským stíhačem. Tento souboj se mu stal osudným. Za svou bojovou činnost byl 9. července 1941 vyznamenán Rytířským křížem s dubovou ratolestí, uznáno má celkem 93 vítězství. Fw 190A-4 Oblt. Schnella nese standardní kamuflážní schéma stíhaček Luftwaffe tvořené barvami RLM 74/75/76. Na koncích křídla a trupu jsou čerstvě přetřené bílé pruhy označující letadla účastníci se akce Anton (obsazení území tzv. vichystické Francie). Na směrovce nese symboly 76 dosažených sestřelů. Okolí výfuků je natřeno černou barvou s bílým lemem, tvar černých polí je stylizován do tzv. Adlerfügel.

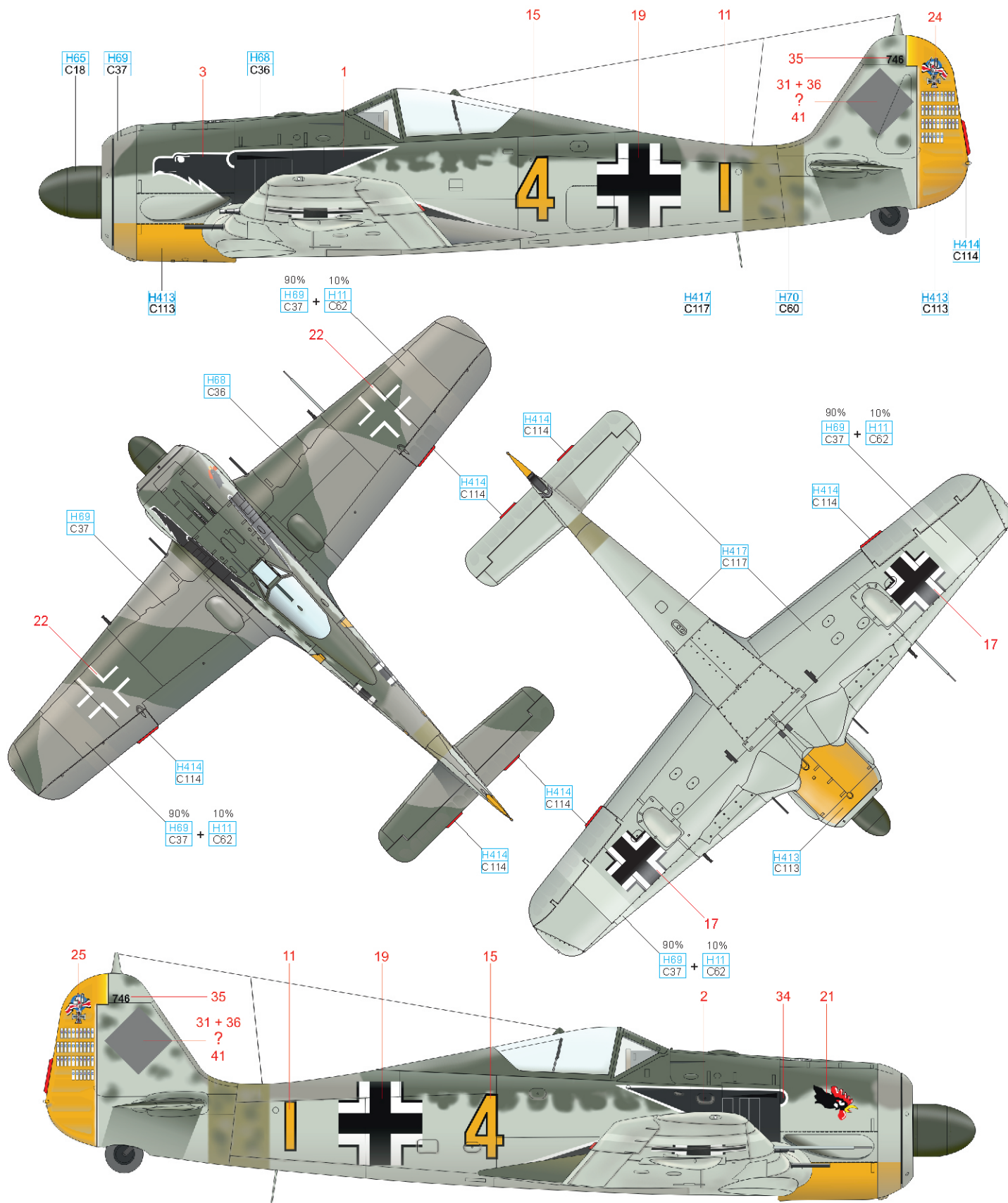

RLM 04	H413 C113	RLM 23	H414 C114	RLM 70	H65 C18	WHITE	H11 C62
RLM 74	H68 C36	RLM 75	H69 C37	RLM 76	H417 C117	RLM 02	H70 C60

B Maj. J. Trautloft, JG 54, Sovětský svaz, začátek roku 1943

Držitel Rytířského kříže Johannes Trautloft se narodil 3. března 1912 v Grossobringenu v Duryňsku. Mezi letce vstoupil 1. dubna 1931, kdy zahájil výcvik dopravního letce, následovaný stíhacím výcvikem. Během občanské války ve Španělsku jako příslušník Legion Condor sestřelil pět protivníků. Začátek 2. světové války jej zastihl v řadách 2./JG 77. Krátce poté převzal velení I./JG 20, jež byla v červenci 1940 přejmenována na III./JG 51. Dne 25. srpna 1940 byl postaven do čela nově zformované JG 54, v jejímž čele setrval až do 5. července 1943, kdy byl jmenován do funkce Inspekteur der Jagdflieger – Ost. Účastnil se tzv. "Vzpoury stíhačů" v roce 1945, po níž byl převelen k 4. Fliegerschule Division. U ní zůstal až do konce války. Jeho celkové válečné skóre čítá celkem 58 vítězství. V 60. letech sloužil jako hlavní inspektor Bundesluftwaffe a až do své smrti 11. ledna 1995 aktivně působil v mnoha veteránských organizacích. Letoun „Hannese“ Trautlofta je na horních a bočních plochách přetřen bílou smytkou barvou pro lepší maskování v zimním období. Personál se při použití bílé barvy vyhnul markingu – výsostnému označení, označení velitele geschwader a znaku Stab./JG 54. Zachováno zůstalo také označení strojů létajících na východní frontě – žluté konce křídla, pruh na trupu. Část motorového krytu na levé straně je pravděpodobně převzata z jiného stroje a nese nátěr bílou barvou.

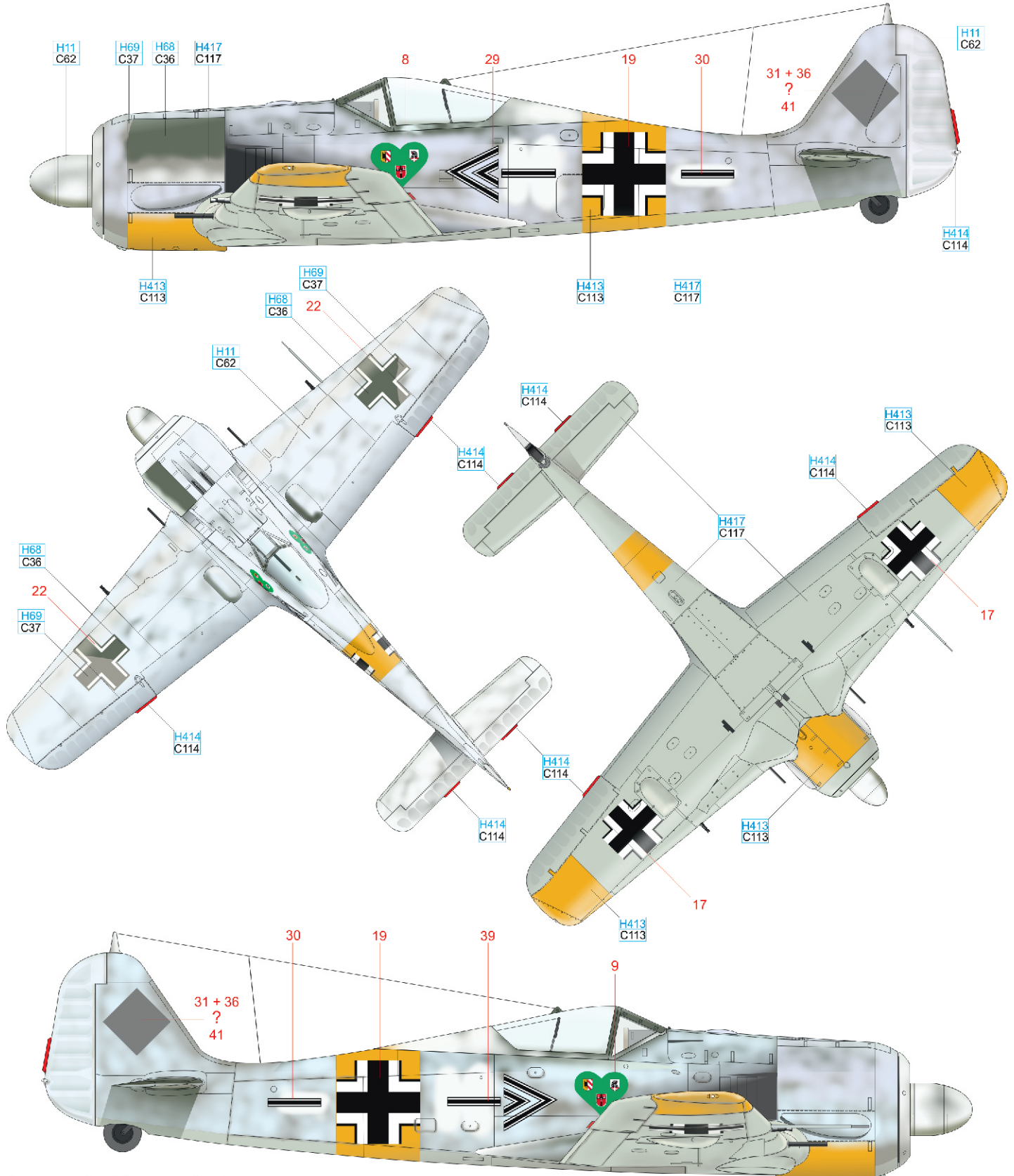

RLM 04	H413 C113	RLM 23	H414 C114
RLM 74	H68 C36	RLM 75	H69 C37
	RLM 76	H417 C117	WHITE
		H11 C62	

Dne 8. listopadu 1942 se ve francouzském Alžírsku vylodila spojenecká vojska pod velením generála Eisenhowera. Pro posílení stíhací ochrany transportních letadel byla 17. listopadu 1943 odeslána na toto bojiště II./JG 2, v té době vyzbrojená Fw 190A-3, začátkem prosince 1943 dostala tato jednotka několik Focke Wulfů verze A-4. Jejím úkolem nebyla pouze stíhací ochrana transportních letadel dopravujících posily a materiál, ale podnikala také výpady nad území obsazené Spojenci. Dne 22. března 1943 celá II./JG 2 opustila africkou půdu a přesunula se zpět do Francie. Během nasazení v Africe dosáhla II. Gruppe 121 sestřelů při ztrátě 16 strojů a šesti pilotů. Oblt. Rudorffer si během této kampaně připsal celkem 25 sestřelů. Focke Wulfy, dodávané v této době k II./JG 2, nesly standardní zbarvení barvami Luftwaffe – RLM 74/75/76, přičemž byly v polních podmínkách na afrických letištích na horních a bočních plochách přestříkány barvou RLM 79. Na zádi trupu nesly bílý pruh, označení strojů působících na jižní frontě.

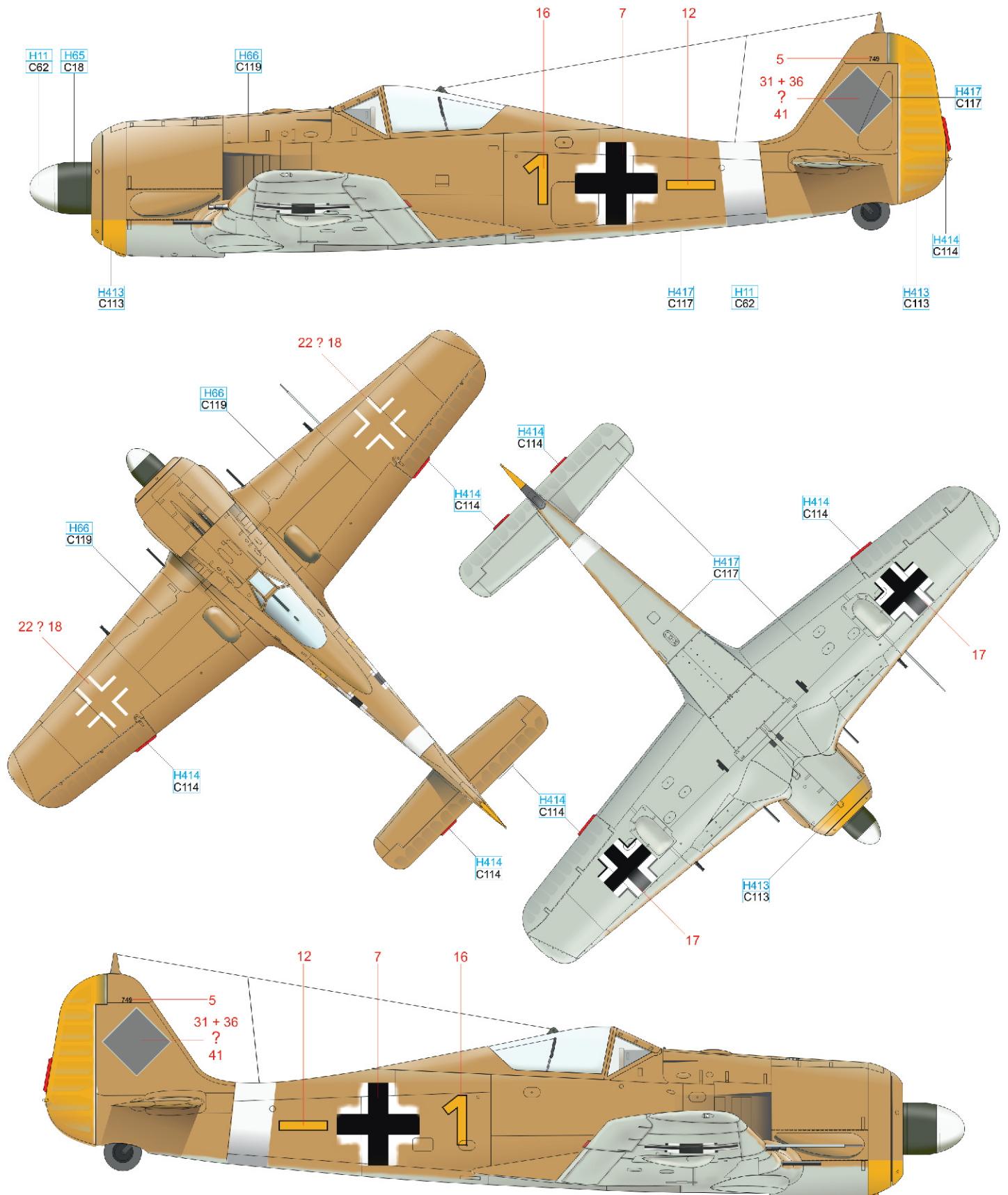

WHITE	H11 C62	RLM 23	H414 C114	RLM 79	H66 C119
RLM 04	H413 C113	RLM 76	H417 C117	RLM 70	H65 C18

D W. Nr. 760, Fw. R. Eisele, 8./JG 2, Brest-Guipavas, Francie, leden 1943

Přezbrojování celé III./JG 2 z Messerschmittů Bf 109F na nové Focke Wulfy Fw 190A-2 začalo v květnu 1942, v srpnu již těmito stroji zajišťovala 7. a 9. Staffel nebe nad Dieppe při odrážení britského pokusu o vylodění. V té době měla 8. Staffel na starosti stíhací ochranu strategicky významného přístavu Brest, později přibyla i ochrana ponorkových přístavů Lorient a St. Nazaire proti náletům spojeneckých bombardérů. Během roku byla její výzbroj doplňována o novější Focke Wulfy verzí A-3 a A-4. Jedním z těchto strojů byl také Fw 190A-4 Rudolfa Eiseleho. Nesl kamufláž tvořenou barvami RLM 74/75/76. Na levé straně motorového krytu byl namalován znak 8. Staffel JG 2 – červený vlk. Osm proužků na směrovém kormidle symbolizuje Eiseleho sestřely k 26. lednu 1943.

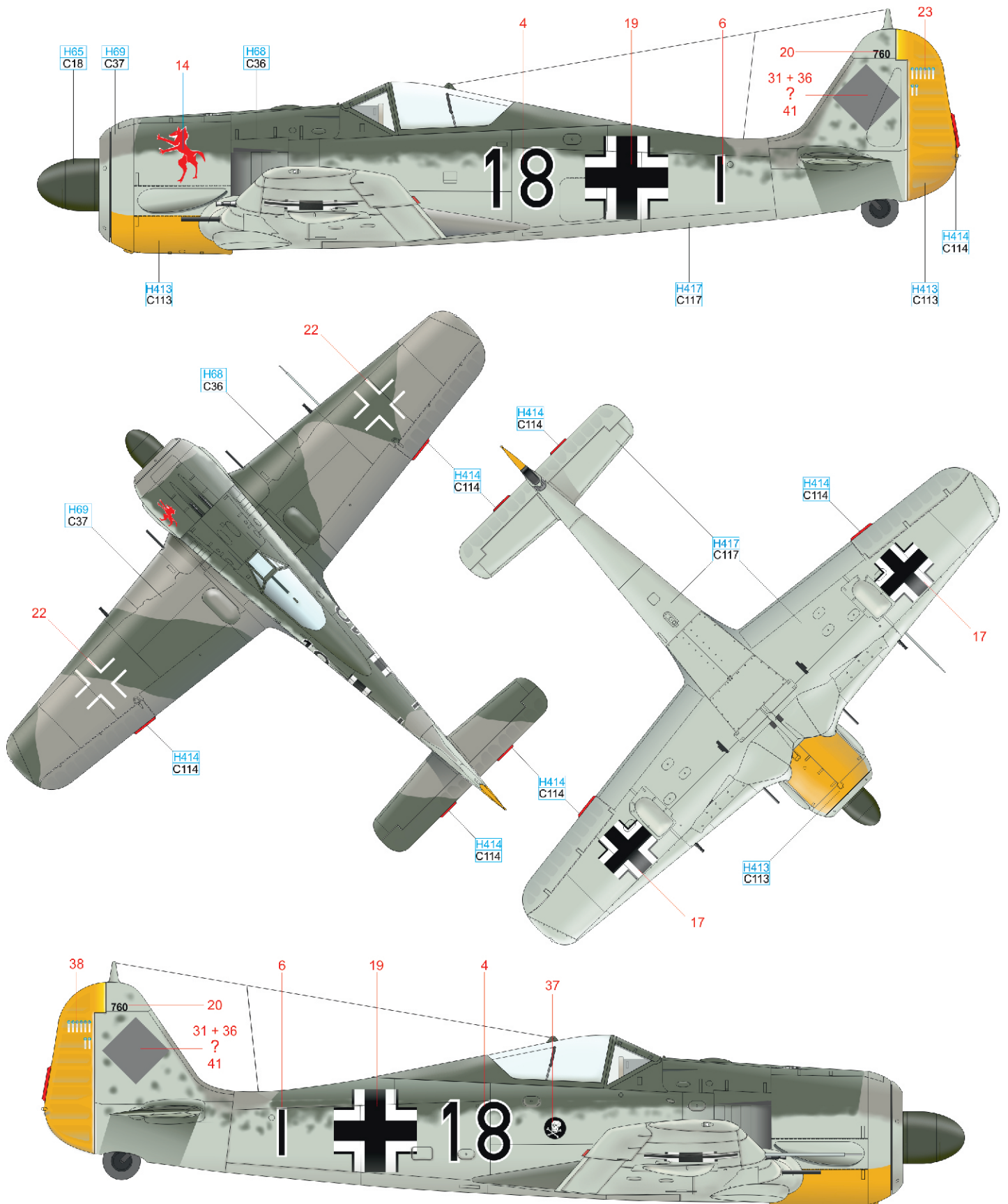

RLM 04	H413 C113	RLM 23	H414 C114	RLM 70	H65 C18
RLM 74	H68 C36	RLM 75	H69 C37	RLM 76	H417 C117

E Oblt. W. Nowotny, 1./JG 54, Staraja Russa, Sovětský svaz, březen 1943

Německý stíhač rakouského původu, rodák z Gmündu ležícího u československých (českých) hranic, Walter „Nowi“ Nowotny, vyznamenaný Rytířským křížem s dubovou ratolestí, mečí a brilianty, sestřelil během 442 bojových letů celkem 258 nepřátelských letadel. Jeho samotného smrt zastihla při havárii Me 262 Schwalbe po souboji se stíhacím doprovodem amerických bombardérů poblíž letiště Hesepe 8. listopadu 1944. V zimním období používala Luftwaffe na severní a východní frontě k lepšímu maskování letadel na letištích bílou barvu, ať již jednoduše nanesenou na horních a bočních plochách, či v podobě bílých polí. Letoun Waltera Nowotnyho nesl kamufláž zřejmě tvořenou zelenou a hnědou barvou na horních a bočních plochách a doplněnou o pole smytlé bílé barvy. Na stroji je aplikováno označení letadel působících na východní frontě – žlutý nátěr dostaly konce křídla, část směrového kormidla a pruh na trupu, v případě JG 54 umístěný pod trupovým křížem. Zelené srdce na boku trupu je označením strojů JG 54, na motorovém krytu se nachází znak I. Gruppe JG 54.

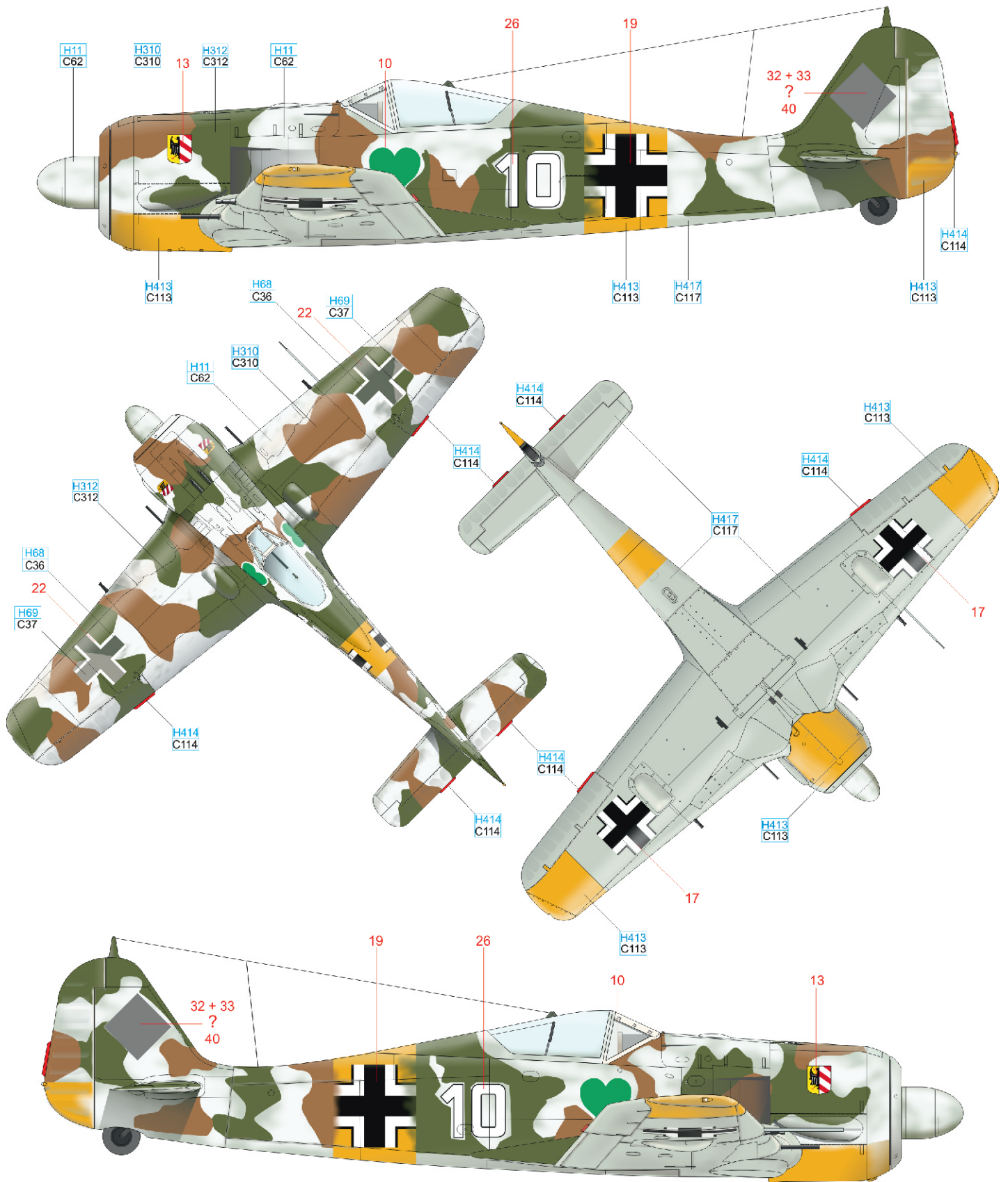

GREEN	H312 C312	WHITE	H11 C62
RLM 04	H413 C113	RLM 23	H414 C114
RLM 74	H68 C36	BROWN	H310 C310
	RLM 75	H69 C37	RLM 76
			H417 C117

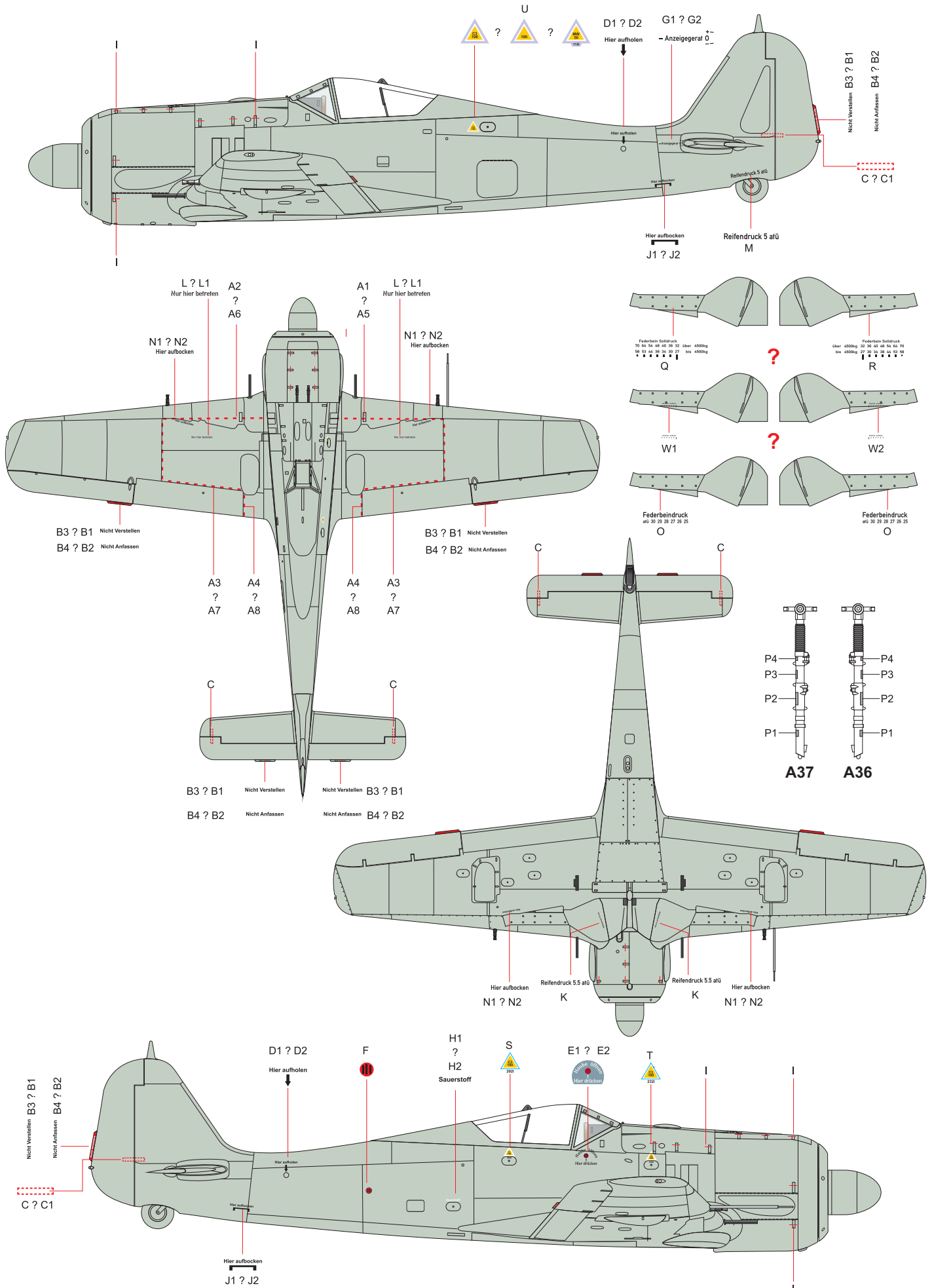

RELATED PRODUCTS:

- 48936 Fw 190A-4 landing flaps (PE-set)
- 48937 Fw 190A-4 (PE-set)
- FE863 Fw 190A seatbelts STEEL (PE-set)
- 648351 Fw 190A-4 cockpit (Brassin)
- 648352 Fw 190A-4 engine (Brassin)
- 648354 Fw 190A-4 fuselage guns (Brassin)
- 648355 Fw 190A-4 engine & fuselage guns (Brassin)
- 648356 Fw 190A wingroot gun bays (Brassin)
- 648152 Fw 190 wheels early (Brassin) 2017/11

