

PLASTIC PARTS

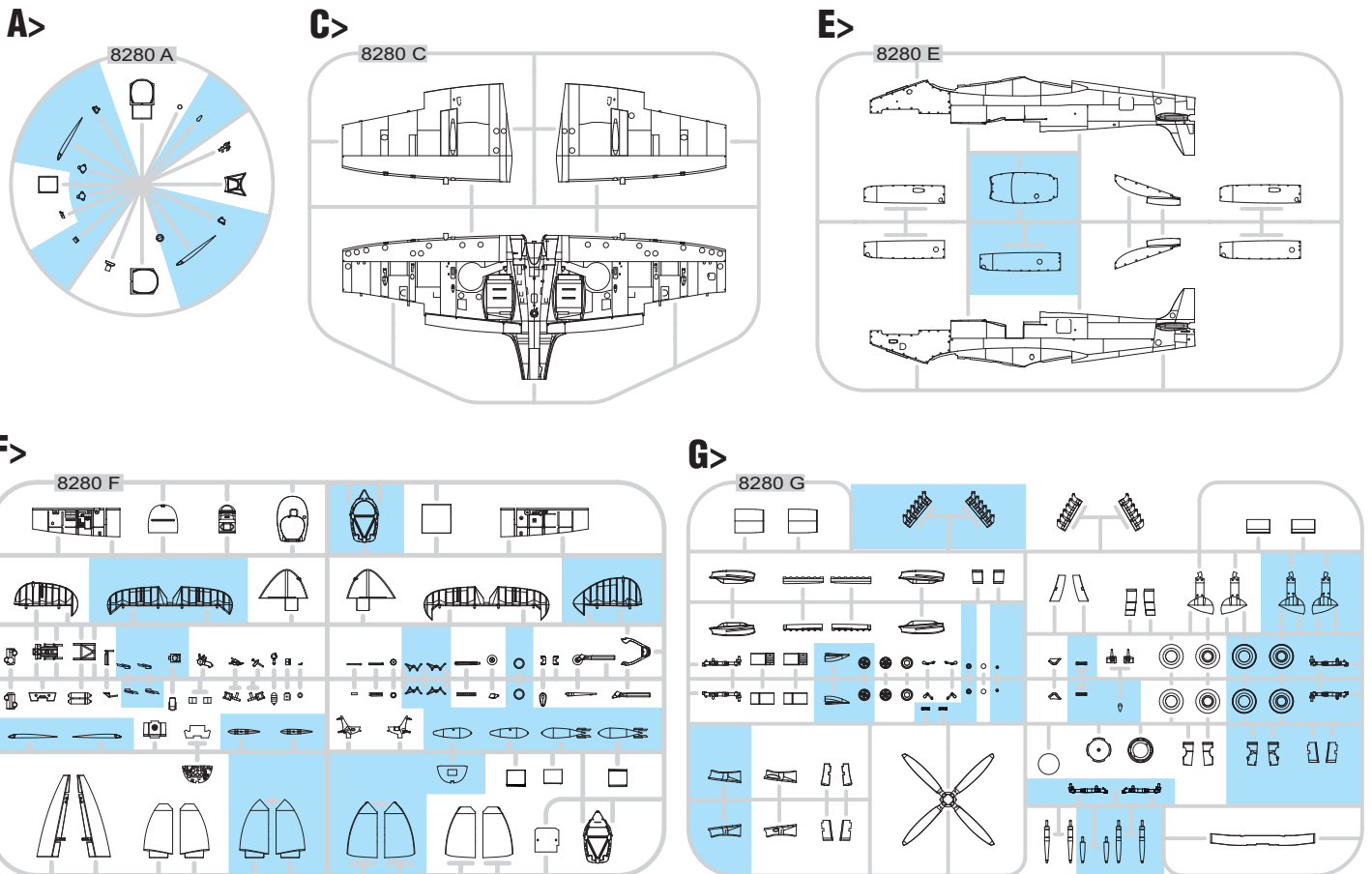

GUNZE	MISSION MODELS	
H4	C4	MMP-007 YELLOW
H11	C62	MMP-001 FLAT WHITE
H12	C33	MMP-047 FLAT BLACK
H13	C3	MMP-003 FLAT RED
H33	C81	RUSSET
H51	C11	MMP-063 LIGHT GULL GRAY
H74	C368	MMP-080 SKY

GUNZE	MISSION MODELS	
H77	C137	MMP-047 TIRE BLACK
H90	C47	CLEAR RED
H94	C138	CLEAR GREEN
H330	C361	MMP-077 DARK GREEN
H335	C363	MMP-094 MEDIUM SEAGRAY
	C362	MMP-093 OCEAN GRAY
	C364	MMP-079 AIRCRAFT GRAY-GREEN

MC/METAL	METALLICS	
MC214	MMM-001	DARK IRON
MC218	MMM-003	ALUMINIUM
MC/METAL	METALLICS	
SM01	MMC-001	SUPER CHROME

ATTENTION * UPOZORNĚNÍ * ACHTUNG * ATTENTION

- (GB)** Carefully read instruction sheet before assembling. When you use glue or paint, do not use near open flame and use in well ventilated room. Keep out of reach of small children. Children must not be allowed to suck any part, or pull vinyl bag over the head.
- (CZ)** Před započatím stavby si pečlivě prostudujte stavební návod. Při používání barev a lepidel pracujte v dobře větrané místnosti. Lepidla ani barvy nepoužívejte v blízkosti otevřeného ohně. Model není určen malým dětem, mohlo by dojít k požití drobných dílů.
- (D)** Vor dem Zusammenbau die Bauanleitung gut durchlesen. Kleber und Farben nicht in der Nähe von offenem Feuer verwenden und für eine ausreichende Belüftung sorgen. Den Bausatz von kleinen Kindern fernhalten. Vermeiden Sie, dass Kinder Bauteile in den Mund nehmen oder sich Plastiktüten über den Kopf ziehen.
- (F)** Lire soigneusement la fiche d'instructions avant d'assembler. Ne pas utiliser de colle ou de peinture à proximité d'une flamme nue, et aérer la pièce de temps en temps. Garder hors de portée des enfants en bas âge. Ne pas laisser les enfants mettre en bouche ou sucer les pièces, ou passer un sachet vinyl sur la tête.

INSTRUCTION SIGNS * INSTR. SYMBOLY * INSTRUKTION SINNBILDEN * SYMBOLES



OPTIONAL
FACULTATIF
NACH BELIEBEN
VOLBA



BEND
PLIER SIL VOUS PLAÏT
BITTE BIEGEN
OHNOUIT



OPEN HOLE
FAIRE UN TROU
OFFNEN
VYVRTAT OTVOR



SYMETRICAL ASSEMBLY
MONTAGE SYMÉTRIQUE
SYMMETRISCHE AUFBAU
SYMETRICKÁ MONTÁŽ



REVERSE SIDE
OTOČIT



REMOVE
RETIRER
ENTFERNEN
ODŘÍZNOUT

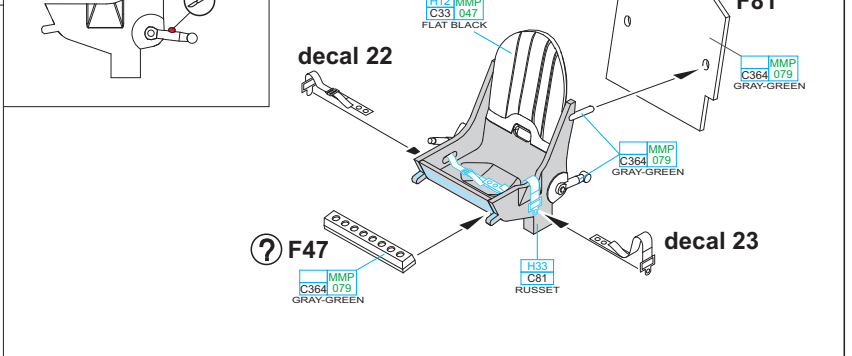
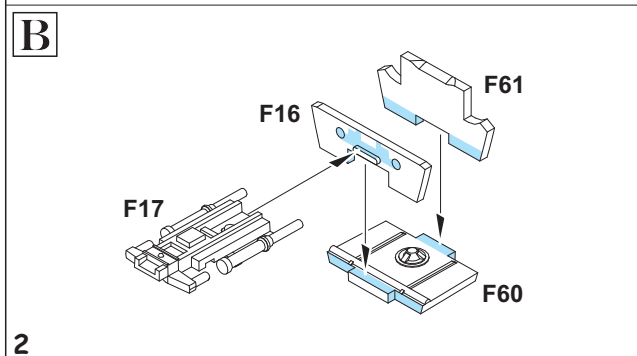
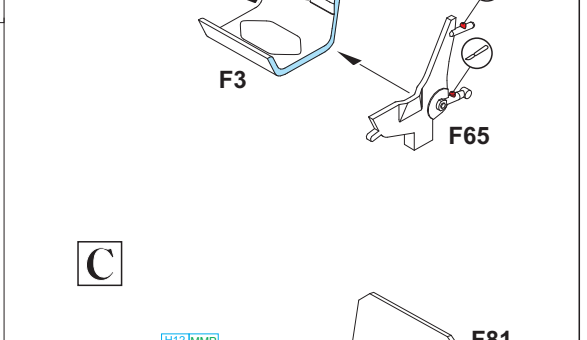
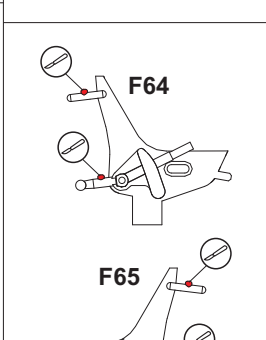
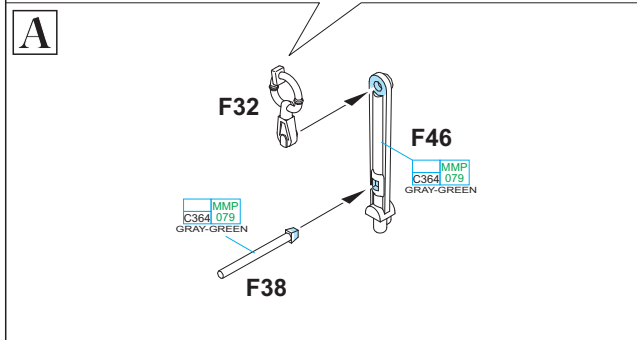
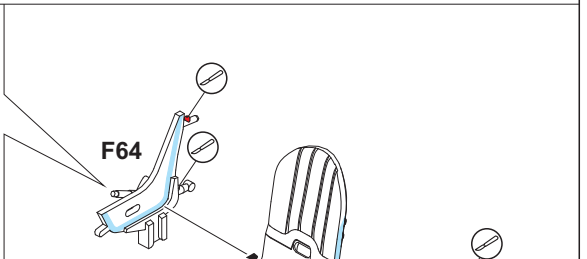
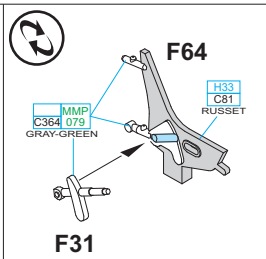
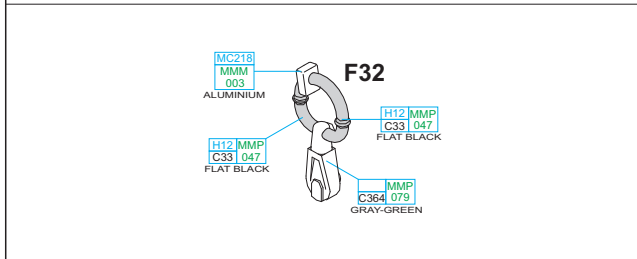
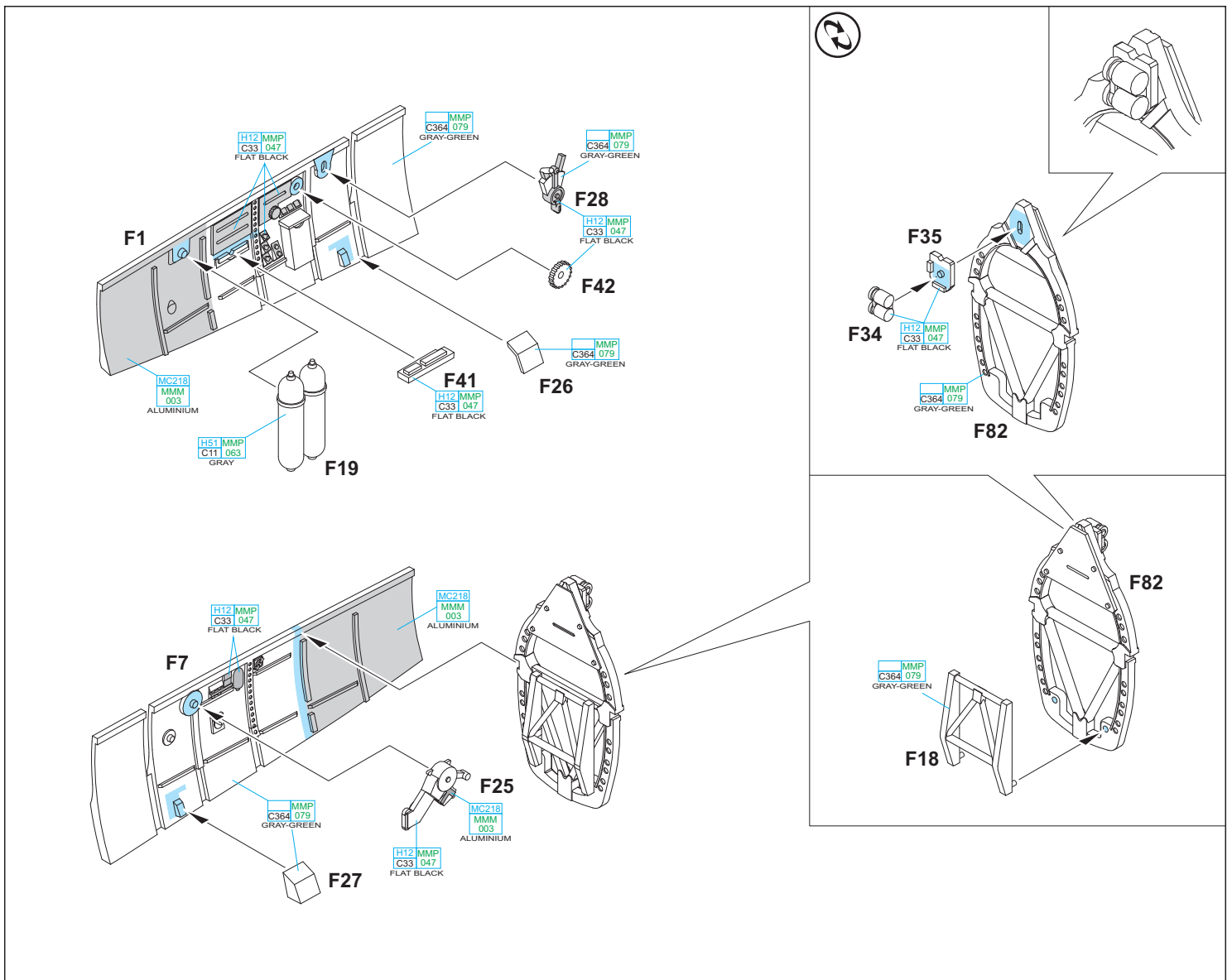

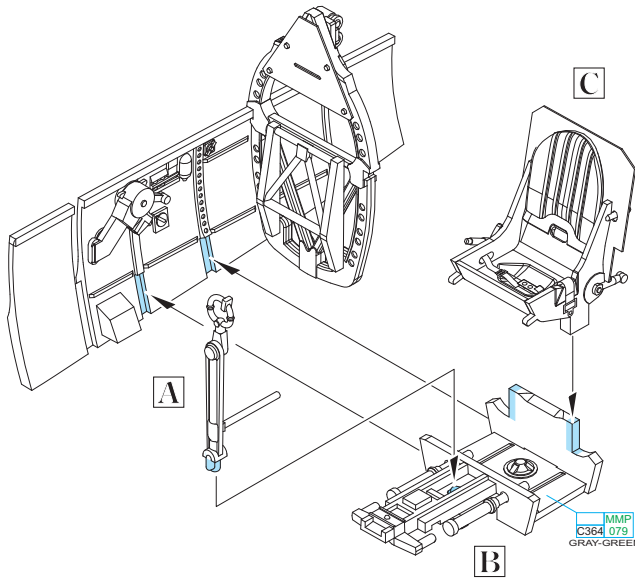

decal 24

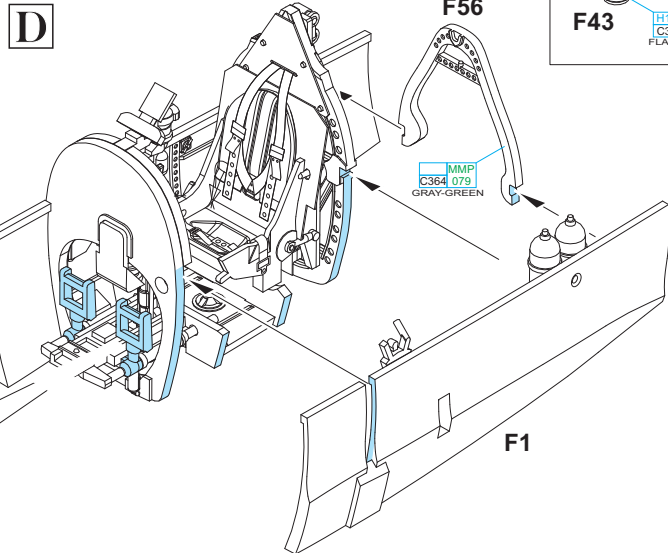
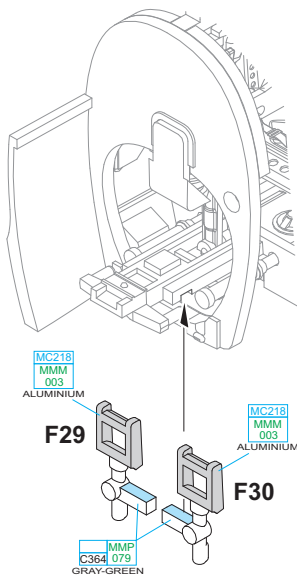
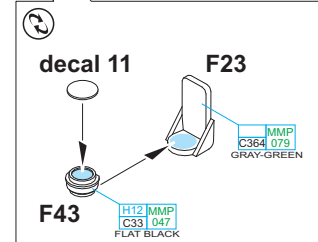
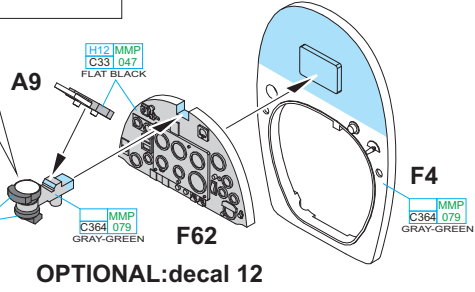
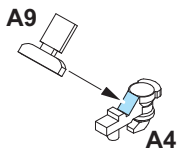
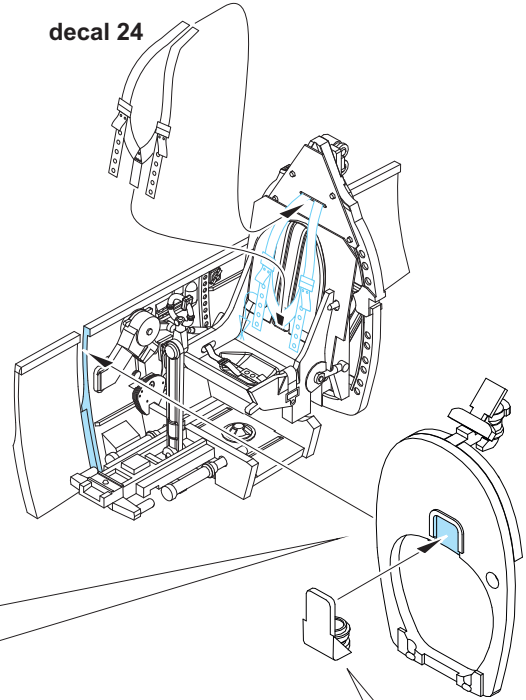

FOR CLOSED CANOPY ONLY

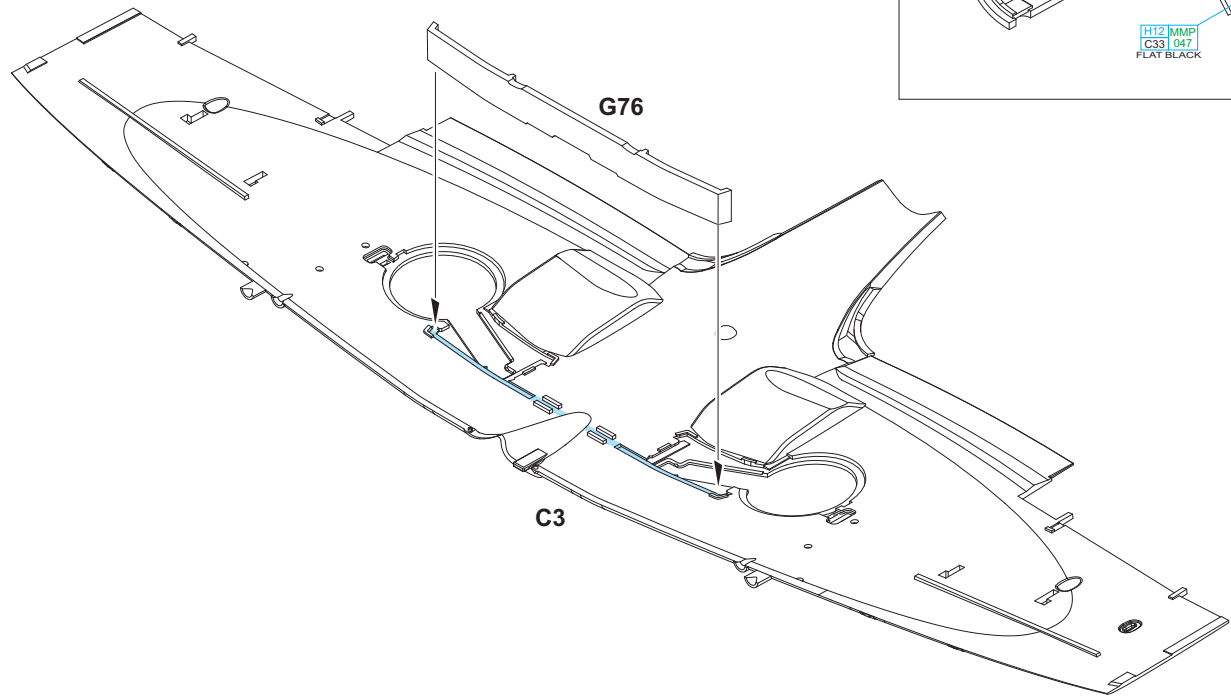
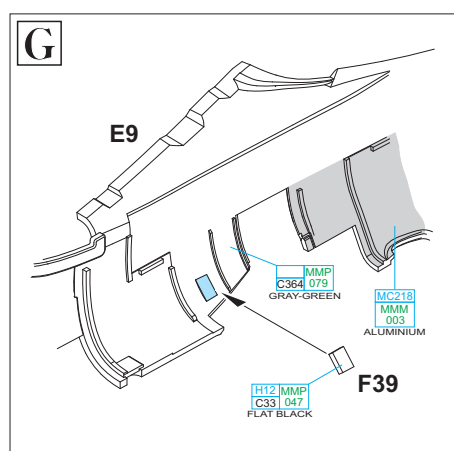
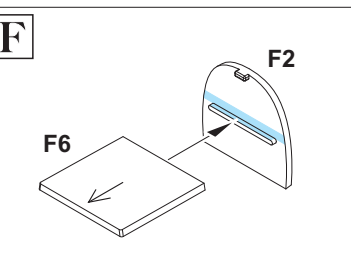
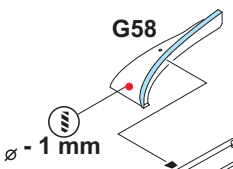
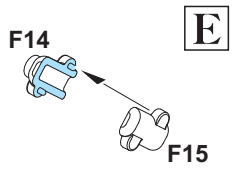
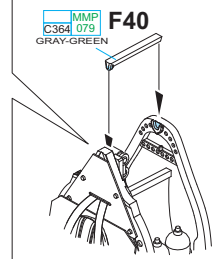
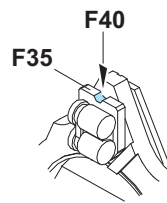
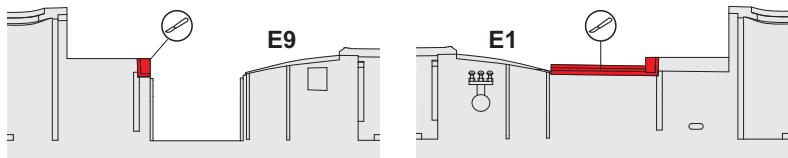

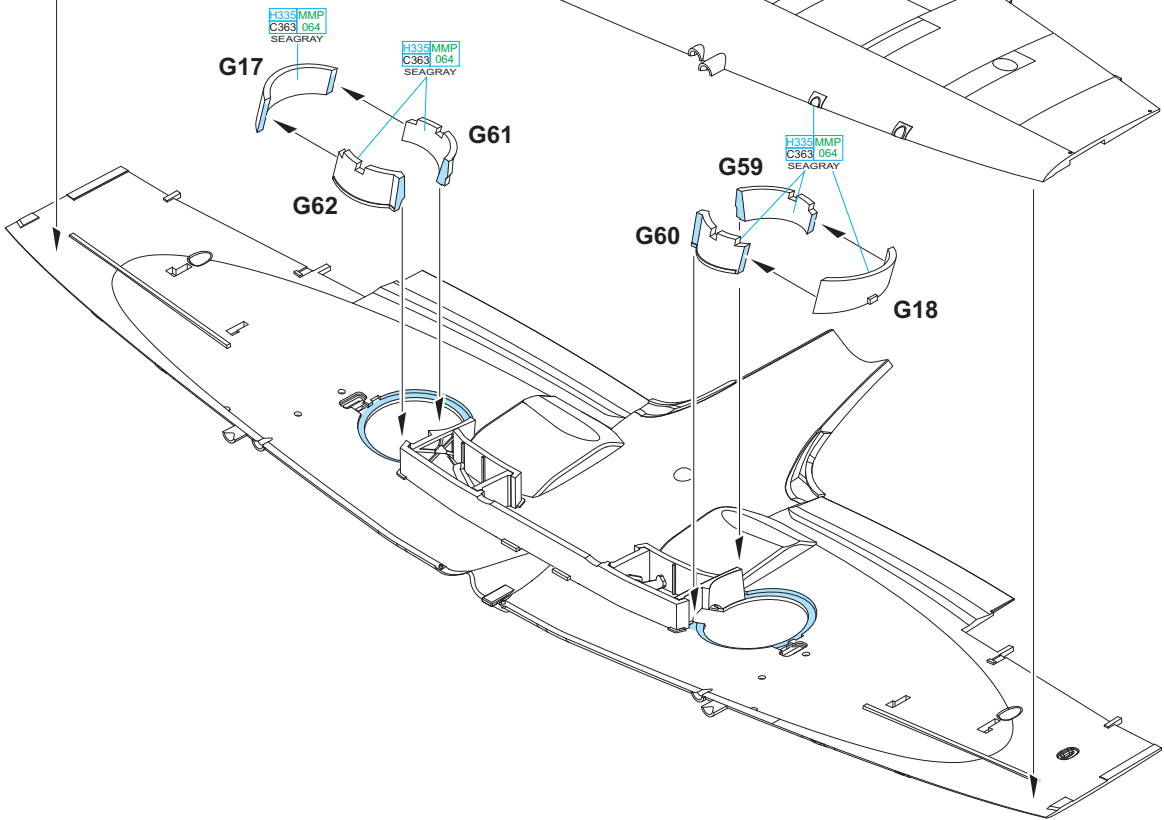
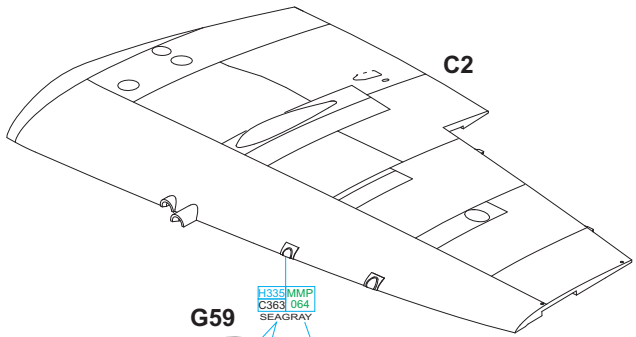
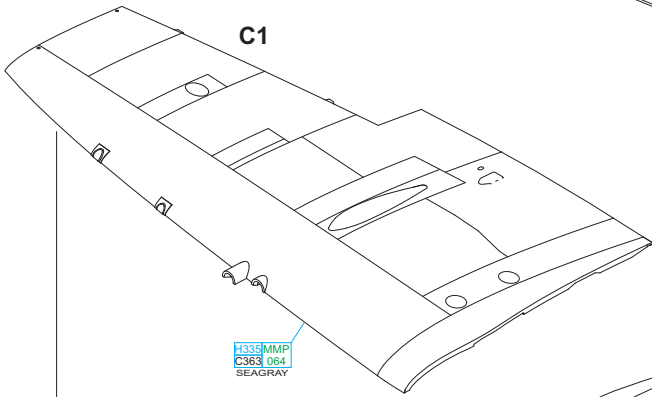
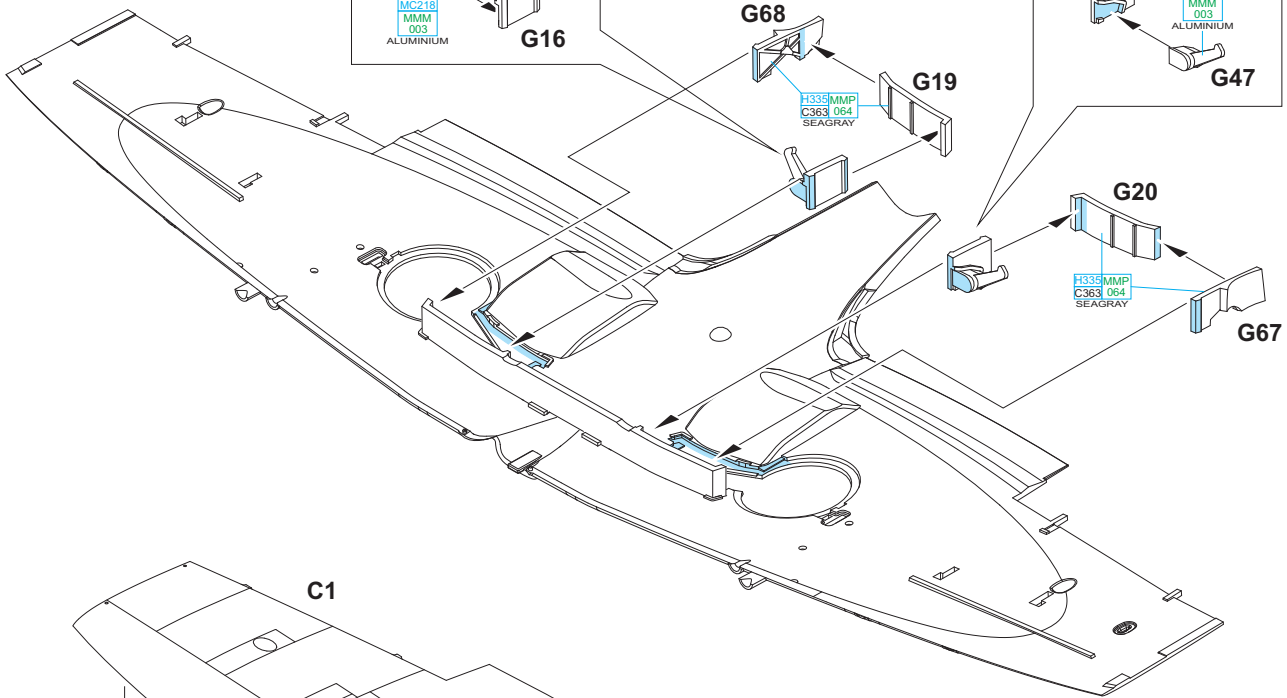
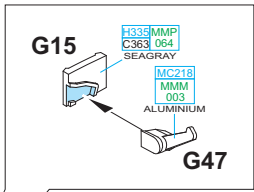
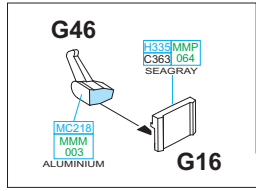

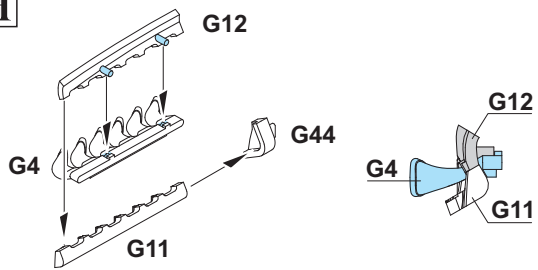
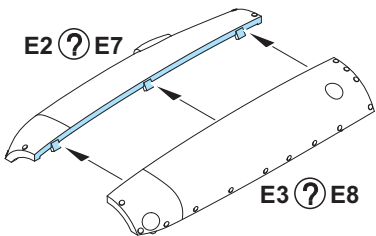
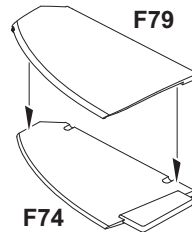
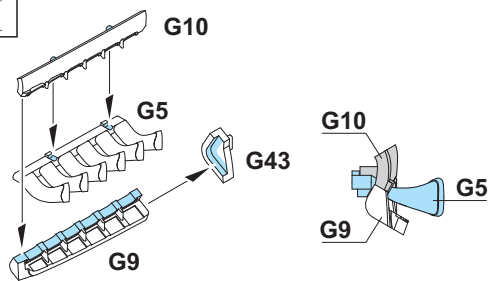
H**I**

E2, E3 - MARKING **A**
 E7, E8 - MARKING **B**

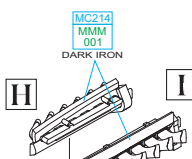

MC214
 MMM
 001
 DARK IRON

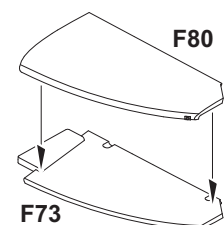
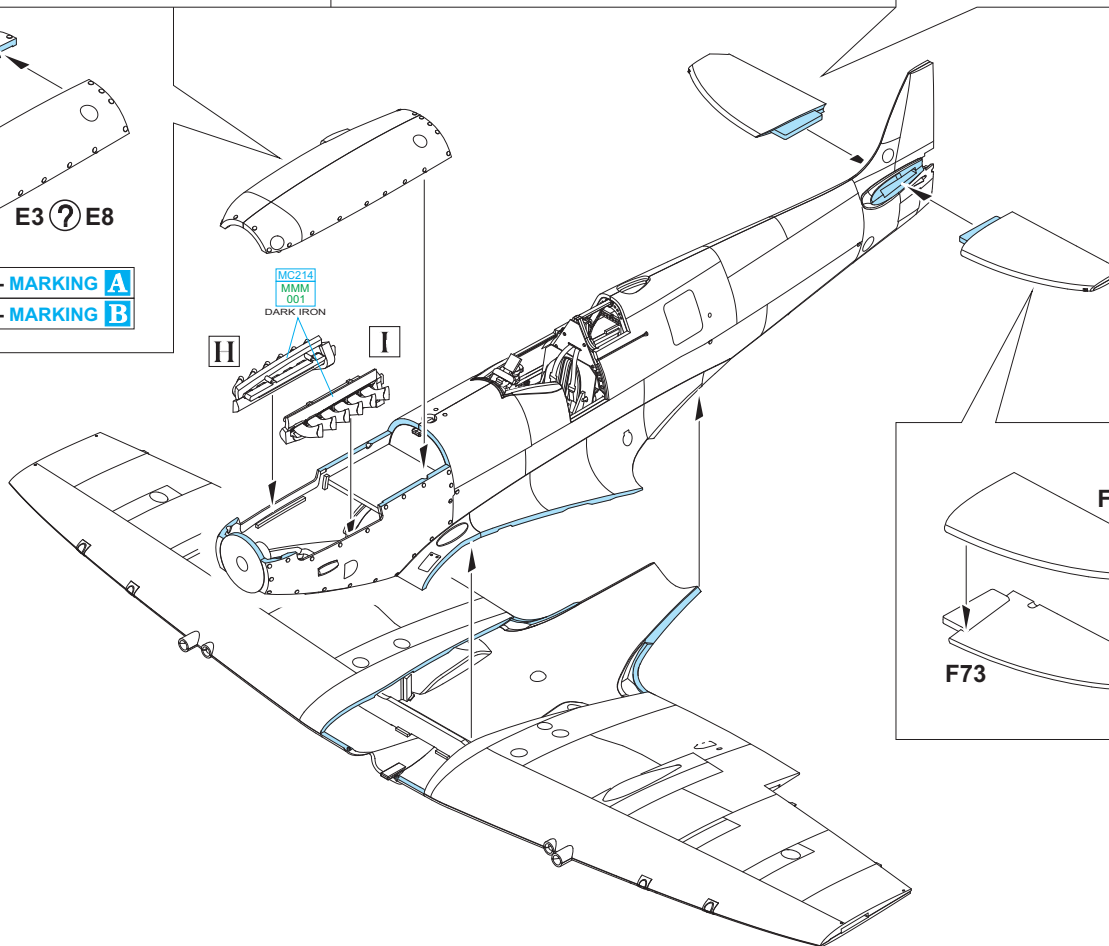

GLUE PARTS F52 & F53
 ONE BY ONE

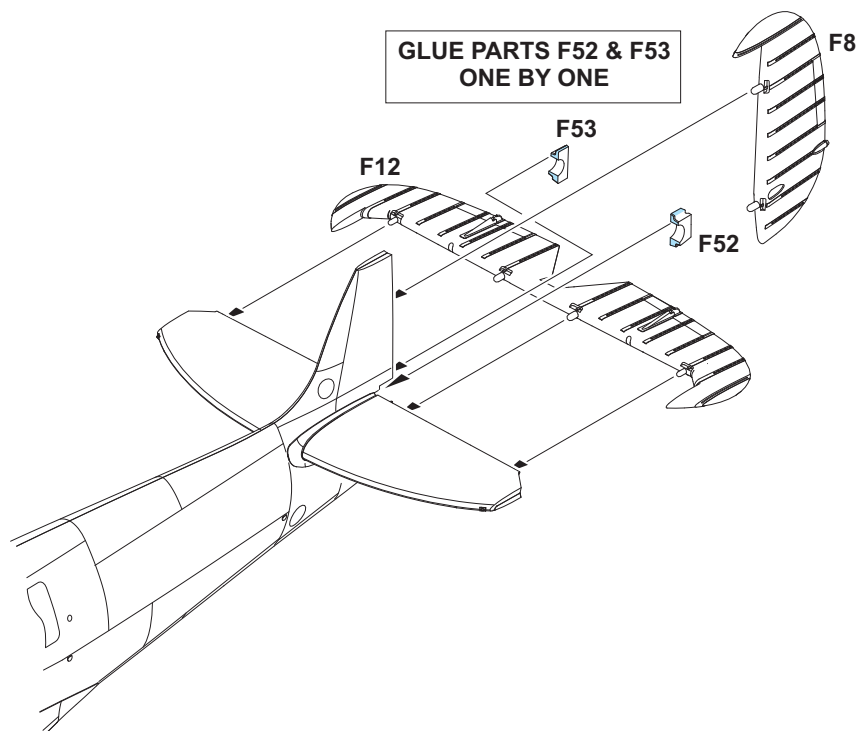

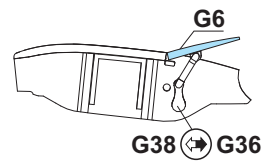
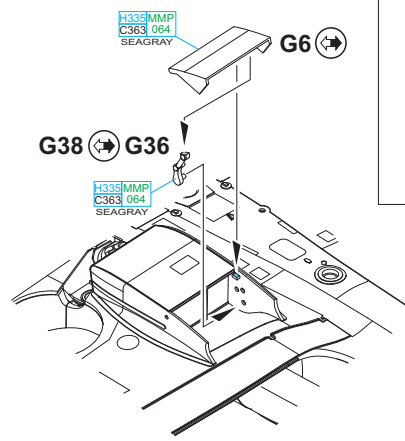
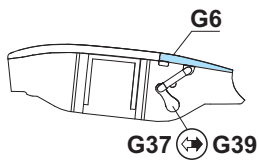
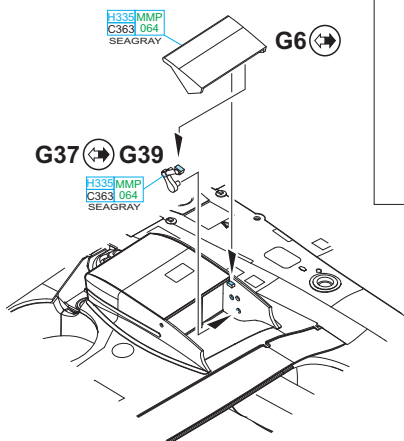
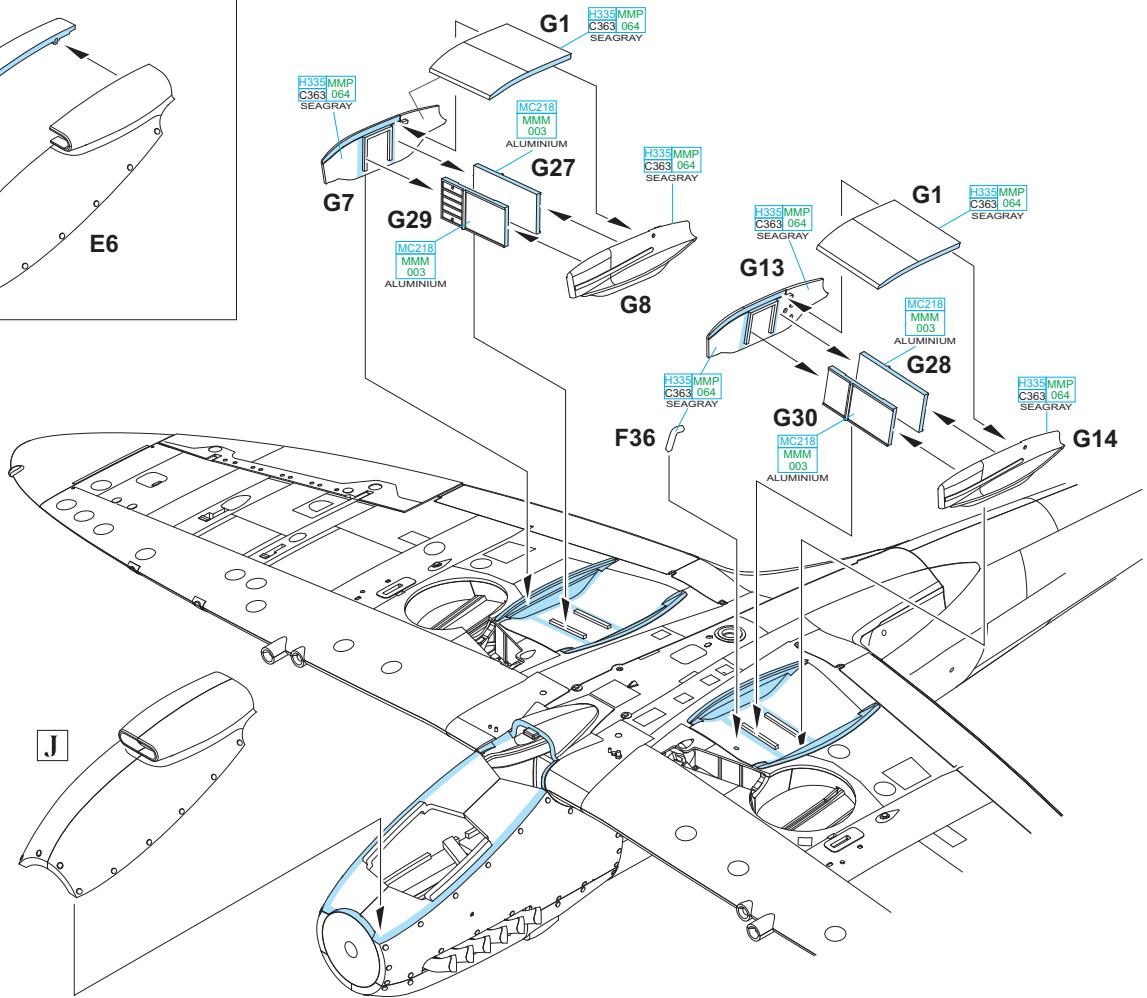
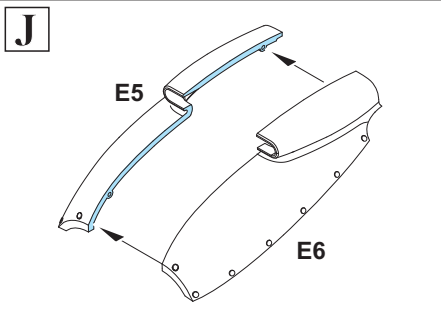
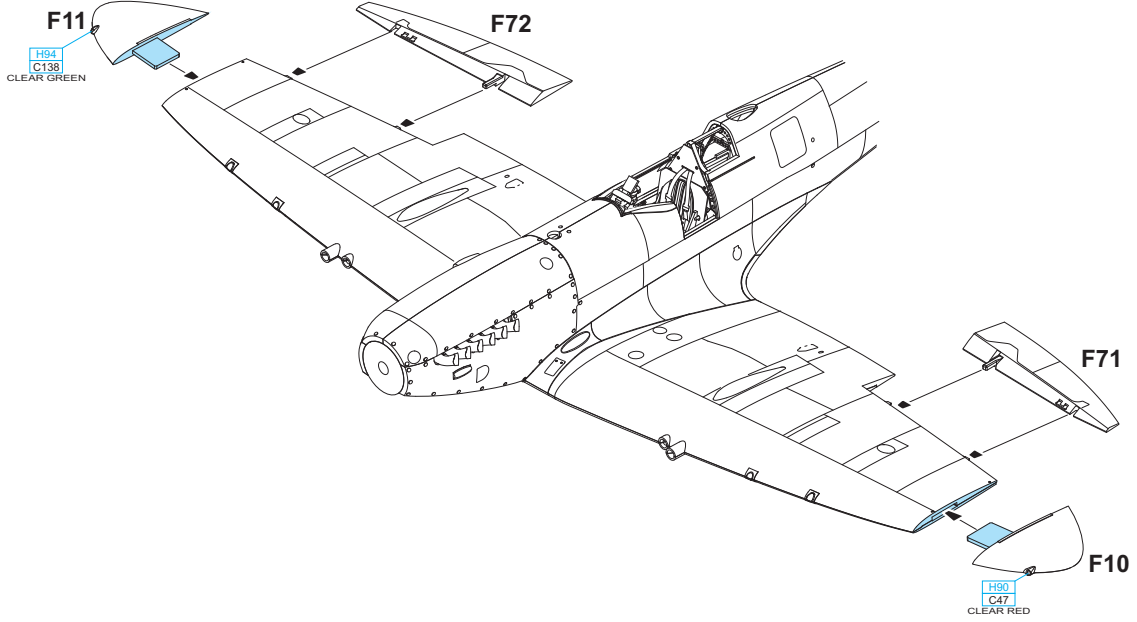

?

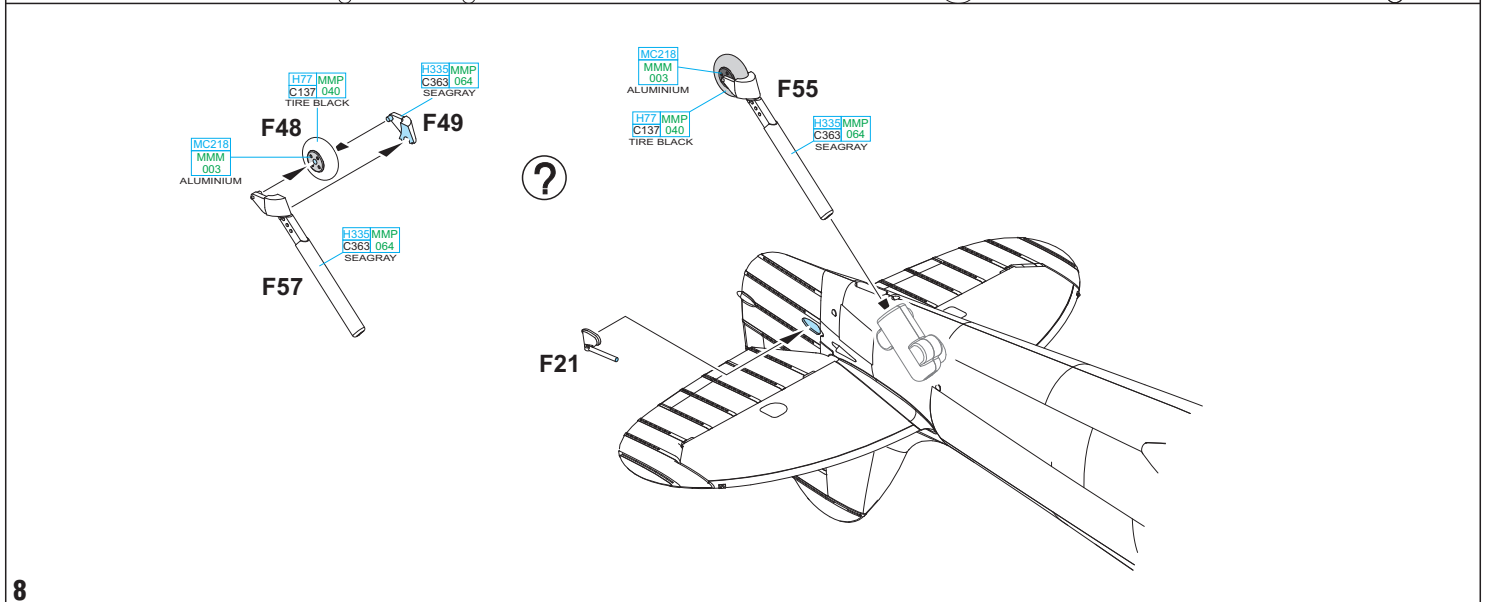
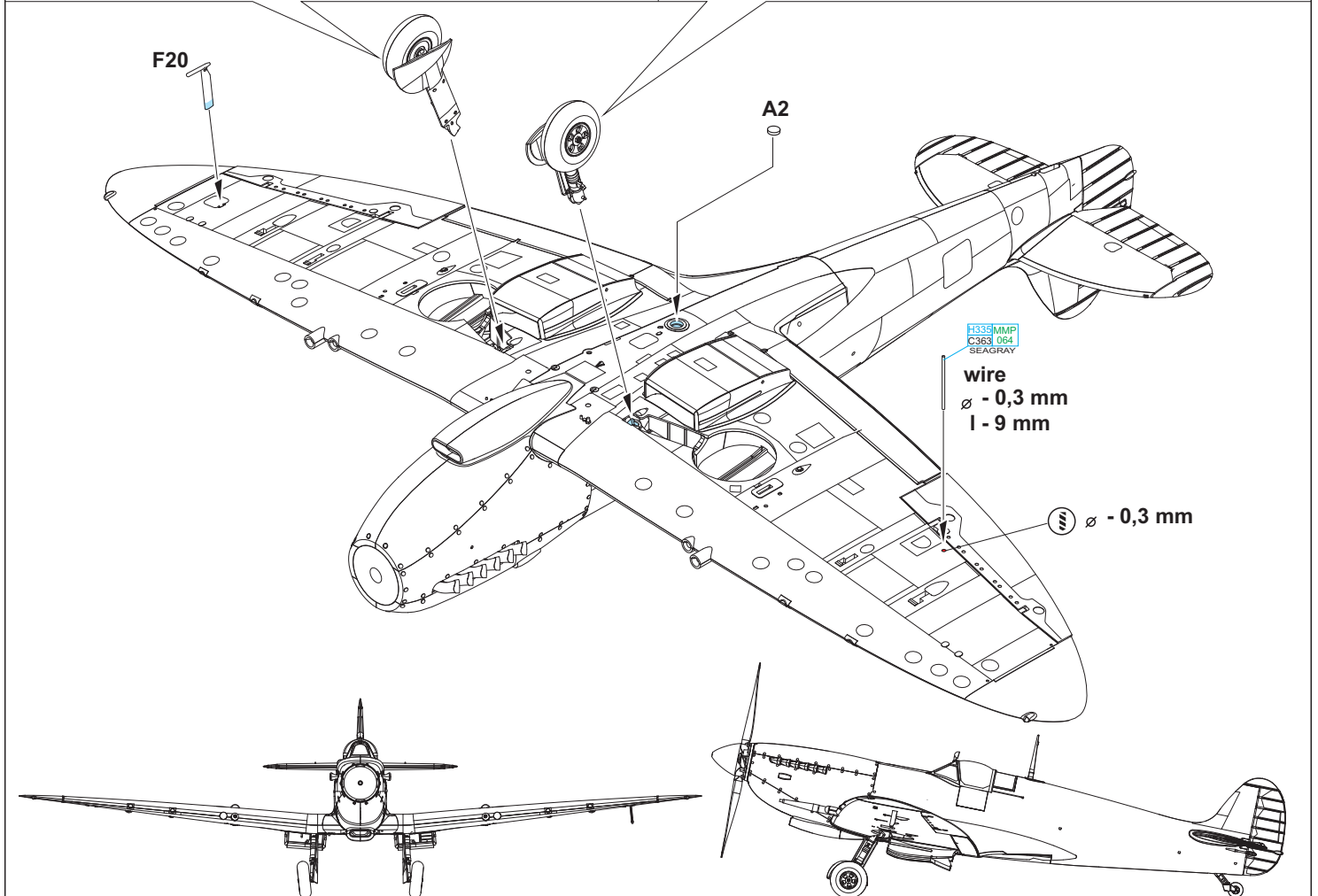
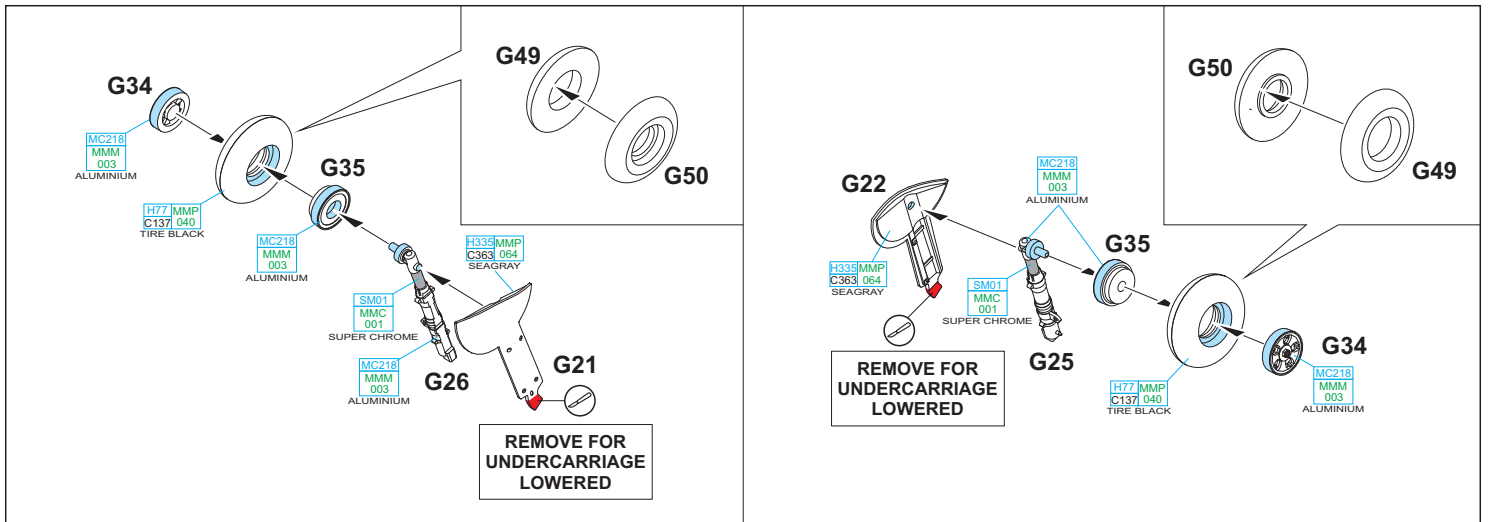

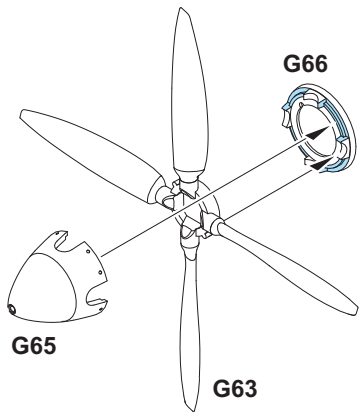
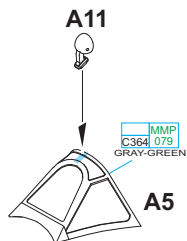
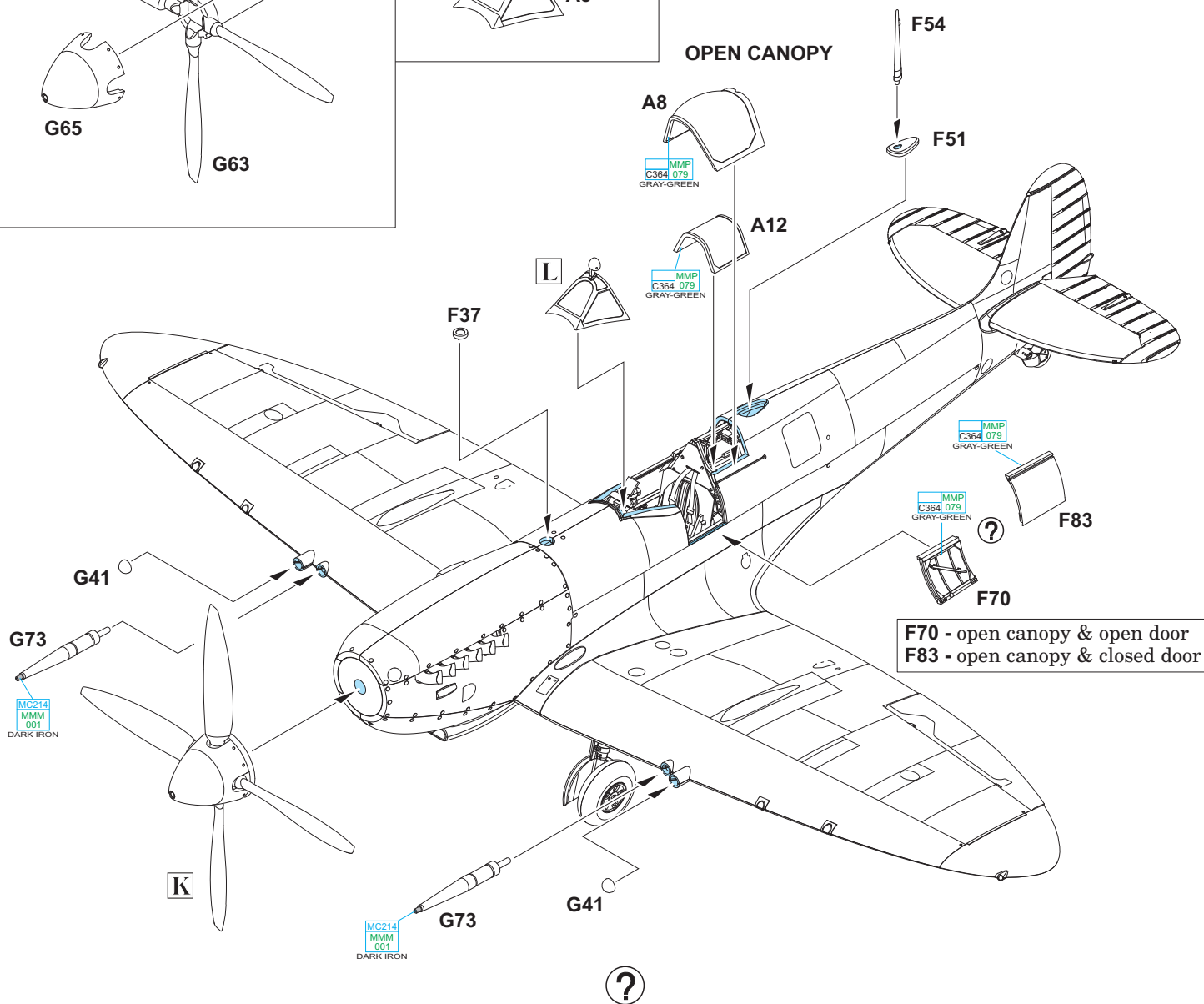
K**L****OPEN CANOPY**

F70 - open canopy & open door
F83 - open canopy & closed door

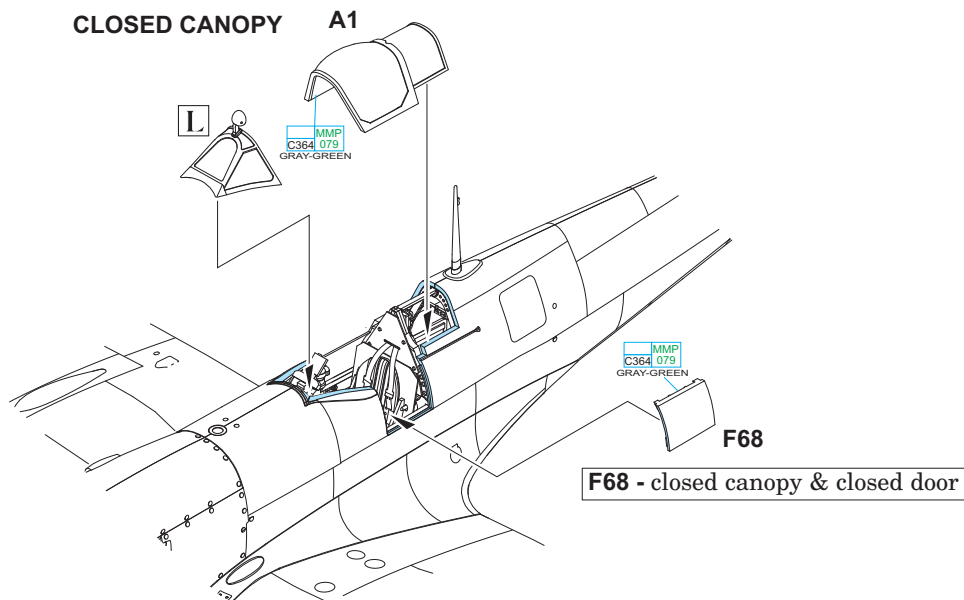
CLOSED CANOPY

F68 - closed canopy & closed door

A MH763, princ Emanuel Galicin, 72. squadrona, letiště Ramatuelle, Francie, podzim 1944

Tento letoun byl vyfotografován při přistání na nově zbudovaném polním letišti v Ramatuelle v jižní Francii. 72. squadrona se sem přesunula ze sicilského Calvi v rámci operace Dragoon, vylovení v jižní Francii. Letoun pilotoval princ Emanuel Galicin, příslušník ruské šlechtické rodiny, které emigrovala do Velké Británie z Ruska v roce 1919 a unikla tak komunistickému vraždění. Emanuel Galicin prožil bohatou leteckou kariéru. Nejprve se zapojil do bojů proti sovětské agresi na straně finského letectva. Do RAF vstoupil až v roce 1941 a proslavil se zejména akcí, při níž se dne 12. září 1942 pokusil se speciálně vybaveným Spitfirem Mk.IX sestřelit ve výšce 41.000 stop nad Southamptonem letící průzkumný Ju 86R. Poté působil u řady jednotek, sestřelil minimálně jeden Fw 190. Po válce působil jako dopravní pilot. Zajímavostí je červenou barvou částečně přetřený pruh okolo zádě trupu. Na vrcholu kýlovky je nakreslen znak jednotky.

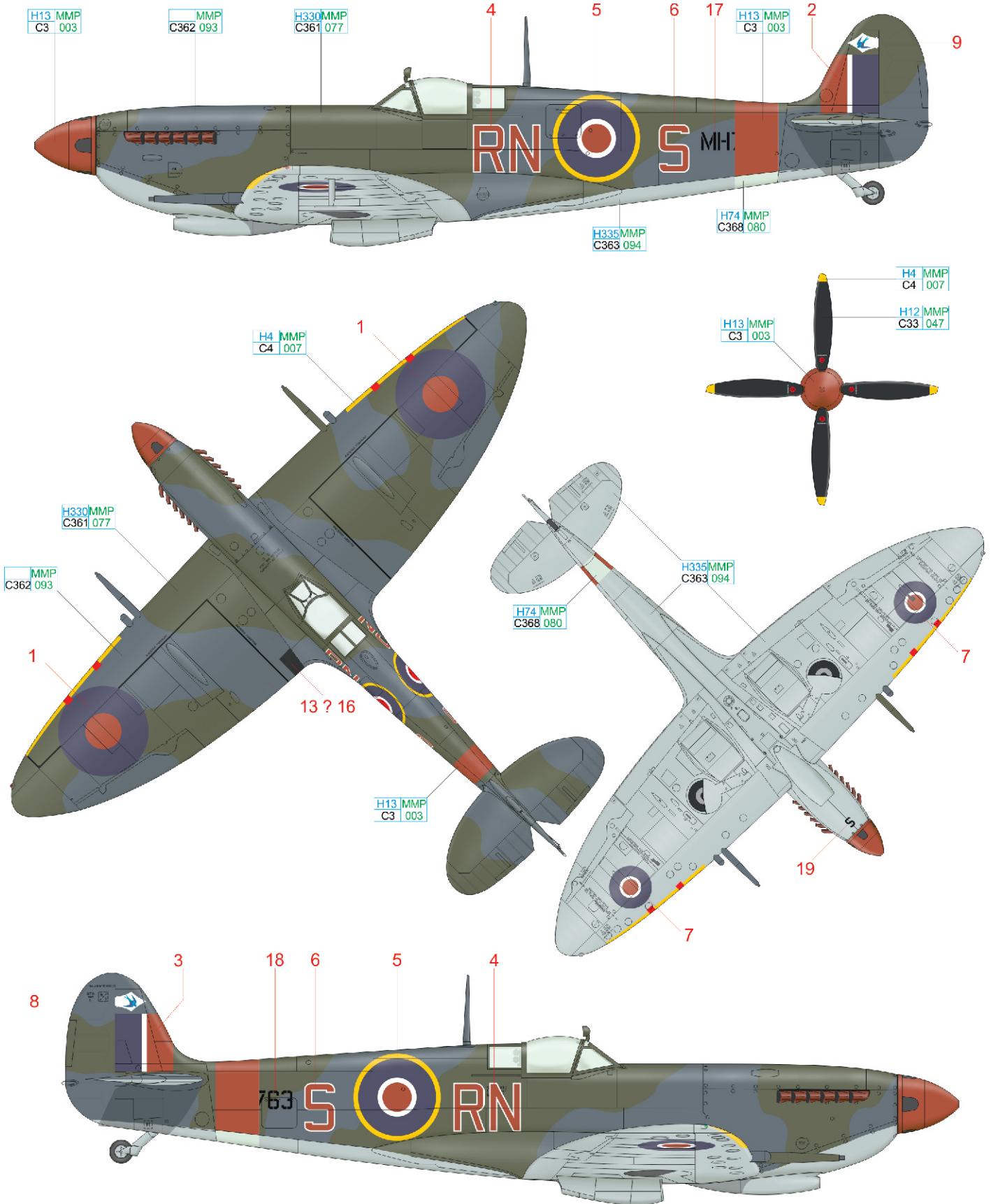

RED	H13 MMP C3 003	YELLOW	H4 MMP C4 007
SKY	H74 MMP C368 080	MEDIUM SEA GRAY	H335 MMP C363 094
		OCEAN GRAY	MMP C362 093
		DARK GREEN	H330 MMP C361 077
		BLACK	H12 MMP C33 047

B ML135, Jerry Billing, 401. squadrona, Francie, 1. červenec 1944

Jedním z mnoha Kanadánů v uniformě RAF byl Jerry Billing. Do RAF se přihlásil v říjnu 1942 s cílem pomoci při obraně Malty. Nastoupil ke 185. squadroně a v jejích řadách bojoval nad středomořským ostrovem až do března 1943, kdy byl sestřelen pilotem Bf 109. V roce 1944 putoval ke 401. squadroně. Zde 7. června 1944, druhý den invaze v Normandii, sestřelil bombardér Ju 88 a poškodil dva Fw 190. Protiletadlové letectvo se mu stalo osudným dne 1. července 1944, kdy zasáhlo Billingův ML135 a donutilo jej přistát na území nikoho, 7 mil jižně od francouzského města Carentan. S pomocí francouzské rodiny se dokázal dostat zpět do Velké Británie. Po válce se Jerry Billing opět přihlásil k letectvu, tentokrát k Royal Canadian Air Force a zastával post leteckého instruktora. V roce 1951 se stal členem Blue Devils – kanadské akrobatické skupiny na proudových strojích Vampire. Řady RCAF opustil v roce 1964 a poté působil jako testovací pilot společnosti DeHavilland. Standardní kamufláž tohoto stroje v barvách Dark Green a Ocean Grey na horních a bočních plochách, na spodních barvou Medium Sea Grey, doplňují invazní pruhy, které na letounu zůstaly již pouze na spodních plochách. Na boku trupu se naopak objevilo ženské jméno Dorothy.

