

# A v. č. 2015337, US Air Force & US Navy, 1953 - 1956

Touha amerických ozbrojených sil po získání letuschopného MiGu-15 vedla k vypsání odměny ve výši 100 000 USD a slibu politického azylu pro pilota, který jim MiGa-15 předá. Dne 21. září s tímto MiGem-15bis odstartoval ze základny poručík No Kum Suk a přistál s ním na základně Kimpo, kde jej předal americké straně. O odměně údajně nevěděl. Stroj byl americkými techniky rozebrán a přepraven na základnu Kadena na Okinawě, kde prodělal první část zkoušek. Další zkoušky následovaly na leteckých základnách Wright-Patterson v Ohiu a Eglin na Floridě. Posléze byl předán námořnictvu, které jej testovalo na základně Patuxent River v Marylandu. Stroj byl odepsán v dubnu 1956 po tvrdém přistání na základně Wright-Patterson, kde byl zkoušen britskými piloty. Během zkoušek bylo odstraněno severokorejské označení a stroj obdržel americké znaky a marking, který se během zkoušek měnil. Zpočátku byl stroj označen číslem 616, posléze přibyla písmena TC a na trupu znak jednotky, u které byl testován.

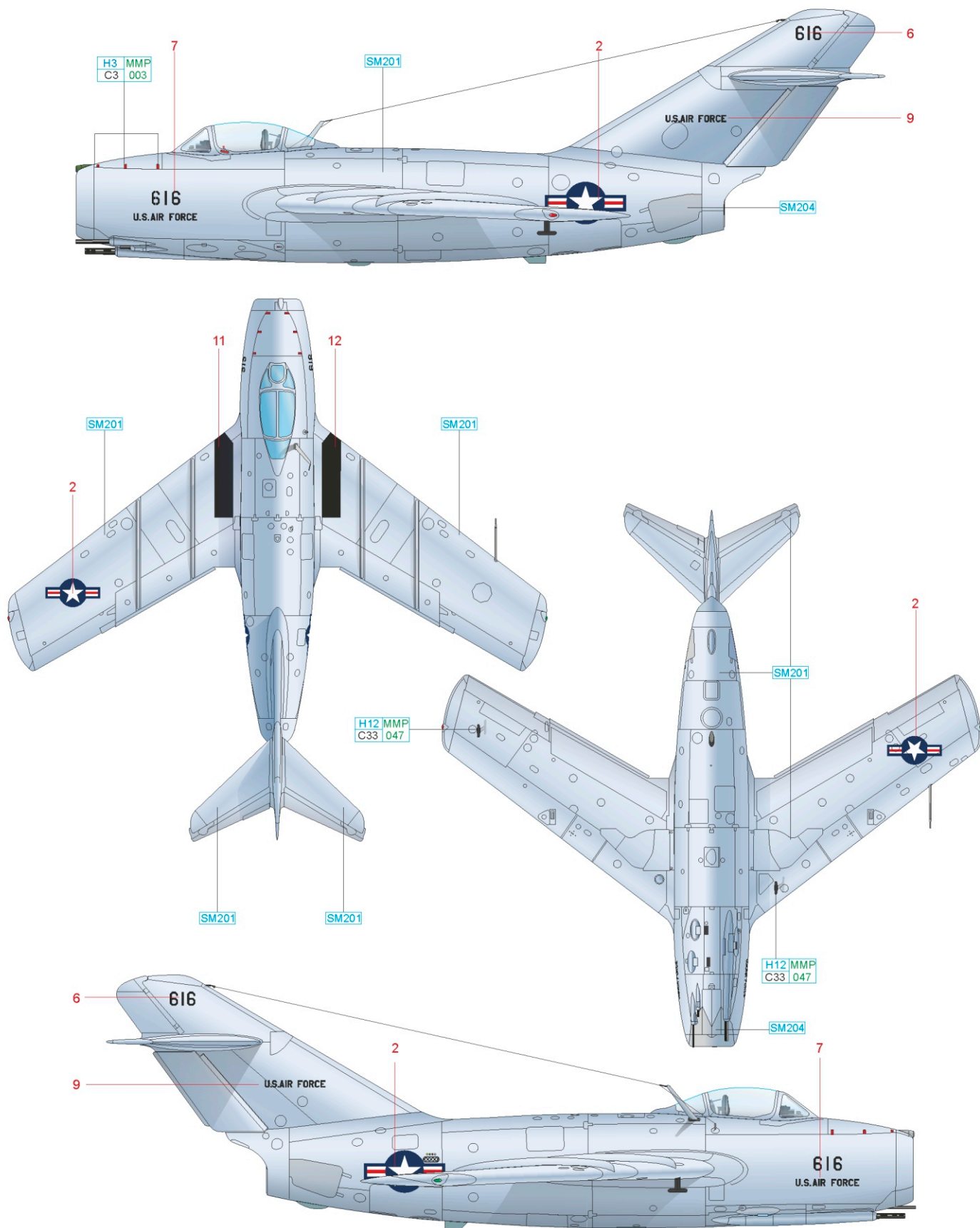

RED H3 MMP C3 003 BLACK H12 MMP C33 047 SUPER STAINLESS SM204 SUPER FINE SILVER SM201

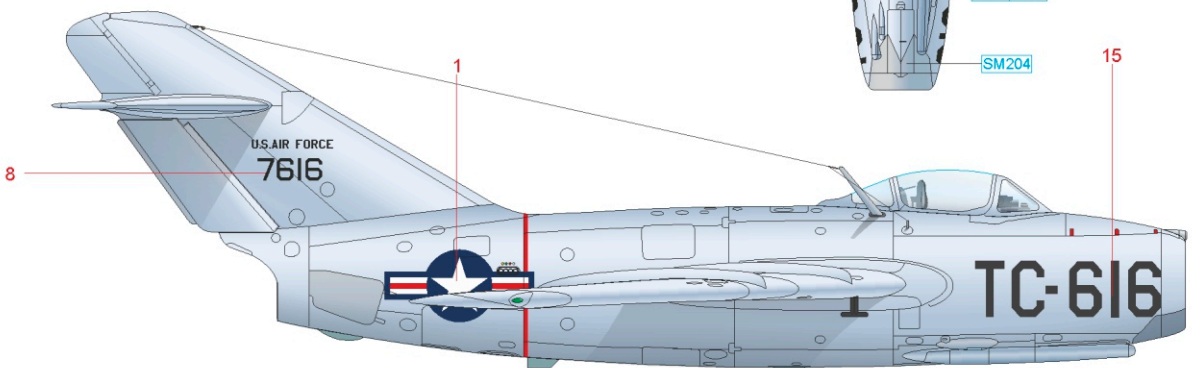
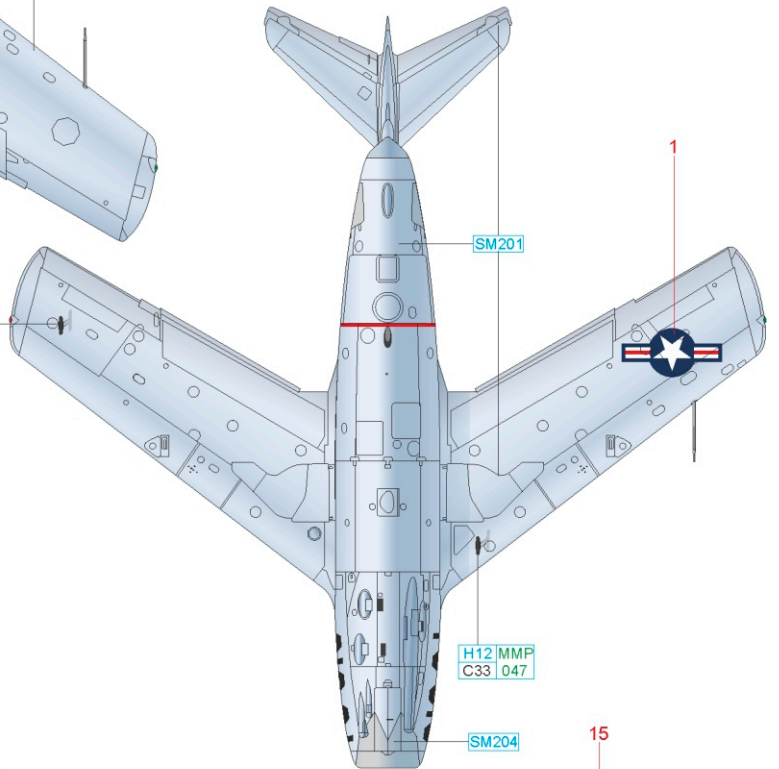
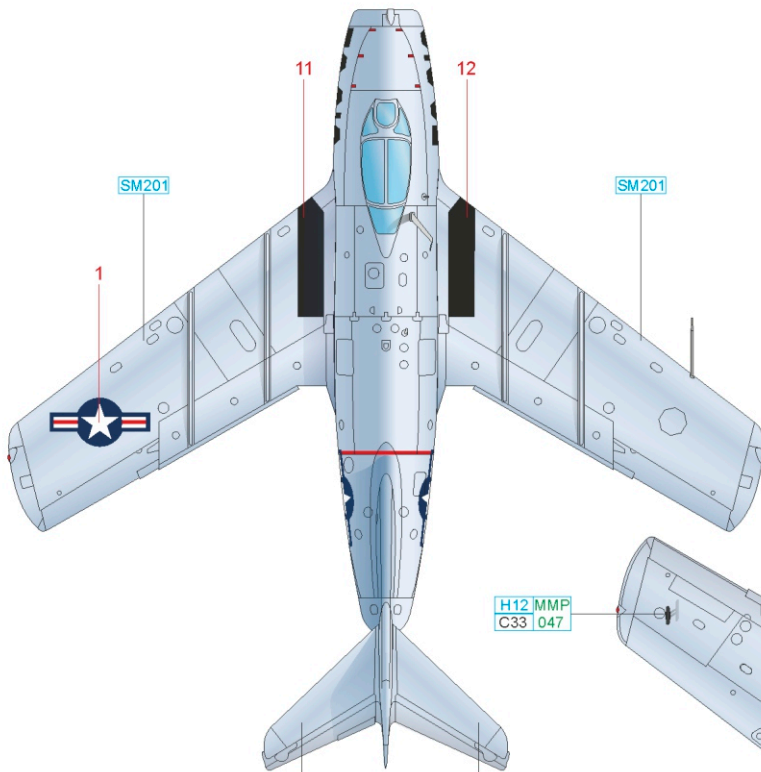
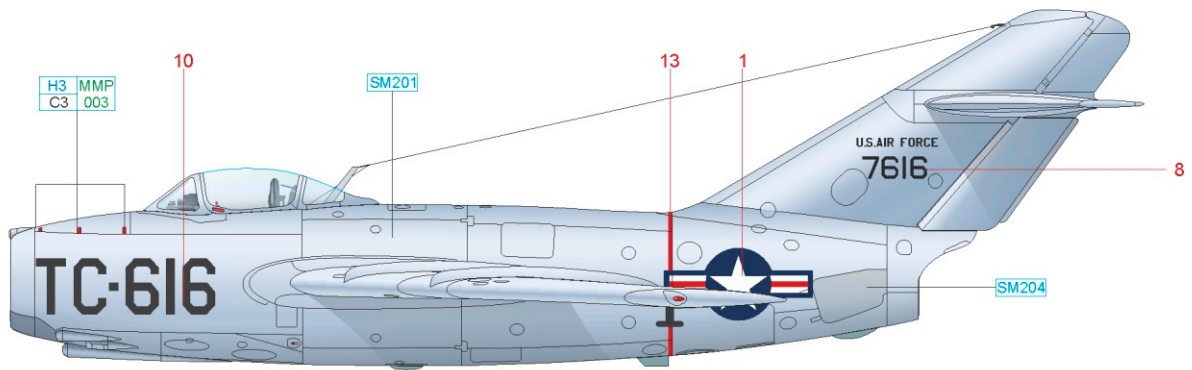

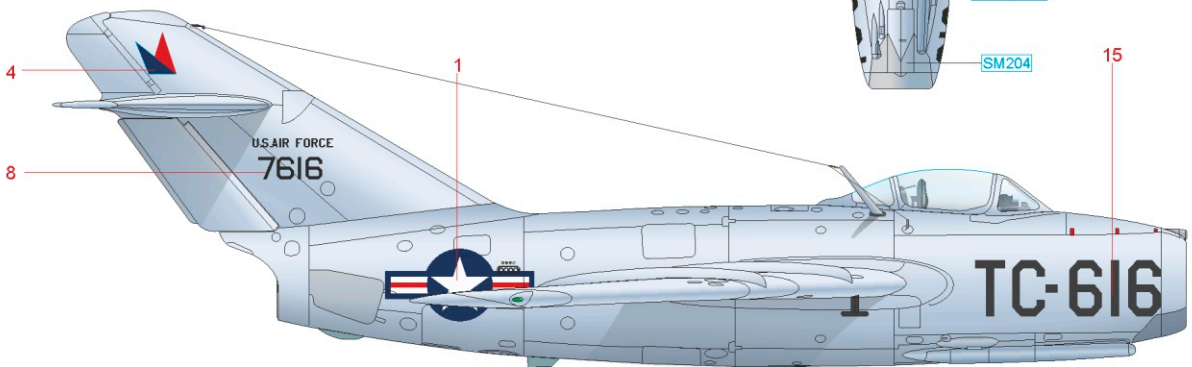
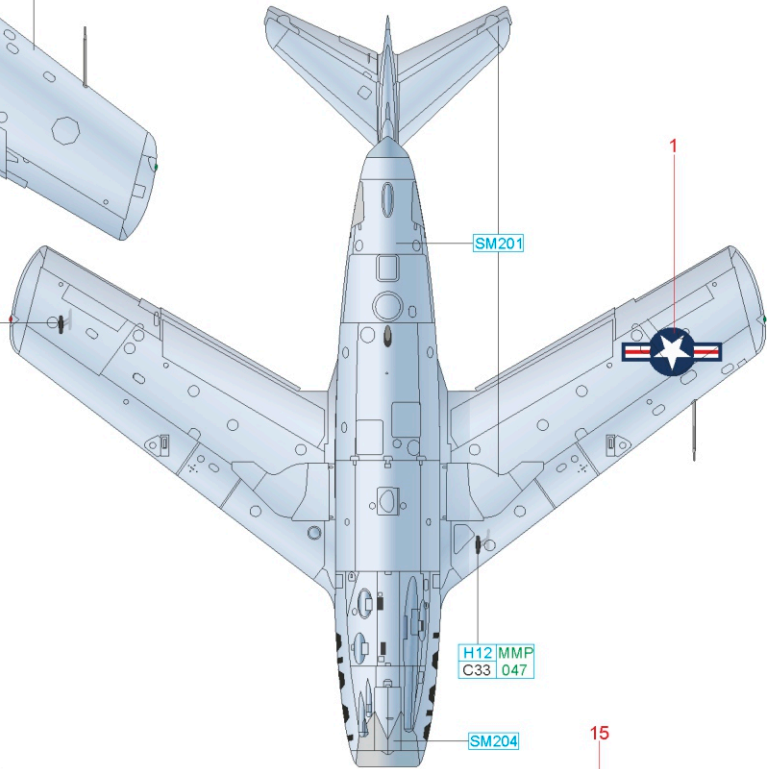
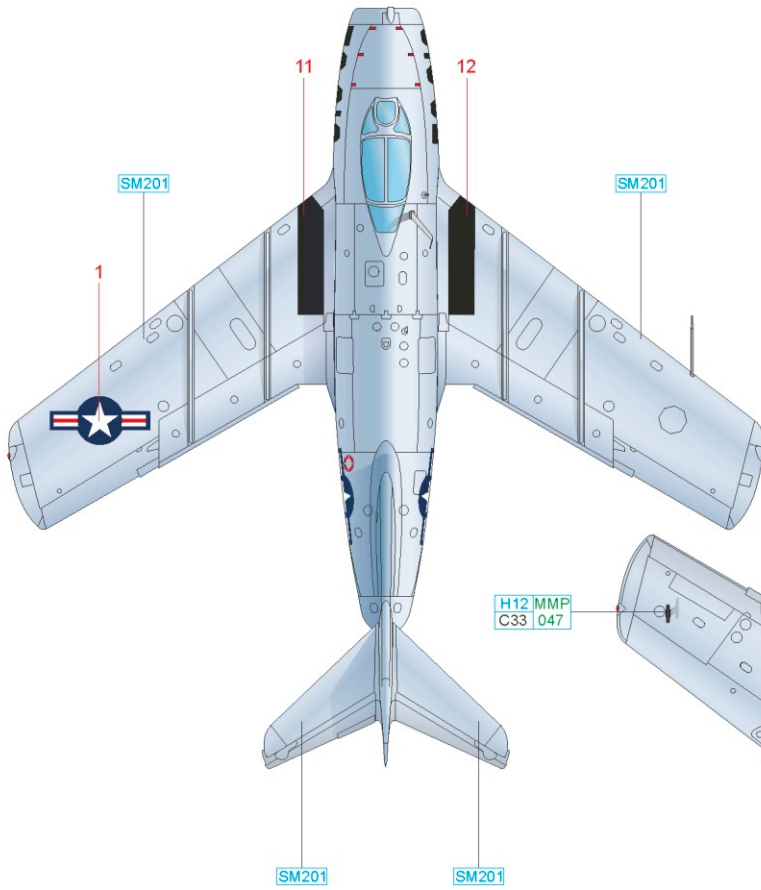
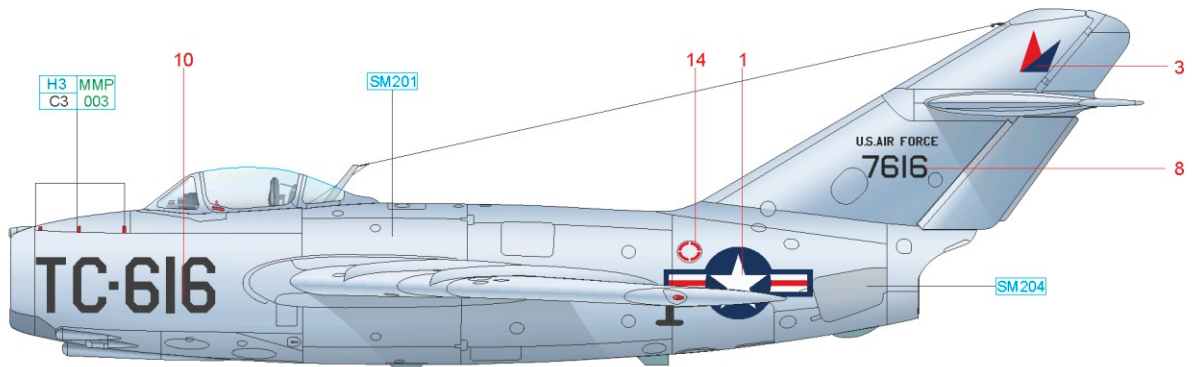

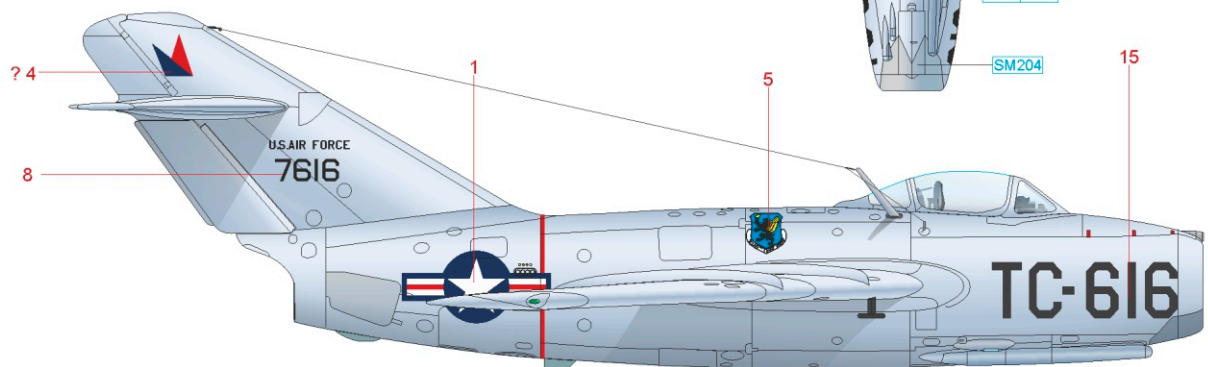
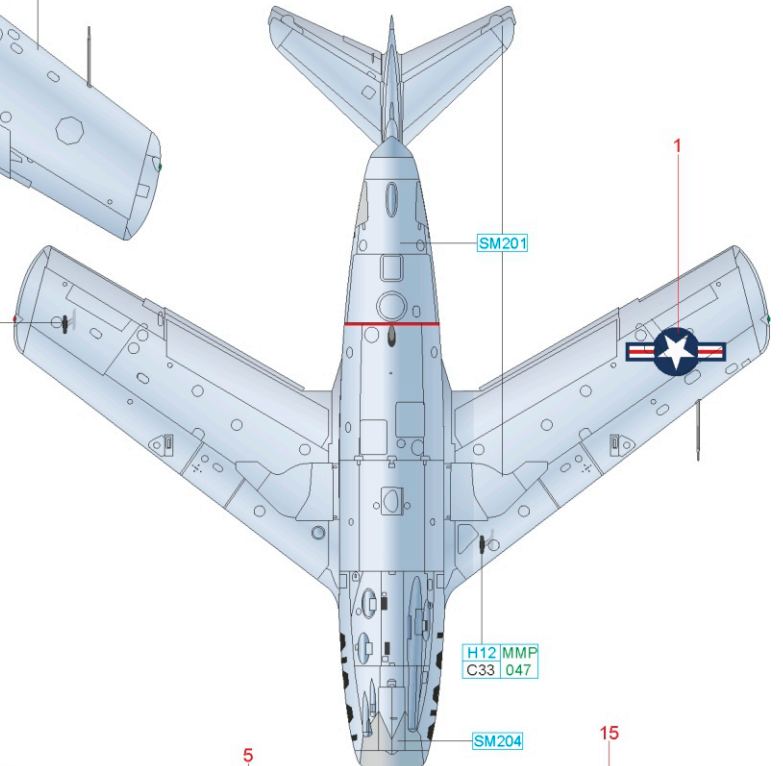
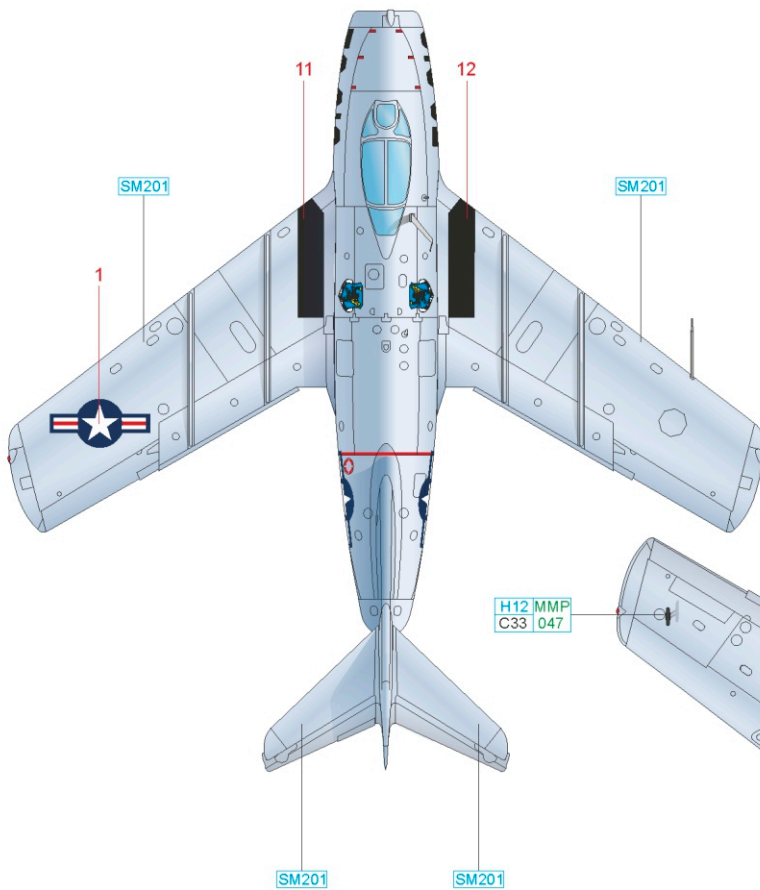
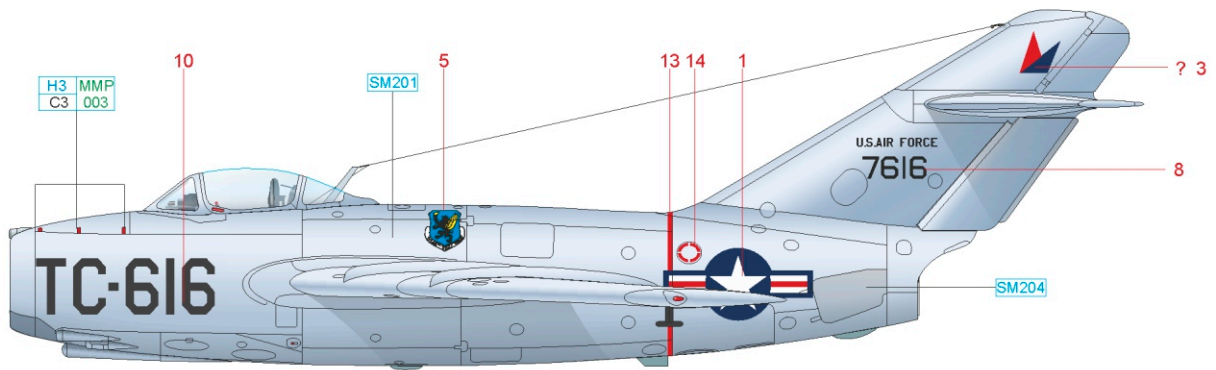

RED H3 MMP C3 003 BLACK H12 MMP C33 047 SUPER STAINLESS SM204 SUPER FINE SILVER SM201